

SELEZIONE RADIO - TV

di tecnica

supplemento n.

12
LIRE
500

FD

STEREO

TV

AM-FM

HIFI

AUSTRIA	Sc. 24.90
BELGIO	Fr. Bg. 48
DANIMARCA	Kr. D. 6.65
FRANCIA	Fr. Fr. 4.70
GERMANIA	D. M. 3.85
INGHILTERRA	Sh. 6.10
ITALIA	L. 500
JUGOSLAVIA	Dln. 725
LUSSEMB.	Fr. Bg. 48
MALTA	Sh. 6.10
NORVEGIA	Kr. N. 6.90
OLANDA	Fol. 3.50
PORTOGALLO	Esc. 27.60
SPAGNA	Pts. 57.70
SVIZZERA	Fr. S. 4.15

NUMERO SPECIALE

Spedizione in Abbonamento Postale - Gruppo III



TRANSOLA ROYAL

Radioricevitore portatile «Akkord»

a transistor per FM - OL - OM - OC ● 16 transistor + 10 diodi ● Antenna in ferroxcube per OL - OM ● Antenna telescopica per FM - OC ● Selezione di gamma a tastiera ● Sintonia a ricerca automatica su tutte le 4 gamme ● Controllo volume - toni bassi e alti ● Prese per comando a distanza di sintonia automatica - altoparlante supplementare - registratore - alimentazione esterna ● Altoparlante di grande resa acustica ● Potenza d'uscita 2 W ● Alimentazione in cc con 6 pile da 1.5 V ● Elegante mobiletto bicolore con maniglia ● Possibilità di utilizzazione come autoradio ● Peso: 3.300 g ● Dimensioni: 310 x 200 x 95.

L. 146.500



FM/774

In questo fascicolo è presentato il catalogo di una parte della gamma di apparecchi trattati dalla G.B.C. dai televisori, ai giradischi, dai registratori, all'HI-FI. La materia vi è svolta con ricchezza di dettagli tecnici e di illustrazioni.

Nel settore dell'alta fedeltà si trova una vasta esposizione di accessori.

Gli abbonati a "Selezione Radio TV" ricevono questo fascicolo gratuitamente come omaggio supplementare all'annata 1967.

È uno dei vantaggi degli abbonamenti, da aggiungere alla serie delle gradite sorprese che siamo soliti riservare ai sottoscrittori per contraccambiare la loro fedeltà.

ricordate!!!

è in edicola
il nuovo numero di

Sperimentare

rivista mensile
di tecnica elettronica e
fotografica; di
elettrotecnica, chimica
e altre scienze
applicate
che tutti gli
hobbysti
attendono
acquistatela!!

Editore: J.C.E.

Direttore Responsabile:
ANTONIO MARIZZOLI

Direzione, Redazione, Ufficio Pubblicità:
Viale Matteotti, 66
20092 Cinisello Balsamo - Milano
Tel. 92.81.801

Amministrazione:
Via Vincenzo Monti, 15
20123 Milano

Selezione di Tecnica Radio TV
Numero Speciale
rivista mensile edita per la
divulgazione dell'elettronica,
della radio e della televisione.

Autorizzazione alla pubblicazione:
Tribunale di Milano
numero 4261 dell'1-3-1957

Stampa:
Tipo-Lito POZZONI
24034 Cisano Bergamasco

Concessionario esclusivo
per la diffusione in Italia e all'Estero:
SODIP
Via Zuretti, 25 - 20125 Milano
Telefono 68.84.251

Spedizione in abbonamento Postale
Gruppo III

Prezzo della rivista L. 500
numero arretrato L. 1.000
Abbonamento annuo L. 4.000
per l'Estero L. 5.500

I versamenti vanno indirizzati a:
Selezione di Tecnica Radio TV
Via Vincenzo Monti, 15
20123 - Milano
mediante emissione di assegno bancario,
cartolina vaglia o utilizzando
il c/c Postale numero 3/40678.
Per i cambi d'indirizzo, indicare,
oltre naturalmente al nuovo,
anche l'indirizzo precedente,
ed allegare alla comunicazione l'importo
di L. 300, anche in francobolli.

© Tutti i diritti di riproduzione o
traduzione degli articoli pubblicati
sono riservati.

**SELEZIONE
RADIO - TV** di *tecnica*

Supplemento al N. 12 Dicembre 1967

S O M M A R I O

5	Amplificatori di voce
9	Microfoni
23	Radio
34	Autoradio
42	Filodiffusori
47	Sintonizzatori
51	Preamplificatori
54	Amplificatori
71	Mangiadischi - Giradischi automatici - Mangianastr
74	Fonovaligie e complessi stereo
81	Giradischi
89	Cartucce
98	Basi e coperchi
102	Registratori mono-stereo
114	Nastri e caricatori
123	Altoparlanti
135	Diffusori
158	Televisori
171	Telecarrelli
177	Telecamere
183	Radiotelefoni e interfonici
185	Tester
190	Lectron

Hi-Fi Stereo

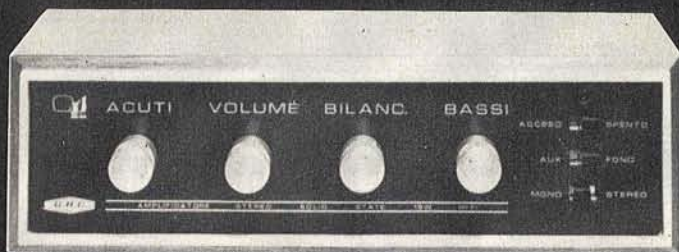

DATI TECNICI

Potenza: 9 + 9 W di picco

Distorsione: < 0,5%

Risposta: 20 ÷ 20.000 Hz ± 1 dB

Impedenza: 8 Ω

Bassi: 20 dB

Alti: 20 dB

Sensibilità ingressi: piezo: 250 mV su 1 MΩ

aux : 250 mV su 47 kΩ

Comandi: Bilanciamento - Alti - Bassi - Volume - Acceso -

Spento - Mono - Stereo - Fono - Aux.

Uscita: per registratore

Alimentazione: universale

Dimensioni: 300 x 90 x 160 mm

L'amplificatore che la G.B.C. Italiana vi presenta è il risultato di speciali studi atti ad offrire agli amatori della musica, il diletto di un ascolto raffinato nella propria casa.

Nulla è stato trascurato nella realizzazione di questo apparecchio: i materiali sono di prim'ordine e di moderna concezione, l'assieme è stato eseguito secondo i dettami delle più recenti tecniche ed il mobile dalla linea elegante e sobria ha ridottissime dimensioni.

Ciò premesso, possiamo concludere che la gamma dell'alta fedeltà si è arricchita oggi di un nuovo elemento di qualità.



Amplificatore Hi-Fi Stereo G.B.C. Z/800

AMPLIFICATORI DI VOCE

z/86 el 6621

Amplificatore «Philips»

a transistor.

Adatto per risolvere qualsiasi esigenza di sonorizzazione in locali di piccole dimensioni.

Potenza d'uscita max: 15 W

Sensibilità micro: 0,5 mV

Sensibilità fono-reg: 250 mV

Rapporto segnale/disturbo:

micro 55 dB; fono reg. 65 dB

Controllo di tono: - 18 dB a 10 kHz

Impedenza: 2,5 ÷ 8 Ω

Alimentazione: 110 ÷ 245 V - 50 Hz

Dimensioni: 300 x 220 x 90

z/86-1 el 6622

Amplificatore «Philips»

a transistor.

Munito di un ingresso per microfono e di due ingressi per giradischi e registratore.

Potenza d'uscita max: 30 W

Sensibilità micro: 0,5 mV

Sensibilità fono-reg.: 250 mV

Rapporto segnale/disturbo:

micro 55 dB; fono-reg. 65 dB

Controllo di tono: - 16 dB a 10 kHz

Impedenza: 4-8-16 Ω e 500 Ω a 100 V

Alimentazione: 110 ÷ 245 V - 50 Hz

e 24 ÷ 28,8 V cc

Dimensioni: 300 x 220 x 90



z/86-2 el 6623

Amplificatore «Philips»

a transistor.

Munito di due ingressi indipendenti per microfono e di due ingressi in parallelo per giradischi e registratore.

Adatto per realizzare impianti di diffusione sonora in locali di medie-grandi dimensioni.

Potenza d'uscita max: 50 W

Sensibilità micro: 0,9 mV

Sensibilità fono-reg: 250 mV

Rapporto segnale/disturbo:

micro 55 dB; fono-reg. 65 dB

Controllo di tono: - 26 dB a 60 Hz

- 16 dB a 10 kHz

Impedenza: 4-8-16 Ω e 285 Ω a 100 V

Alimentazione: 110 ÷ 245 V - 50 Hz

Dimensioni: 300 x 220 x 90



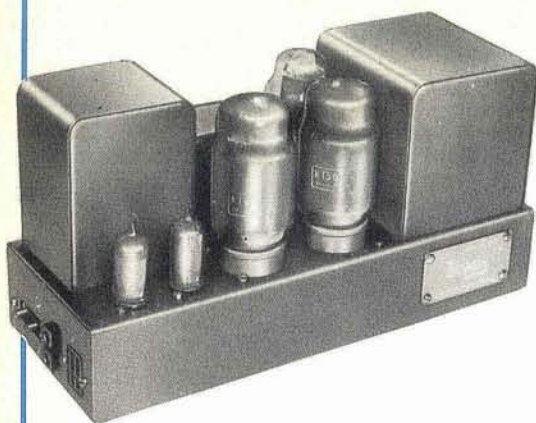

z/204 quad II

Amplificatore «Quad»

a valvole.

Indicato come unità di potenza in impianti alta fedeltà, con collegamento ad un preamplificatore - Quad 22.

Potenza d'uscita continua: 15 W

Risposta di frequenza: $20 \div 20.000 \text{ Hz} \pm 2 \text{ dB}$

Sensibilità: 1,4 V

Distorsione: 0,1%

Rapporto segnale/disturbo: 80 dB

Impedenza d'uscita: 7-15 Ω

Alimentazione: 200-250 Vca

Dimensioni: 320 x 121 x 162

L. 93.000



z/90 am1

Amplificatore «R.C.F.»

a transistor.

Munito di regolazione di tono e volume.

Ingressi per microfono, giradischi e registratore.

Particolarmente adatto per la sonorizzazione di mezzi mobili.

Potenza d'uscita max: 16 W

Risposta di frequenza: $80 \div 20.000 \text{ Hz} \pm 2 \text{ dB}$

Sensibilità micro: 2,2 mV

Sensibilità fono-reg.: 130 mV

Distorsione: 5%

Rapporto segnale/disturbo: 55 dB

Impedenza d'uscita: 8-16 Ω

Alimentazione: 12 Vcc

Dimensioni: 215 x 70 x 180



z/90-2 am10

Amplificatore «R.C.F.»

a transistor con stadi finali a valvole.

Ingressi per microfono, giradischi e registratore, miscelabili e muniti di regolatori di volume indipendenti.

Potenza d'uscita max: 25 W

Risposta di frequenza: $20 \div 20.000 \text{ Hz} \pm 2 \text{ dB}$

Sensibilità micro: 0,5 mV - 1 mV - 7 mV

Sensibilità fono-reg.: 130 mV

Distorsione: 1%

Rapporto segnale/disturbo: 60 dB

Controllo di tono: $\pm 10 \text{ dB}$ a 50 Hz e 10 kHz.

Impedenza d'uscita: 2-4-8-16-32 Ω

e 128 Ω con tensione costante 44 V

Alimentazione: 100 \div 270 V - 50 Hz

Dimensioni: 330 x 135 x 280

z/90-4 am 20

Amplificatore «R.C.F.»

a transistor con stadi finali a valvole.
Ingressi per microfono, giradischi e
registratore, miscelabili e muniti di regolatori
di volume indipendenti.

Potenza d'uscita max: 50 W

Risposta di frequenza: $20 \div 20.000 \text{ Hz} \pm 2 \text{ dB}$

Sensibilità micro: 0,5 mV - 1 mV - 7mV

Sensibilità fono-reg.: 130 mV

Distorsione: 1%

Rapporto segnale/disturbo: 60 dB

Controllo di tono: $\pm 10 \text{ dB}$ a 50 Hz e 10 kHz

Impedenza d'uscita: 2-4-8-16-32 Ω

e 128 Ω con tensione costante 62 V

Alimentazione: $100 \div 270 \text{ V} - 50 \text{ Hz}$

Dimensioni: 330 x 135 x 280



z/90-6 am 30

Amplificatore «R.C.F.»

a transistor con stadi finali a valvole.
Ingressi per microfono, giradischi e
registratore, miscelabili e muniti di regolatori
di volume indipendenti.

Potenza d'uscita max: 100 W

Risposta di frequenza: $20 \div 20.000 \text{ Hz} \pm 2 \text{ dB}$

Sensibilità micro: 0,5 mV - 1 mV - 7mV

Sensibilità fono-reg.: 130 mV

Distorsione: 1%

Rapporto segnale/disturbo: 60 dB

Controllo di tono: $\pm 10 \text{ dB}$ a 50 Hz e 10 kHz

Impedenza d'uscita: 2-4-8-16-32 Ω

e 128 Ω con tensione costante 88 V

Uscita a 1,22 V per pilotare unità di potenza.

Alimentazione: $100 \div 270 \text{ V} - 50 \text{ Hz}$

Dimensioni: 400 x 160 x 305



z/744 ela 90-01

Amplificatore «Siemens»

a valvole.

Ingressi per microfono, giradischi e registratori
con regolatori di volume indipendenti.

Uscita per registratore.

Potenza d'uscita max: 30 W

Risposta di frequenza: $20 \div 20.000 \text{ Hz} \pm 3 \text{ dB}$

Sensibilità micro: 8 mV

Sensibilità fono-reg.: 230 mV

Distorsione: 1,5%

Controllo di tono:

+9-12 dB a 100 Hz e 10 kHz

Impedenza d'uscita: 15 Ω e 400 Ω

con tensione costante 100 V

Alimentazione: $110 \div 250 \text{ V} - 50 \text{ Hz}$

Dimensioni: 350 x 100 x 250



L. 115.000

ELAC

NEW

**Giradischi
Studio Hi-Fi
MIRACORD 50 H**



senza cartuccia

Cambiadischi automatico a 4 velocità - motore sincrono che ruota ad alta velocità costante, legata alla frequenza di rete - piatto in metallo antimagnetico da 2,3 kg e di 300 mm di diametro - braccio metallico bilanciato in tutti i piani con pressione di appoggio regolabile da 0 a 6 g - dispositivo di compensazione « anti-skating » - dispositivo per la discesa frenata del braccio mediante ammortizzatore oleo-pneumatico - è possibile montare qualsiasi cartuccia magnetica con sistema di fissaggio standard americano - comandi a pulsanti - dimensioni: 368 x 317 mm.

ELAC

ELECTROACUSTIC - KIEL - Westring 425-429 - West Germany

MICROFONI

q/34 m 100

Microfono «Akkord»

Tipo: magnetodinamico
Sensibilità: $0,10 \div 0,15$ mV/ μ bar
Campo di frequenza: $50 \div 15.000$ Hz
Impedenza: 700Ω

L. 8.500



q/157 531

Microfono omnidirezionale «Astatic»

adatto per apparati trasmettenti.
Completo di interruttore ON-OFF e di 1,5 m di cavo schermato.
Tipo: piezoelettrico
Sensibilità: $3,2$ mV/ μ bar
Campo di frequenza: $150 \div 3.500$ Hz
Impedenza: $250k\Omega$

L. 12.500

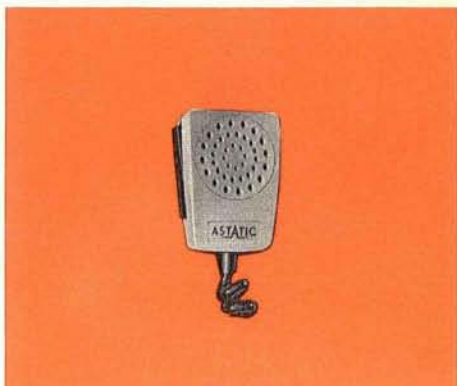

q/157-1 10m 5a

Microfono omnidirezionale «Astatic»

adatto per apparati trasmettenti.
Completo di interruttore ON-OFF e di 1,5 m di cavo schermato.
Tipo: a carbone
Sensibilità: 6 mV/ μ bar
Campo di frequenza: $100 \div 4.000$ Hz
Impedenza: $50 \Omega + 100 \Omega$

L. 32.500





q/158 150

Microfono omnidirezionale «Astatic»

adatto per registratori.
Completo di 1,5 m di cavo schermato.
Tipo: piezoelettrico
Sensibilità: 6,4 mV/ μ bar
Campo di frequenza: 30 \div 10.000 Hz
Impedenza: 1 M Ω - 2 M Ω
L. 6.450



q/158-1 dnhz

Microfono professionale «Astatic»

completo di interruttore ON-OFF e di 3 m di cavo schermato.
Tipo: magnetodinamico
Sensibilità: 2,5 mV/ μ bar
Campo di frequenza: 50 \div 10.000 Hz
Impedenza: 40k Ω
L. 39.000



q/159 77

Microfono cardioide «Astatic»

completo di interruttore ON-OFF e di selettore di impedenza.
Tipo: magnetodinamico
Sensibilità: 3,9 mV/ μ bar
Campo di frequenza: 30 \div 15.000 Hz
Impedenza: 50 Ω - 250 Ω - 40k Ω
L. 82.000



q/159-1 332

Microfono omnidirezionale «Astatic»

completo di interruttore ON-OFF e di 2,4 m di cavo schermato.
Tipo: piezoelettrico
Sensibilità: 2 mV/ μ bar
Campo di frequenza: 30 \div 15.000 Hz
Impedenza: 1 M Ω - 2 M Ω
L. 17.500

q/160 511

Microfono omnidirezionale «Astatic»

adatto per apparati trasmettenti.
Completo di interruttore ON-OFF e di 1,5 m di cavo schermato.

Tipo: piezoelettrico

Sensibilità: 3,2 mV/ μ bar

Campo di frequenza: 200 \div 4.000 Hz

Impedenza: 250k Ω

L. 19.500



q/160-1 md 8

Microfono omnidirezionale «B.&O.»

completo di supporto e di 2 m di cavo schermato con spina.

Tipo: magnetodinamico

Sensibilità: 0,1 mV/ μ bar

Campo di frequenza: 50 \div 17.000 Hz

Impedenza: 200 Ω

L. 26.500



q/160-3 bm 5

Microfono bidirezionale «B.&O.»

modello mono-stereo.

Completo di trasformatore incorporato per passare da mono a stereo microfono.

Interruttore per parola (T) - musica (M) e per il cambio di fase ("+" - "O" - "-")

Tipo: magnetodinamico

Sensibilità: 0,07 mV/ μ bar

Campo di frequenza: 30 \div 13.000 Hz

Impedenza: 150 Ω

L. 145.000



q/167 m 64

Microfono cardioide «Beyer»

Tipo: magnetodinamico

Sensibilità: 0,2 mV/ μ bar

Campo di frequenza: 100 \div 10.000 Hz

Impedenza: 200 Ω

L. 38.000





q/167-2 m 260

Microfono cardioide professionale «Beyer»

Tipo: a nastro.
Sensibilità: 0,08 mV/ μ bar
Campo di frequenza: 50 \div 18.000 Hz
Impedenza: 200 Ω
L. 64.000



q/167-4 m 110

Microfono omnidirezionale professionale «Beyer»

completo di collare e di 0,75 m di cavo schermato con spina.
Tipo: magnetodinamico
Sensibilità: 0,1 mV/ μ bar
Campo di frequenza: 60 \div 12.000 Hz
Impedenza: 200 Ω
L. 59.000



q/168 m 80

Microfono cardioide «Beyer»

Tipo: magnetodinamico
Sensibilità a 200 Ω : 0,18 mV/ μ bar
Sensibilità a 80k Ω : 3,3 mV/ μ bar
Campo di frequenza: 50 \div 16.000 Hz
Impedenza: 200 Ω - 80k Ω
L. 26.800



q/168-2 m 55

Microfono omnidirezionale «Beyer»

Tipo: magnetodinamico
Sensibilità a 200 Ω : 0,12 mV/ μ bar
Sensibilità a 80k Ω : 2 mV/ μ bar
Campo di frequenza: 200 Ω - 80k Ω
L. 16.900

q/168-4 m 610

Microfono cardioide «Beyer»

Tipo: magnetodinamico
Sensibilità: 0,2 mV/ μ bar
Campo di frequenza: 50 \div 15.000 Hz
Impedenza: 200 Ω

L. 47.800



q/168-6 m 69

Microfono cardioide professionale «Beyer»

Tipo: magnetodinamico
Sensibilità: 0,24 mV/ μ bar
Campo di frequenza: 50 \div 16.000 Hz
Impedenza: 200 Ω

L. 72.000



q/169 m 360

Microfono cardioide professionale «Beyer»

completo di 5 m di cavo schermato con spina e presa.

Tipo: a nastro
Sensibilità: 0,14 mV/ μ bar
Campo di frequenza: 30 \div 20.000 Hz
Impedenza: 50 Ω - 200 Ω

L. 210.000

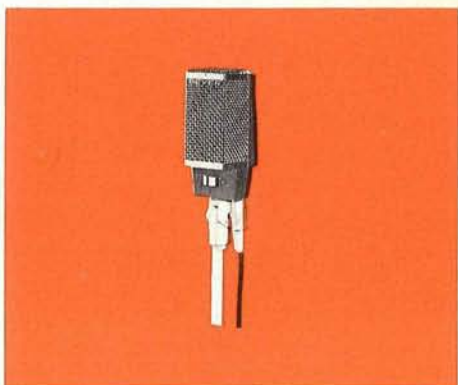

q/169-2 m 320

Microfono ipercardioidi professionale «Beyer»

completo di 5 m di cavo schermato con spina e presa.

Tipo: a nastro
Sensibilità: 0,1 mV/ μ bar
Campo di frequenza: 30 \div 18.000 Hz
Impedenza: 200 Ω

L. 96.000

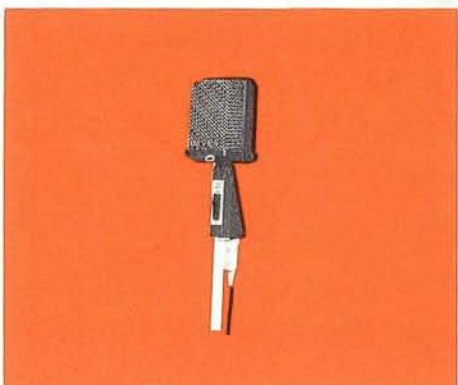



q/169-4 m 67

Microfono cardioide «Beyer»

Tipo: magnetodinamico
Sensibilità: 0,22 mV/ μ bar
Campo di frequenza: 40 ÷ 16.000 Hz
Impedenza: 200 Ω
L. 93.000



q/40 dd 22 h

Microfono «Peiker»

adatto per registratori - completo di traslatore e di 1,5 m di cavo schermato.
Tipo: magnetodinamico
Sensibilità: 5 mV/ μ bar
Campo di frequenza: 80 ÷ 12.000 Hz
Impedenza: 200 Ω - 50k Ω
L. 11.500



q/40-1 dd 22

Microfono «Peiker»

adatto per registratori - completo di 2 m di cavo schermato con spina.
Tipo: magnetodinamico
Sensibilità: 5 mV/ μ bar
Campo di frequenza: 80 ÷ 12.000 Hz
Impedenza: 200 Ω
L. 9.900

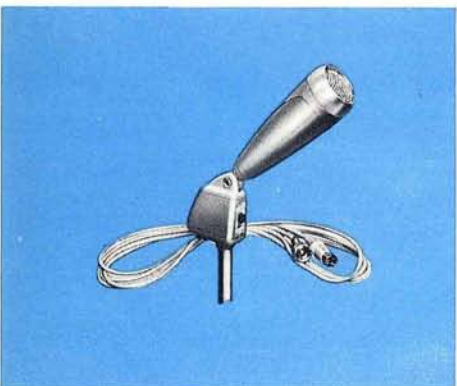

q/42 pm 12

Microfono omnidirezionale «Peiker»

completo di interruttore ON-OFF e di m 1,5 di cavo schermato con spina.
Tipo: piezoelettrico
Sensibilità: 5,5 mV/ μ bar
Campo di frequenza: 30 ÷ 12.000 Hz
Livello a 3 M Ω : - 45 dB
L. 23.500

q/43 pm 16

Microfono omnidirezionale «Peiker»

completo di interruttore ON-OFF, di braccio flessibile di 30 cm e di 4 m di cavo schermato con spina.

Tipo: piezoelettrico

Sensibilità: 5 mV/ μ bar

Campo di frequenza: 40 \div 11.000 Hz

Livello a 3 M Ω :- 45 dB

L. 27.500

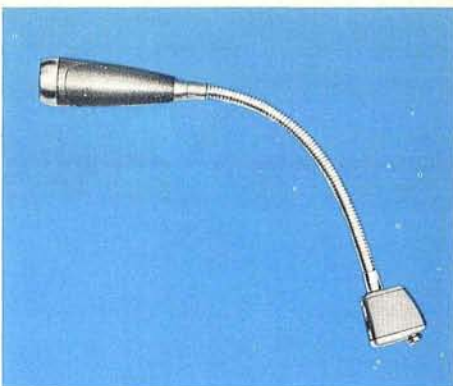

q/44 pm 31

Microfono direzionale «Peiker»

completo di interruttore ON-OFF, di snodo per appoggio al supporto e di 2 m di cavo schermato con spina.

Tipo: piezoelettrico

Sensibilità: 5 mV/ μ bar

Campo di frequenza: 30 \div 12.000 Hz

Livello a 3 M Ω :- 46 dB

L. 39.500



q/53 fm1

Microfono omnidirezionale «Peiker»

completo di 2 m di cavo schermato e di snodo per appoggio al supporto.

Tipo: piezoelettrico

Sensibilità: 5,5 mV/ μ bar

Campo di frequenza: 30 \div 8.000 Hz

Livello a 3 M Ω :- 48 dB

L. 8.500



q/56 fm4

Microfono omnidirezionale «Peiker»

completo di 2 m di cavetto schermato e di supporto da tavolo.

Tipo: piezoelettrico

Sensibilità: 5,5 mV/ μ bar

Campo di frequenza: 30 \div 8.000 Hz

Livello a 3 M Ω :- 48 dB

L. 9.900

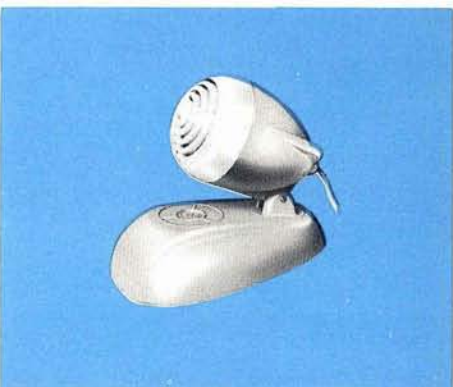



q/66 pm 3

Microfono omnidirezionale «Peiker»

completo di 3 m di cavo schermato con spina.
Tipo: piezoelettrico
Sensibilità: 2 mV/ μ bar
Campo di frequenza: 30 \div 12.000 Hz
Impedenza: 0,5 M Ω
L. 11.000



q/71 tm 3

Microfono professionale «Peiker»

completo di elegante supporto a tre piedi con snodo e di 2 m di cavetto schermato con spina.
Tipo: magnetodinamico
Sensibilità: 0,25 mV/ μ bar
Campo di frequenza: 40 \div 14.000 Hz
Impedenza: 200 Ω
L. 36.000



q/101 tm 50

Microfono «Peiker»

completo di interruttore ON-OFF e di 2 m di cavo schermato.
Tipo: magnetodinamico
Sensibilità: 0,2 mV/ μ bar
Campo di frequenza: 150 \div 8.000 Hz
Impedenza: 200 Ω
L. 43.800



q/102 tm/70/200/hi

Microfono «Peiker»

completo di traslatore incorporato e di elegante supporto con snodo.
Tipo: magnetodinamico
Sensibilità a 200 Ω : 0,22 mV/ μ bar
Sensibilità a 80k Ω : 4,4 mV/ μ bar
Campo di frequenza: 80 \div 14.000 Hz
Impedenza: 200 Ω - 80k Ω
L. 26.500

q/103 tm 15/200/hi

Microfono professionale «Peiker»

completo di traslatore incorporato e braccio flessibile di 50 cm.

Tipo: magnetodinamico

Sensibilità a 200Ω : 0,2 mV/ μ bar

Sensibilità a $80k\Omega$: 3,8 mV/ μ bar

Campo di frequenza: 30 ÷ 18.000 Hz

Impedenza: 200 Ω - 80k Ω

L. 98.000



q/106 tm 31

Microfono «Peiker»

completo di traslatore.

Tipo: magnetodinamico

Sensibilità a 200Ω : 0,25 mV/ μ bar

Sensibilità a $80k\Omega$: 4,5 mV/ μ bar

Campo di frequenza: 100 ÷ 12.000 Hz

Impedenza: 200 Ω - 80k Ω

L. 29.000

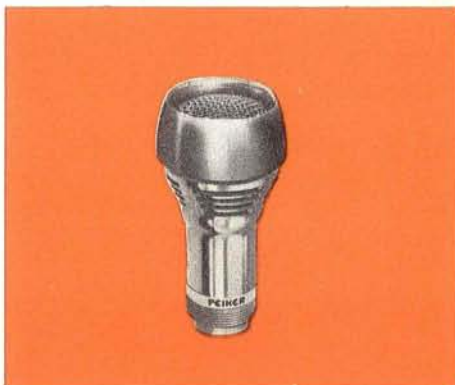

q/107 tm 61

Microfono «Peiker»

completo di traslatore.

Tipo: magnetodinamico

Sensibilità a 200Ω : 0,22 mV/ μ bar

Sensibilità a $80k\Omega$: 4,4 mV/ μ bar

Campo di frequenza: 100 ÷ 12.000 Hz

Impedenza: 200 Ω - 80k Ω

L. 33.800



q/107-1 tm 61s

Microfono «Peiker»

completo di traslatore e interruttore ON-OFF.

Tipo: magnetodinamico

Sensibilità a 200Ω : 0,22 mV/ μ bar

Sensibilità a $80k\Omega$: 4,4 mV/ μ bar

Campo di frequenza: 100 ÷ 12.000 Hz

Impedenza: 200 Ω - 80k Ω

L. 34.800

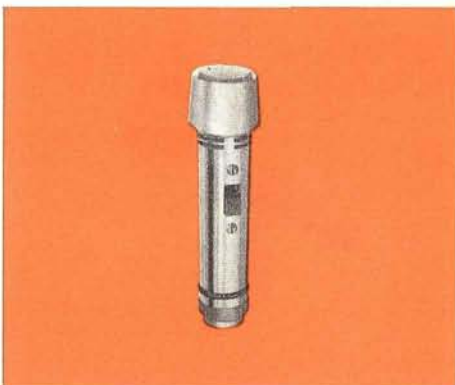

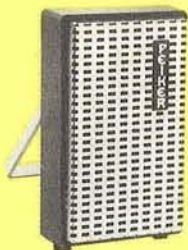

q/110 ff 3/200/hi

Microfono «Peiker»

completo di traslatore, supporto e di 1,5 m di cavetto schermato con spina.

Tipo: magnetodinamico.

Sensibilità a 200 Ω : 0,25 mV/ μ bar

Sensibilità a 80k Ω : 4,5 mV/ μ bar

Campo di frequenza: 80 \div 13.000 Hz

Impedenza: 200 Ω - 80k Ω

L. 24.000



q/181 gm

Microfono «Peiker»

adatto per strumenti musicali.

Completo di 2 m di cavo schermato.

Tipo: piezoelettrico

Sensibilità: 5 mV/ μ bar

Campo di frequenza: 50 \div 10.000 Hz

Impedenza: 0,5 M Ω

L. 4.200



q/130

Microfono cardioide professionale «R.C.F.»

completo di interruttore ON-OFF e di 5 m di cavo schermato.

Tipo: magnetodinamico

Sensibilità: 0,15 mV/ μ bar

Campo di frequenza: 50 \div 16.000 Hz

Impedenza: 200 Ω



q/132

Microfono cardioide «R.C.F.»

completo di 5 m di cavo schermato.

Tipo: magnetodinamico

Sensibilità a 200 Ω : 0,18 mV/ μ bar

Sensibilità a 30k Ω : 1,3 mV/ μ bar

Campo di frequenza: 50 \div 15.000 Hz

Impedenza: 200 Ω - 30 k Ω

q/134

Microfono cardioide «R.C.F.»

completo di interruttore e di 5 m di cavo schermato.

Tipo: magnetodinamico

Sensibilità a 200 Ω : 0,18 mV/ μ bar

Sensibilità a 30k Ω : 1,3 mV/ μ bar

Campo di frequenza: 50 \div 15.000 Hz

Impedenza: 200 Ω - 30 k Ω



q/136

Microfono omnidirezionale «R.C.F.»

completo di 5 m di cavo schermato.

Tipo: magnetodinamico

Sensibilità: 0,2 mV/ μ bar

Campo di frequenza: 50 \div 12.000 Hz

Impedenza: 200 Ω



q/138

Microfono omnidirezionale «R.C.F.»

completo di 5 m di cavo schermato.

Tipo: magnetodinamico

Sensibilità: 2,5 mV/ μ bar

Campo di frequenza: 50 \div 12.000 Hz

Impedenza: 30k Ω



q/140

Microfono cardioide «R.C.F.»

completo di collare e di 5 m di cavo schermato.

Tipo: magnetodinamico

Sensibilità: 1,5 mV/ μ bar

Campo di frequenza: 50 \div 15.000 Hz

Impedenza: 50k Ω





q/142

Microfono cardioide professionale «R.C.F.»

completo di 5 m di cavo schermato.
Tipo: magnetodinamico
Sensibilità a 250 Ω : 0,15 mV/ μ bar
Sensibilità a 30k Ω : 1,3 mV/ μ bar
Impedenza: 250 Ω - 30k Ω



q/144

Microfono cardioide «R.C.F.»

completo di connettore di innesto per braccio flessibile Q/636 o supporto Q/604.
Tipo: magnetodinamico
Sensibilità: 1,5 mV/ μ bar
Campo di frequenza: 50 \div 15.000 Hz
Impedenza: 50k Ω



q/145

Microfono cardioide «R.C.F.»

completo di collare e 5 m di cavo schermato.
Tipo: magnetodinamico
Sensibilità: 0,1 mV/ μ bar
Campo di frequenza: 50 \div 15.000 Hz
Impedenza: 150 Ω



q/146

Microfono omnidirezionale «R.C.F.»

completo di collare e 5 m di cavo schermato.
Tipo: magnetodinamico
Sensibilità: 1,3 mV/ μ bar
Campo di frequenza: 100 \div 12.000 Hz
Impedenza: 50k Ω

q/147

Microfono cardioide «R.C.F.»

completo di connettore di innesto per braccio flessibile Q/636 o supporto Q/604.

Tipo: magnetodinamico

Sensibilità: 0,1 mV/ μ bar

Campo di frequenza: 50 \div 15.000 Hz

Impedenza: 150 Ω

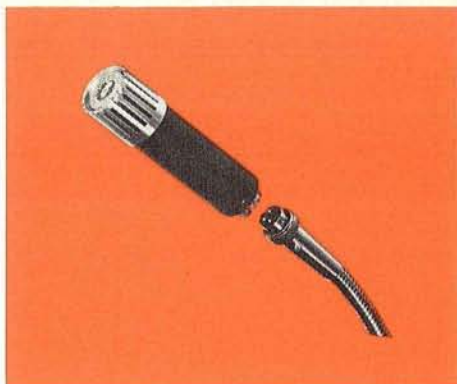

q/148

Microfono omnidirezionale «R.C.F.»

completo di connettore di innesto per braccio flessibile Q/636 o supporto Q/604.

Tipo: magnetodinamico

Sensibilità: 1,3 mV/ μ bar

Campo di frequenza: 100 \div 12.000 Hz

Impedenza: 50k Ω



q/149

Microfono omnidirezionale «R.C.F.»

completo di collare e 5 m di cavo schermato.

Tipo: magnetodinamico

Sensibilità: 0,1 mV/ μ bar

Campo di frequenza: 100 \div 12.000 Hz

Impedenza: 150 Ω



q/150

Microfono omnidirezionale «R.C.F.»

completo di interruttore e di 5 m di cavo schermato.

Tipo: magnetodinamico

Sensibilità a 200 Ω : 0,1 mV/ μ bar

Sensibilità a 20k Ω : 1,3 mV/ μ bar

Campo di frequenza: 40 \div 15.000 Hz

Impedenza: 200 Ω - 20k Ω





q/151

Microfono omnidirezionale «R.C.F.»

completo di connettore di innesto per braccio flessibile Q/636 o supporto Q/604.

Tipo: magnetodinamico

Sensibilità: 0,1 mV/ μ bar

Campo di frequenza: 100 \div 12.000 Hz

Impedenza: 150 Ω



ar/29 etan

**Radoricevitore
portatile a 8 transistor piú
1 diodo**

L. 16.500

RADIO

A TRANSISTORI
PORTATILI

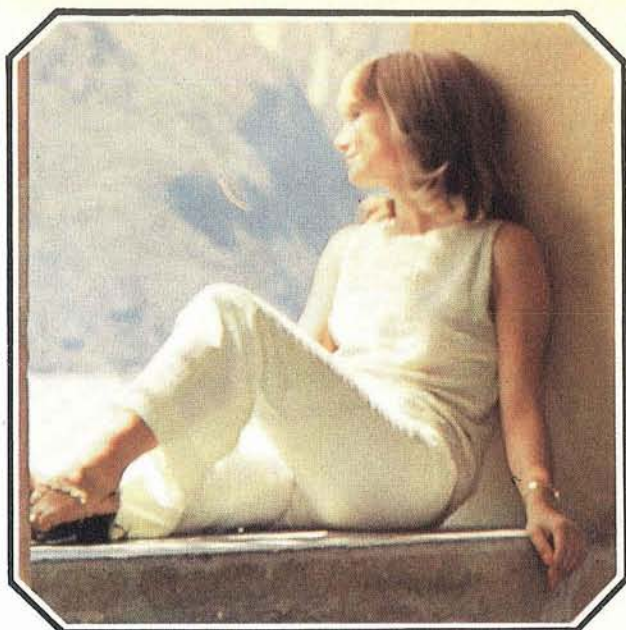

ar/10 t kent

Radoricevitore portatile «G.B.C.»

a transistor per OM.
6 transistor + 2 diodi
Telaio a circuito stampato
Altoparlante ad alto rendimento acustico
Antenna in ferroxcube incorporata
Scala ad orologio con sintonia demoltiplicata
Potenza d'uscita 250 mW indistorti
Alimentazione: 9 Vcc
mediante 6 pile da 1,5 V
Mobile in pelle con frontale in polistirolo
antiurto
Peso: 700 g
Dimensioni: 178 x 110 x 78

L. 20.500

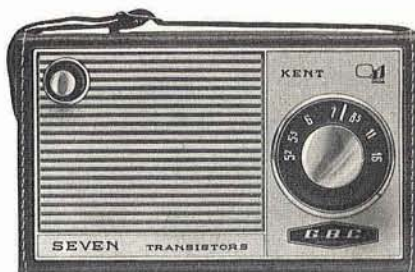

ar/28-a terry boy

Radoricevitore portatile «G.B.C.»

a transistor per OM.
8 transistor + 1 diodo
Telaio a circuito stampato
Altoparlante ad alto rendimento acustico
Antenna in ferroxcube incorporata
Potenza d'uscita 400 mW indistorti
Alimentazione: 6 Vcc mediante 2 pile da 3 V
Mobile bicolore in polistirolo antiurto -
borsa in sky
Peso: 390 g
Dimensioni: 178 x 145 x 38

L. 10.500



ar/29 etan

Radoricevitore portatile «G.B.C.»

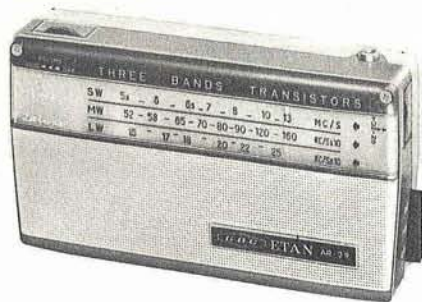

a transistor per OM - OC - OL.

8 transistor + 1 diodo

Telaio a circuito stampato

Antenna in ferroxcube incorporata per OM-OL

Antenna telescopica per OC

Altoparlante ad alto rendimento acustico

Potenza d'uscita 380 mW indistorti

Alimentazione: 6 Vcc mediante 4 pile da 1,5 V

Mobile bicolore in polistirolo antiurto -
borsa in pelle

Peso: 430 g

Dimensioni: 175 x 95 x 45

L. 16.500

selonix

city 2

Radoricevitore portatile «Selonix»

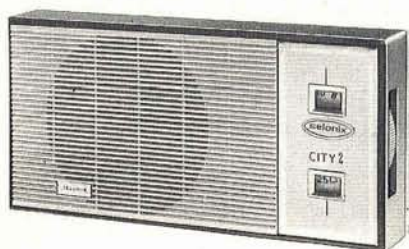

a transistor per OM.

6 transistor + 1 diodo

Telaio a circuito stampato

Antenna in ferroxcube incorporata

Altoparlante ad alto rendimento acustico

Potenza d'uscita 200 mW indistorti

Alimentazione: 6 Vcc mediante 2 pile da 3 V

Mobile bicolore in polistirolo antiurto con
borsa in finta pelle

Peso: 340 g

Dimensioni: 154 x 76 x 40

L. 7.600

bibo

Radoricevitore portatile «Selonix»



per OM - OC.

6 transistor + 1 diodo

Gamma OM: 520 ÷ 1.620 kHz

Gamma OC: 2,8 ÷ 7 MHz

Antenna ferroxcube per OM

Antenna telescopica per OC

Telaio a circuito stampato

Altoparlante ad alto rendimento acustico

Potenza d'uscita 200 mW indistorti

Alimentazione: 4,5 Vcc mediante 3 pile da 1,5 V

Mobile bicolore in materiale stampato

antiurto con finiture in metallo ossidato

Custodia in finta pelle

Peso: 500 g

Dimensioni: 175 x 80 x 40

L. 11.100

fm/38 odic

Radoricevitore portatile «G.B.C.»

a transistor per FM - OC - OM.
8 transistor + 6 diodi + 1 raddrizzatore
Antenna in ferroxcube per OM - OC;
telescopica per FM
Presa per antenna esterna
Selezione di gamma a tastiera
Controllo volume e tono
Potenza d'uscita 800 mW
Alimentazione mista in ca 110 ÷ 220 V
in cc 9 V mediante 2 pile da 4,5 V
Peso: 1.800 g
Dimensioni: 315 x 190 x 90

L. 45.700

G.B.C.
ELETTRONICA



fm/36 convaire

Radoricevitore portatile «G.B.C.»

a transistor per FM - OM.
9 transistor + 5 diodi
Antenna in ferroxcube incorporata per OM
Antenna telescopica per FM
Selezione di gamma a commutatore
Controllo volume e tono
Altoparlante ellittico a grande resa acustica
Potenza d'uscita 600 mW indistorti
Alimentazione: 9 Vcc mediante 2 pile da 4,5 V
Mobile in materiale stampato antiurto
Peso: 1.900 g
Dimensioni: 270 x 205 x 90

L. 32.900

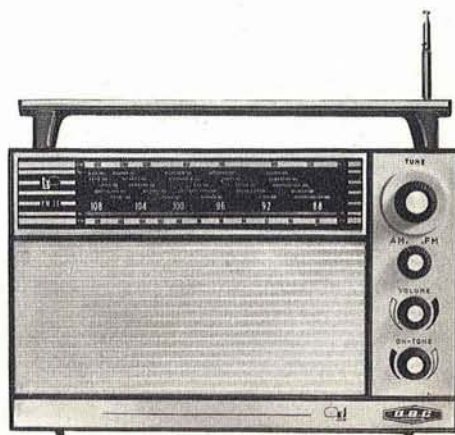

fm/774 transola royal

Radoricevitore portatile «G.B.C.»

a transistor per FM - OL - OM - OC.
16 transistor + 10 diodi
Antenna in ferroxcube per OL - OM
Antenna telescopica per FM - OC
Selezione di gamma a tastiera
Sintonia a ricerca automatica su tutte le 4 gamme
Controllo volume - toni bassi e alti
Prese per comando a distanza di sintonia automatica - altoparlante supplementare - registratore - alimentazione esterna
Altoparlante di grande resa acustica
Potenza d'uscita 2 W indistorti
Alimentazione: 9 Vcc mediante 6 pile da 1,5 V
Elegante mobiletto bicolore con maniglia
Possibilità di utilizzazione come autoradio
Peso: 3.300 g
Dimensioni: 310 x 200 x 95

L. 146.500

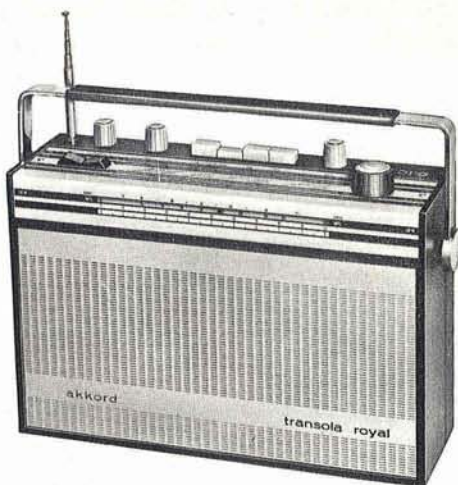



fm/831 tourist

Radoricevitore portatile «Akkord»

a transistor per FM - OL - OM - OC.

16 transistor + 5 diodi

Antenna in ferroxcube per OL - OM

Antenna telescopica per FM - OC

Selezione di gamma a tastiera

Controllo volume e tono

Prese per registratore - altoparlante
supplementare - alimentazione esterna -
antenna per autoradio

Altoparlante di grande resa acustica

Potenza d'uscita 1,5 W indistorti

Alimentazione: 9 Vcc mediante 2 pile da 4,5 V

Elegante mobiletto bicolore con maniglia

Peso: 1.600 g

Dimensioni: 280 x 170 x 75

L. 76.400

fm/833 kessy

Radoricevitore portatile «Akkord»

come fm/830

con in più l'alimentatore ca incorporato.

L. 76.500



fm/830 kessy

Radoricevitore portatile «Akkord»

a transistor per FM - OL - OM - OC.

10 transistor + 5 diodi

Antenna in ferroxcube per OL - OM

Antenna telescopica per FM - OC

Selezione di gamma a tastiera

Controllo volume e tono

Prese per registratore - giradischi -
altoparlante supplementare - alimentazione
esterna - antenna esterna

Altoparlante di grande resa acustica

Potenza d'uscita 1,5 W indistorti

Alimentazione: 9 Vcc mediante 2 pile piatte
da 4,5 V

Mobile

Peso: 1.600 g

Dimensioni: 280 x 170 x 75

L. 67.800

fm/840 combiphon

Registratore-mangianastri
radioricevitore portatile «Akkord»

per OL - OM - OC - FM - mangianastri
Possibilità di registrazione diretta dal ricevitore, da un microfono, da un amplificatore esterno.

Presenza per alimentazione rete e altoparlante supplementare.

Transistor impiegati: 19 + 7 diodi

Assorbimento: 400 mA

Potenza d'uscita: 4 ÷ 6 W (con supporto)

Potenza d'uscita come portatile: 2 W

Impedenza d'uscita: 4,5 Ω

Alimentazione come portatile: 6 pile da 1,5 V

Dimensioni: 315 x 95 x 200

Trasformazione automatica da portatile in autoradio

L. 164.000

k/314-15

Supporto amplificato estraibile

per autoradio Akkord fm/840

In lamiera stampata, completo di amplificatore di potenza, alimentatore e circuiti adattatori per antenna e altoparlante.

Alimentazione: 6 - 12 Vcc

Negativo o positivo a massa

Dimensioni: 320 x 240 x 70

L. 35.000

z/682 beolit 800

Radioricevitore «B. & O.»

portatile a transistor

per FM - OC - OM - OL - FONO

9 transistor + 6 diodi

Controllo automatico di frequenza in FM

Antenna interna in ferrocube per OM - OL

due antenne telescopiche per FM - OC

Selezione di gamma e funzioni a tastiera

Controllo volume, toni bassi e alti

Prese per registratore, fono e altoparlante

supplementare e antenna esterna

Potenza d'uscita 1,1 W indistorti

Alimentazione: 9 Vcc

mediante 6 pile da 1,5 V

Mobile in legno pregiato

Peso: 3.700 g

Dimensioni: 349 x 240 x 98

L. 139.000

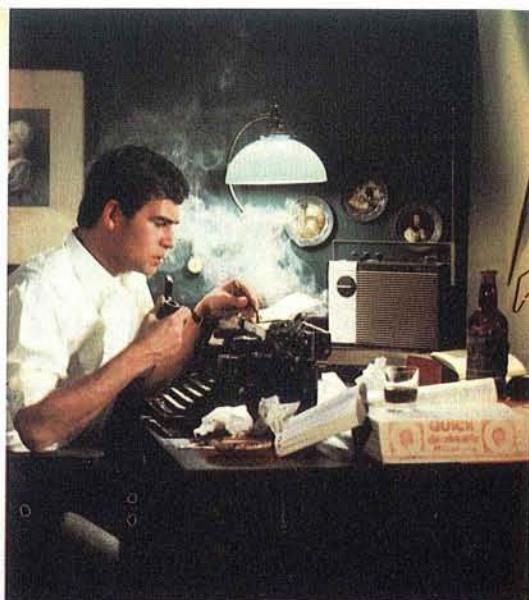
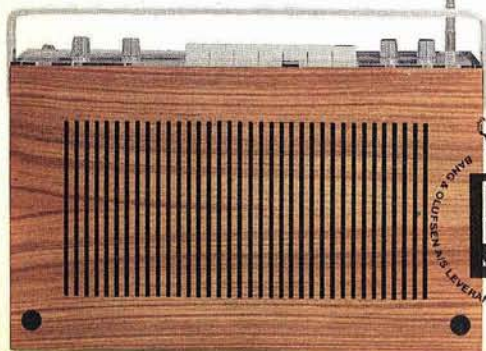

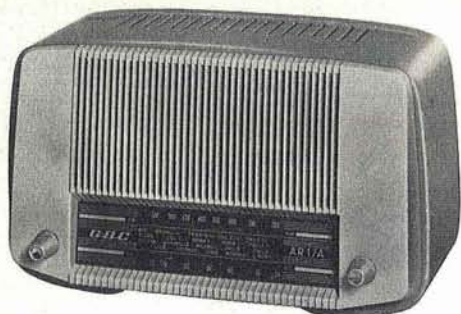

ar/1-a **kitty**

Radiricevitore supereterodina «G.B.C.»

per OM - OC.
 5 valvole serie americana
 Scala orizzontale
 Selezione di gamma a commutatore
 Altoparlante a magnete permanente ad alto rendimento acustico
 Potenza d'uscita 1,5 W indistorti
 Mobile bicolore in polistirolo antiurto
 Alimentazione: 110 ÷ 220 V - 50 Hz
 Dimensioni: 260 x 160 x 120
L. 13.900



ar/8-a **wonderful**

Radiricevitore supereterodina «G.B.C.»

per OM - OC.
 5 valvole serie americana
 Scala orizzontale
 Selezione di gamma a commutatore
 Altoparlante a magnete permanente ad alto rendimento acustico
 Potenza d'uscita 1,8 W indistorti
 Mobile bicolore in bachelite
 Alimentazione: 110 ÷ 220 V - 50 Hz
 Dimensioni: 475 x 220 x 180
L. 17.500

selonix

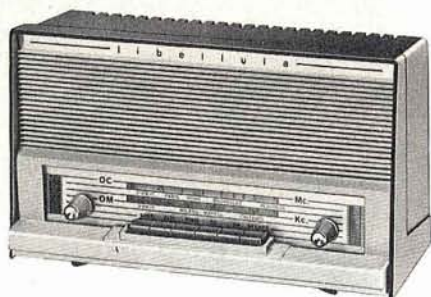

libellula

Radiricevitore supereterodina «Selonix»

per OM - OC.
 5 valvole serie americana
 Scala orizzontale
 Selezione di gamma e toni a tastiera
 Altoparlante ad alto rendimento acustico
 Potenza d'uscita 1,8 W indistorti
 Alimentazione: 120 ÷ 220 V - 50 Hz
 Mobile bicolore in polistirolo antiurto
 Dimensioni: 265 x 155 x 100
L. 12.900

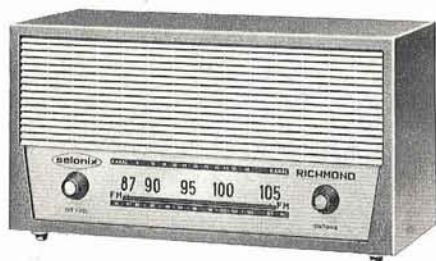

richmond

Radiricevitore supereterodina «Selonix»

per FM.
 5 valvole serie europea + 1 raddrizzatore
 Altoparlante ellittico ad alto rendimento acustico
 Ampia scala orizzontale. Controllo volume
 Potenza d'uscita 2 W indistorti
 Alimentazione: 110 ÷ 220 V - 50 Hz
 Elegante mobile in legno
 Dimensioni: 300 x 150 x 120
L. 20.250

fm/1-a dandy

Radoricevitore supereterodina «G.B.C.»

per FM - OM.
Audio TV
5 valvole serie europea + 1 raddrizzatore
Ampia scala orizzontale
Selezione di gamma a commutatore
Controllo volume
Altoparlante ad alto rendimento acustico
Potenza d'uscita 2 W indistorti
Alimentazione: 110 ÷ 220 V - 50 Hz
Dimensioni: 315 x 140 x 115

L. 24.500

G.B.C.
electronica

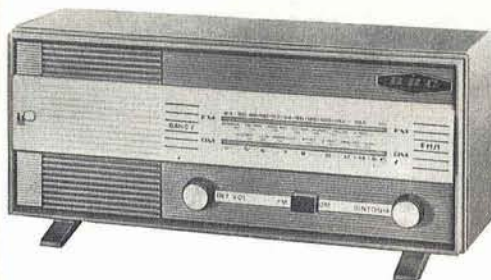

fm/2-a aramis

Radoricevitore supereterodina «G.B.C.»

per FM - OM.
Fono-audio TV
4 valvole serie europea + 2 diodi
+ 1 raddrizzatore
Selezione di gamma a tastiera
Controllo volume
Altoparlante ad alto rendimento acustico
Potenza d'uscita 2 W indistorti
Alimentazione: 110 ÷ 220 V - 50 Hz
Mobile in legno, con mascherina frontale in
materiale antiurto
Dimensioni: 330 x 150 x 115

L. 29.800

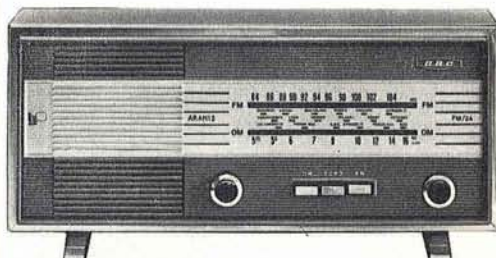

fm/3-a allan

Radoricevitore supereterodina «G.B.C.»

per FM - OM - OC.
Fono-audio TV
5 valvole serie europea + 1 diodo
raddrizzatore
Selezione di gamma a tastiera
Controllo volume e tono
Altoparlante ellittico ad alto rendimento
acustico
Potenza d'uscita 2,5 W indistorti
Alimentazione: 110 ÷ 220 V - 50 Hz
Mobile bicolore in bachelite
Dimensioni: 300 x 130 x 195

L. 27.500

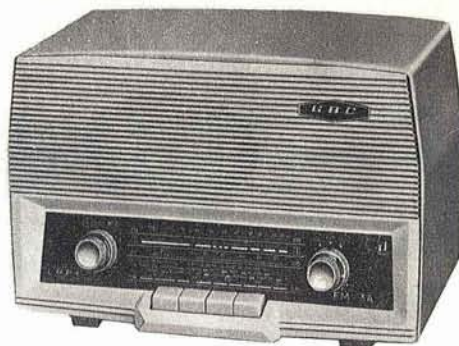

fm/4 recital

Radoricevitore supereterodina «G.B.C.»

per FM - OM - OC.
Fono-audio TV
6 valvole serie europea
Selezione di gamma e toni a tastiera
Controllo volume
Presca per collegamento a un registratore
Altoparlante ellittico di grande resa acustica
Potenza d'uscita 2,5 W indistorti
Alimentazione: 110 ÷ 220 V - 50 Hz
Elegante mobile in legno di linea moderna
Dimensioni: 495 x 165 x 190

L. 37.500

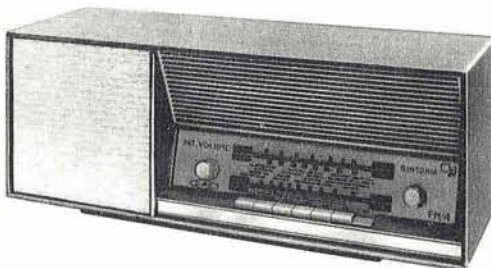

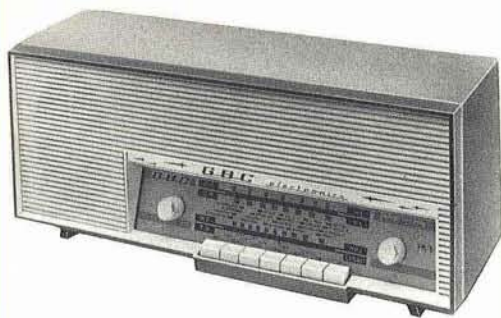

fm/5 brian

Radoricevitore supereterodina «G.B.C.»

per FM - OM - OC.
 Fono-audio TV
 6 valvole serie europea
 Selezione di gamma a tastiera
 Controllo volume
 Presa per il collegamento a un registratore magnetico
 Altoparlante ellittico di grande resa acustica
 Potenza d'uscita 2,5 W indistorti
 Alimentazione: 110 ÷ 220 V - 50 Hz
 Elegante mobile bicolore in bachelite
 Dimensioni: 445 x 160 x 190
 L. 30.900



fm/7 aladin

Radoricevitore supereterodina «G.B.C.»

per FM - OM - OC - OL.
 Fono-filodiffusione-audio TV
 6 valvole serie europea
 Presa per decoder stereo
 Selezione di gamme e toni a commutatore
 Controllo volume
 Ampia scala orizzontale
 Altoparlante ellittico di grande rendimento acustico
 Potenza d'uscita 2,9 W indistorti
 Alimentazione: 110 ÷ 220 V - 50 Hz
 Elegante mobile in legno
 Dimensioni: 450 x 165 x 205
 L. 35.900



fm/9 huron

Radoricevitore supereterodina «G.B.C.»

per FM - OM - OC.
 Fono-audio TV
 6 valvole serie europea
 Controllo volume
 Selezione di gamma a pulsanti
 Telaio a circuito stampato
 Altoparlante ellittico di grande resa acustica
 Potenza d'uscita 3 W indistorti
 Alimentazione: 110 ÷ 220 V - 50 Hz
 Elegante mobile in legno di linea moderna
 Dimensioni: 520 x 255 x 167
 L. 34.900

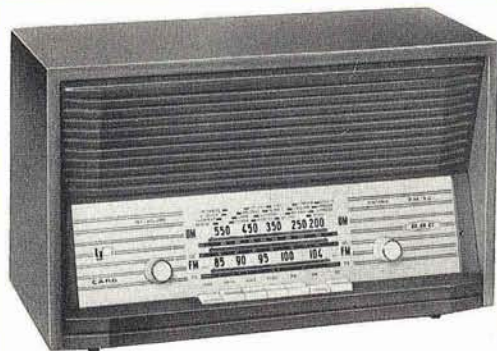

fm/14 card

Radoricevitore supereterodina «G.B.C.»

per FM - OM - OC.
 Fono-audio TV
 6 valvole serie europea
 Selezione di gamma e toni a tastiera
 Presa per registratore
 Altoparlante ellittico a grande resa acustica
 Potenza d'uscita 2,5 W indistorti
 Alimentazione: 110 ÷ 220 V
 Elegante mobile in legno pregiato
 Dimensioni: 410 x 230 x 150
 L. 39.500

fm/70 indoor

Radioricevitore «G.B.C.»

per FM - OM - OC - OL - Filodiffusione
Completo con due diffusori acustici A/818
6 valvole + 3 diodi + 1 raddrizzatore.
Predisposto per ricezione FM-stereo.
Indicatore luminoso per FM-stereo
Indicatore ottico di sintonia AM-FM
Potenza di uscita 6 W - 3 W per canale
Selezione di gamma a commutatore
Controllo del volume con regolazione
fisiologica.

Bilanciamento dei canali
Commutazione dei toni a tastiera
Prese per: giradischi - registratore
stereodecoder - antenne FM-OC

Antenna in ferroxcube per OM-OL
Alimentazione universale: 110 ÷ 240 V
Modernissimo mobile in legno pregiato
Dimensioni: 540 x 260 x 165
Dimensioni diffusori: 270 x 258 x 165

L. 118.000

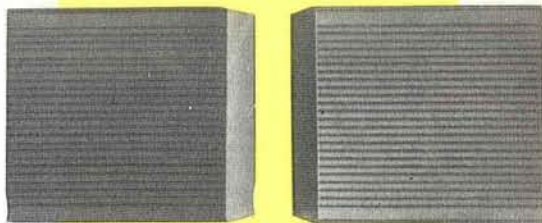

z/680 beolit 500

Radioricevitore «B. & O.»

a transistor per FM.
9 transistor + 5 diodi
Sintonia mediante 5 tasti
Collegato ad un altoparlante
supplementare è usabile come interfonico
Antenna telescopica

Controllo automatico di frequenza
Controllo volume e tono
Prese per registratore, giradischi e
altoparlante supplementare
Potenza d'uscita 1,4 W indistorti

Alimentazione: 9 Vcc
mediante 6 pile da 1,5 V
più 1 pila da 22,5 V
Mobile in legno pregiato
Dimensioni: 246 x 76 x 191

L. 99.000

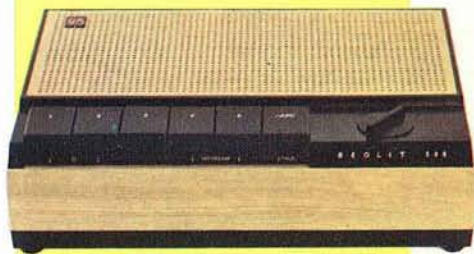

fm/42-rf stac

Radiofonografo supereterodina «G.B.C.»

per FM - OM - OC.
Fono
Giradischi a 4 velocità
4 valvole serie europea + 2 diodi
+ 1 raddrizzatore
Selezione di gamma a tastiera
Altoparlante ad alto rendimento acustico
Potenza d'uscita 2,2 W indistorti
Alimentazione: 110 ÷ 220 V - 50 Hz
Originale mobile in legno pregiato
Dimensioni: 330 x 140 x 430

L. 52.500





fm/64-rf sangrau

Radiofonografo supereterodina «G.B.C.»

per FM - OM - OC.
 Fono-audio TV
 Giradischi a 4 velocità
 6 valvole serie europea
 Selezione di gamma e toni a tastiera
 Altoparlante ellittico di grande resa acustica
 Presa per il collegamento a un registratore
 Potenza d'uscita 3,2 W indistorti
 Alimentazione: 110 ÷ 220 V - 50 Hz
 Elegante mobile in legno
 Dimensioni: 590 x 300 x 260
L. 58.000



fm/44-rf ramon

Radiofonografo supereterodina «G.B.C.»

per FM - OM - OC.
 Fono-audio TV
 Giradischi a 4 velocità
 6 valvole serie europea
 Selezione di gamma e toni a tastiera
 Presa per registratore
 Altoparlante ellittico di grande resa acustica
 Potenza d'uscita 2,8 W indistorti
 Alimentazione: 110 ÷ 220 V - 50 Hz
 Modernissimo mobile in legno pregiato
 Dimensioni: 520 x 220 x 300
L. 58.500



fm/50-rf sirius

Radiofonografo supereterodina «G.B.C.»

per FM - OM - OC - OL.
 Fono-filodiffusione-audio TV
 Giradischi a 4 velocità
 6 valvole serie europea
 Ampia scala orizzontale
 Controllo volume
 Selezione di gamma e toni a commutatore
 Altoparlante ellittico di grande resa acustica
 Potenza d'uscita 2,9 W indistorti
 Alimentazione: 110 ÷ 220 V - 50 Hz
 Originale mobile in legno
 Dimensioni: 450 x 400 x 220
L. 58.500

denver

Radiofonografo supereterodina «Selonix»

per FM - OM - OC.
Fono - Audio TV
6 valvole serie europea
Ampia scala orizzontale
Giradischi a 4 velocità
Selezione di gamma a tastiera
Altoparlante ellittico ad alto rendimento
acustico
Potenza d'uscita 3 W indistorti
Alimentazione: 110 ÷ 220 V - 50 Hz
Mobile in legno di linea moderna
Dimensioni 455 x 230 x 300

L. 50.400

selonix



POTENZIOMETRI a strato di carbone e a filo



Potenzimetri speciali per TV a colori

MODELLI TRIMMER semifissi e miniatura



LESA

CAMBIADISCHI



modelli a corrente alternata e a corrente continua,
a 2 e a 4 velocità, monofonici, stereofonici e per Hi-Fi.

GIRADISCHI



Altri prodotti per l'industria

Motori frazionari a cc e ca
Cartucce piezoelettriche
Interruttori rotativi
Interruttori con chiave

Invio gratuito dei cataloghi

LESA COSTRUZIONI ELETTROMECCANICHE S.p.A. - Via Bergamo, 21 - 20135 MILANO
Uffici Regionali:
TORINO - GENOVA - PADOVA - BOLOGNA - FIRENZE - ROMA - NAPOLI - BARI - PALERMO - CATANIA



akkord

ar/641 automatic

Radoricevitore portatile «Akkord»

per OM - OC - FM
 Antenna in ferroxcube per OM e telescopica per OC-FM - Selezione a tasti - Commutatore per registratore - Altoparlante incorporato
 Transistor impiegati: 11 + 5 diodi
 Assorbimento: 80 mA
 Potenza d'uscita: 6 ÷ 8 W (con supporto)
 Potenza d'uscita come portatile: 0,5 W
 Impedenza d'uscita: 4,5 Ω
 Alimentazione come portatile: 4 pile a stilo da 1,5 V
 Dimensioni: 172 x 150 x 46
 Tramutazione automatica da portatile in autoradio.
L. 79.800



k/314-10

Supporto amplificato estraibile

per autoradio Akkord ar/641
 In lamiera stampata, completo di amplificatore e circuiti adattatori per antenna e altoparlante.
 Alimentazione: 6 - 12 Vcc
 Negativo o positivo a massa
 Dimensioni: 200 x 180 x 80
L. 30.000

ar/716 autotransistor

Radoricevitore portatile «Akkord»

per OM - FM

Antenna telescopica - Sintonia manuale.

Selezione di gamma e sintonia automatica

per FM a tastiera - Altoparlante ad alto

rendimento acustico.

Transistor impiegati: 11 + 3 diodi

Assorbimento: 60 mA

Potenza d'uscita: 2,5 W (con supporto)

Potenza d'uscita come portatile: 0,5 W

Impedenza d'uscita: 4,5 Ω

Alimentazione come portatile: 4 pile a stilo

da 1,5 V

Dimensioni: 168 x 146 x 44

Tramutazione automatica da portatile

in autoradio.

L. 69.500

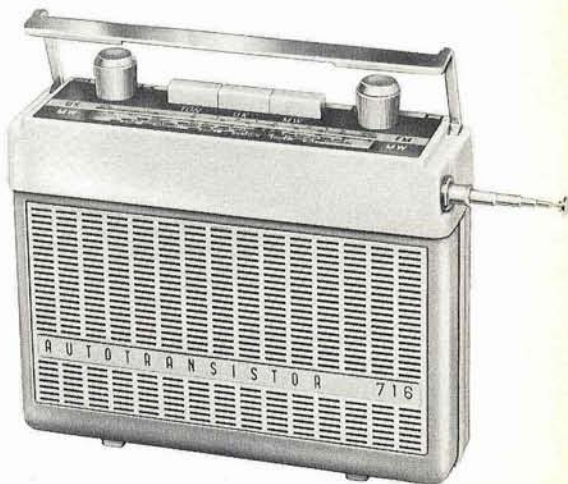

k/314-5

Supporto estraibile

per autoradio Akkord ar/716
in lamiera stampata, completo di alimentatore
e circuiti adattatori per antenna e altopar-
lante esterno.

Alimentazione: 12 Vcc

Negativo o positivo a massa

Dimensioni: 190 x 145 x 60

L. 7.700

z/2204 super 8

Autoradio a transistor «Astra»

per AM

Circuito supereterodina con stadio RF
amplificato.

Transistor impiegati: 8 + 2 diodi

Assorbimento: ~ 0,5 A

Potenza d'uscita: 1 ÷ 2 W

Impedenza: 8 Ω

Alimentazione: 12 Vcc

Negativo o positivo a massa

Dimensioni: 160 x 151 x 52

L. 38.500

ASTRA



z/2150 monte carlo tr-m

Autoradio a transistor «Becker»

per OM

Sintonizzazione manuale.

Interruttore - Controllo di volume e di tono.

Presse per altoparlante.

Transistor impiegati: 8 + 3 diodi

Assorbimento: 500 mA

Potenza d'uscita: 5 W

Impedenza d'uscita: 5 Ω

Alimentazione: 6 - 12 Vcc

Negativo o positivo a massa

Dimensioni: 180 x 150 x 52

becker

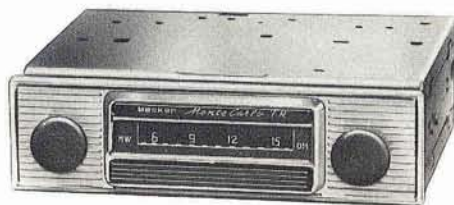



z/2152 monte carlo tr-1m

Autoradio a transistor «Becker»

per OL - OM
 Sintonizzazione manuale
 Interruttore - Controllo di volume e di tono.
 Presa per altoparlante - Commutazione a tasto.
 Transistor impiegati: 8 + 3 diodi
 Assorbimento: 500 mA
 Potenza d'uscita: 5 W
 Impedenza d'uscita: 5 Ω
 Alimentazione: 6 - 12 Vcc
 Negativo o positivo a massa
 Dimensioni: 180 x 150 x 52

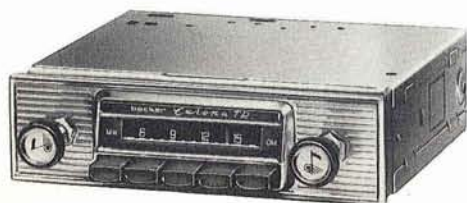

z/2154 europa tr-m

Autoradio a transistor «Becker»

per OM
 Sintonizzazione manuale - Interruttore.
 Controllo di volume e di tono.
 Transistor impiegati: 11 + 4 diodi
 Assorbimento: 500 mA
 Potenza d'uscita: 5 W
 Impedenza d'uscita: 5 Ω
 Alimentazione: 6 - 12 Vcc
 Negativo o positivo a massa
 Dimensioni: 180 x 233 x 52



z/2156 europa tr-1mku

Autoradio a transistor «Becker»

per OL - OM - OC - FM
 Sintonizzazione manuale.
 Interruttore - Controllo di volume e di tono.
 Commutazione delle gamme a tasto.
 Transistor impiegati: 11 + 9 diodi + 1 Z
 Assorbimento: 800 mA
 Potenza d'uscita: 5 W
 Impedenza d'uscita: 5 Ω
 Alimentazione: 6 - 12 Vcc
 Negativo o positivo a massa
 Dimensioni: 110 x 233 x 52



z/2158 mexico

Autoradio a transistor «Becker»

per OL - OM - OC - FM
 Commutazione di gamma a tasto.
 Presa per giradischi e registratore.
 Transistor impiegati: 16 + 10 diodi
 Assorbimento: 800 mA
 Potenza d'uscita: 7 W
 Impedenza d'uscita: 5 Ω
 Alimentazione: 12 Vcc
 Negativo o positivo a massa
 Dimensioni: 180 x 233 x 52

z/2160 grand-prix

Autoradio a transistor «Becker»

per OL - OM - OC - FM
Interruttore - Controllo di volume e di tono.
Controllo di sensibilità.
Commutazione di gamma a tasto.
Transistor impiegati: 17 + 10 diodi
Assorbimento: 800 mA
Potenza d'uscita: 7 W
Impedenza d'uscita: 5 Ω
Alimentazione: 12 Vcc
Negativo a massa
Dimensioni: 180 x 233 x 52



z/2200 tm 816 u

Autotransistor portatile «Hitachi»

per OM
Antenna in ferroxcube incorporata.
Completo di supporto per l'installazione su automezzi e di accessori per la schermatura del motore.
Transistor impiegati: 8 + 2 diodi + 1 V
Assorbimento: 0,5 A
Potenza d'uscita: 0,5 ÷ 0,7 W
Potenza d'uscita come portatile: 0,4 W
Impedenza d'uscita: 8 Ω
Alimentazione: 6 - 12 Vcc
Alimentazione come portatile: 4 pile a stilo da 1,5 V
Negativo o positivo a massa
Dimensioni (con supporto): 168 x 155 x 60

L. 49.000

HITACHI



z/2202 km 90 fm

Autotransistor portatile «Hitachi»

per OL - OM - FM
Antenna in ferroxcube per OL-OM - Antenna telescopica per FM - Completa di supporto per l'installazione su automezzi e di accessori per la schermatura del motore.
Transistor impiegati: 9 + 5 diodi
Assorbimento: 350 mA
Potenza d'uscita: 2 W
Potenza d'uscita come portatile: 1,5 W
Impedenza d'uscita: 8 Ω
Alimentazione: 6 - 12 Vcc
Alimentazione come portatile: 4 pile a stilo da 1,5 V
Negativo o positivo a massa
Dimensioni (con supporto): 197 x 202 x 72

L. 73.000



PHILIPS



z/2100 nx 242 t

Autoradio a transistor «Philips»

per OL - OM
Controllo di volume più interruttore.
Commutatore di gamme - Sintonia.
Transistor impiegati: 7 + 2 diodi
Assorbimento: 50 ÷ 200 mA
Potenza d'uscita: 1,5 W
Impedenza d'uscita: 5 Ω
Alimentazione: 12 Vcc
Negativo a massa
Dimensioni: 125 x 100 x 35

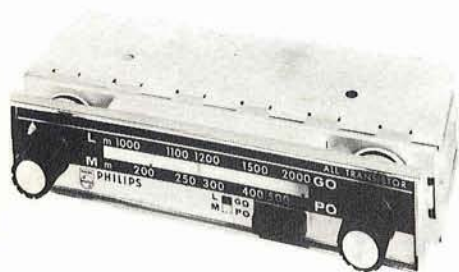

z/2102-2 rn 384

Autoradio a transistor «Philips»

per OL - OM
Elevata sensibilità e selettività.
Facilità di installazione su qualsiasi tipo di vettura.
Transistor impiegati: 7 + 3 diodi
Assorbimento: ~ 1 A
Potenza d'uscita: 3,5 W
Impedenza d'uscita: 4 Ω
Alimentazione: 12 Vcc
Negativo a massa
Dimensioni: 177 x 57 x 37



z/2104-2 rn 474

Autoradio a transistor «Philips»

per OL - OM
Sintonia automatica delle stazioni.
Presa per due altoparlanti.
Transistor impiegati: 7 + 2 diodi
Assorbimento: 0,6 ÷ 1,8 A
Potenza d'uscita: 4 W
Impedenza d'uscita: 3 e 5 Ω
Alimentazione: 12 Vcc
Negativo a massa
Dimensioni: 178 x 132 x 46

z/2106 rn 461

Autoradio a transistor «Philips»

per OL - OM - FM
Controllo di tono a tasto.
Cambio d'onda a tasti.
Controllo automatico di frequenza escludibile.
Presenza per giradischi e registratore.
Transistor impiegati: 10 + 10 diodi + 1 Z +
+ 1 stab.
Assorbimento: ~ 1 A
Potenza d'uscita: 4 W
Impedenza d'uscita: 3 e 5 Ω
Alimentazione: 6 - 12 Vcc
Negativo o positivo a massa
Dimensioni: 181 x 175 x 54



z/2108 rn 564

Autoradio a transistor «Philips»

per OL - OM - OC
Presintonizzazione delle stazioni a tasto.
Presenza per giradischi o registratore.
Transistor impiegati: 11 + 2 diodi
Assorbimento: 0,6 ÷ 1,8 A
Potenza d'uscita: 5 W
Impedenza d'uscita: 3 e 5 Ω
Negativo o positivo a massa
Dimensioni: 181 x 175 x 54



z/2110 rn 661

Autoradio a transistor «Philips»

per OL - OM - OC - FM
Presintonizzazione delle stazioni a tasti.
Controllo automatico di frequenza escludibile.
Presenza per giradischi o registratore.
Transistor impiegati: 13 + 9 diodi + 1 Z
Assorbimento: 1,1 A
Potenza d'uscita: 7 W
Impedenza d'uscita: 3 e 5 Ω
Alimentazione: 6 - 12 Vcc
Negativo o positivo a massa
Dimensioni: 178 x 182 x 46



miller

Autoradio a transistor «Selonix»

per OM
Sintonizzazione manuale.
Interruttore - Controllo di volume.
Altoparlante incorporato.
Transistor impiegati: 6 + 2 diodi
Assorbimento: 0,65 A
Potenza d'uscita: 2 W
Impedenza d'uscita: 4 Ω
Alimentazione: 12 Vcc
Negativo o positivo a massa
Dimensioni: 180 x 130 x 55

Selonix

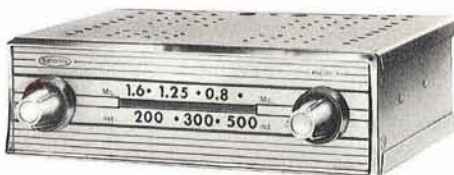

L. 32.800

Miraphon



Impianto HI-FI Miraphon comprendente un **amplificatore stereo** mod. **Miraphon I**, da 12 W musicali per canale, con **cambiadischi ELAC 160** e **due diffusori acustici** mod. **Miraphon 30** che permettono un'audizione lineare da 30 ÷ 20.000 Hz.



Impianto HI-FI Miraphon comprendente un **amplificatore stereo** mod. **Miraphon II**, da 30 W musicali per canale, con **cambiadischi ELAC** mod. **Miracord 40** e **due diffusori acustici** mod. **Miraphon 40** che permettono un'audizione lineare da 25 ÷ 22.000 Hz.

GIRADISCHI ELAC ELETTOACUSTIC - WESTRING 425-429 - 2300 KIEL



filo diffusore

Questo filodiffusore G.B.C. con amplificatore incorporato si fa particolarmente apprezzare per qualità tecniche, estetica e praticità di funzionamento.

L'impiego di circuiti interamente transistorizzati, oltre a contenere le dimensioni dell'intero apparecchio entro limiti veramente ridotti, ha permesso di raggiungere risultati tecnici di rilievo.

DATI TECNICI:

Risposta di frequenza: $150 \div 10000 \text{ Hz} \pm 2 \text{ dB}$.
Potenza: 30 mW. Diafonia: $\geq 50 \text{ dB}$. Distorsione: $< 1\%$. Rapporto segnale/disturbo: $\geq 50 \text{ dB}$. Differenza tra canali: $< 3 \text{ dB}$. Imped. d'ingresso: 150 Ω bilanciati. Controllo volume. Altoparlante incorporato. Alimentaz.: 220 V. Mobile in legno pregiato. Dimensioni: 195x130x85.

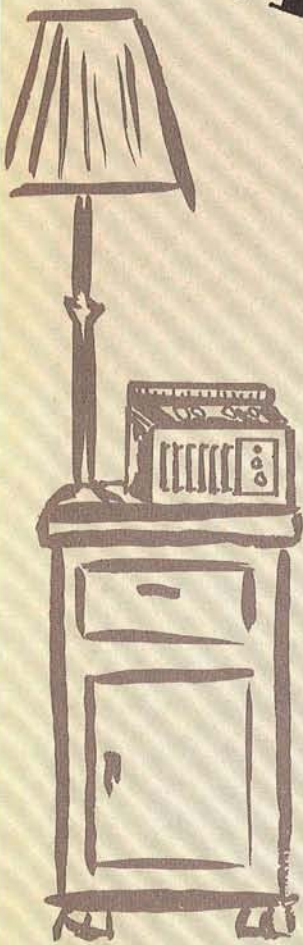

FILODIFFUSORI



fd/m5-1 ermion

Demodulatore per filodiffusione «G.B.C.»

interamente transistorizzato.

Costituito da un elegante mobile in legno scuro o in una gamma di colori brillanti. Per l'ascolto l'apparecchio va collegato ad una radio oppure ad un amplificatore attraverso l'apposita presa fono.

Selezione dei canali a tastiera

Tensione d'uscita: 200 mV

Risposta di frequenza: 20 ÷ 10.000 Hz

Alimentazione: 220 V - 50 Hz

Dimensioni: 192 x 135 x 66

L. 26.800



fd/m5-2 erga

Filodiffusore «G.B.C.»

interamente transistorizzato con altoparlante ad alta resa acustica ed amplificatore B.F. incorporati.
Costituito da un elegante mobile in una varietà di colori, adatti per qualsiasi esigenza di ambientazione.
Selezione dei canali a tastiera.
Presenza per cuffia o altoparlante supplementare
Potenza d'uscita: 300 mW
Risposta di frequenza: 150 ÷ 10.000 Hz
Alimentazione: 220 V - 50 Hz
Dimensioni: 192 x 135 x 85

L. 36.800



fd/m5-3 ersal



Filodiffusore «G.B.C.»

interamente transistorizzato con altoparlante ad alta resa acustica ed amplificatore Hi-Fi incorporati.
Costituito da un elegante mobile adatto per la sistemazione in ambienti di medie e grandi dimensioni.
Selezione dei canali a tastiera.
Regolazione toni alti e bassi con comando a tasti

Presenza per registratore
Regolatore della sensibilità a commutatore
Potenza d'uscita: 5 W
Risposta di frequenza: 20 ÷ 20.000 Hz
Distorsione: 1%
Rapporto segnale/disturbo: 60 dB
Alimentazione: 110 ÷ 220 V - 50 Hz
Dimensioni: 360 x 155 x 145
L. 59.000



z/243-2 **weggis rt**

Filodiffusore «Biennophone»

interamente transistorizzato con amplificatore e altoparlante ellittico incorporati.

Costituito da un elegante mobiletto in legno.

Selezione dei canali a tastiera

Controllo volume-ono

Prese per altoparlante supplementare, fono e registratore.

Potenza d'uscita: 6 W

Risposta di frequenza: 50 ÷ 10.000 Hz

Distorsione: 1%

Rapporto segnale/disturbo: 73 dB

Alimentazione: 220 V - 50 Hz

Dimensioni: 540 x 247 x 175

L. 175.000



z/244-2 **crans pr**

Filodiffusore «Biennophone»

a transistor con amplificatore ed altoparlante ellittico incorporati.

Costituito da un elegante mobiletto in legno pregiato.

Selezione dei canali a tastiera

Controllo volume-ono

Prese per altoparlante supplementare, fono e cuffia.

Potenza d'uscita: 2 W

Risposta di frequenza: 50 ÷ 10.000 Hz

Alimentazione: 220 V - 50 Hz

Dimensioni: 260 x 175 x 125

L. 105.000

z/244-4 **crans sp**

Caratteristiche identiche a z/244-2

ma in esecuzione per impianti collettivi.

L. 110.000



z/245 **weggis tuner**

Filodiffusore «Biennophone»

a transistor e valvole, con amplificatore incorporato.

Costituito da un elegante mobiletto in legno pregiato.

Selezione dei canali a tastiera

Controllo volume-ono

Prese per giradischi, registratore e altoparlanti

Potenza d'uscita: 8 W

Risposta di frequenza: 50 ÷ 10.000 Hz

Distorsione: 1%

Alimentazione: 220 V - 50 Hz

Dimensioni: 540 x 173 x 185

L. 120.000

z/246 ascona

Demodulatore stereo per filodiffusione «Biennophone»

interamente transistorizzato.
Costituito da un elegante mobiletto in legno pregiato.
In unione ad un amplificatore consente l'ascolto dei programmi della filodiffusione.
Selezione dei canali a tastiera
Presa per giradischi stereo
Tensione d'uscita: 240 mV
Risposta di frequenza: 30 ÷ 10.000 Hz
Rapporto segnale/disturbo: 73 dB
Alimentazione: 220 V - 50 Hz
Dimensioni: 225 x 70 x 103

L. 65.000



z/250 ela 43-01

Filodiffusore «Soc. It. Tel. Siemens»

a valvole con altoparlante e amplificatore B.F. incorporati.
Costituito da un elegante mobile in legno di facile inserimento in ogni ambiente nel modo più confacente al gusto personale.
Selezione dei canali a tastiera
Controllo volume e tono
Presa per registratore e amplificatore
Potenza d'uscita: 2,5 W
Risposta di frequenza: 60 ÷ 12.000 Hz
Distorsione: 2%
Rapporto segnale/disturbo: 50 dB
Alimentazione: 110 ÷ 240 V - 50 Hz
Dimensioni: 390 x 140 x 200



z/250-2 ela 43-12

Filodiffusore «Soc. It. Tel. Siemens»

interamente transistorizzato con altoparlante speciale e amplificatore BF incorporati.
Costituito da un elegante mobile in legno e plastica.
Selezione dei canali a tastiera.
Controllo volume-tono
Presa per registratore
Potenza d'uscita: 2,5 W
Risposta di frequenza: 30 ÷ 12.000 Hz
Distorsione: 3%
Rapporto segnale/disturbo: 60 dB
Alimentazione: 125 ÷ 240 V - 50 Hz
Dimensioni: 390 x 157 x 190



z/251 ela 43-10

Demodulatore stereo per filodiffusione

«Soc. It. Telecomunicazioni Siemens»

interamente transistorizzato. In unione ad un amplificatore stereo consente la ricezione dei programmi mono e stereo della filodiffusione.

Selezione dei canali a tastiera

Tensione massima d'uscita: 3 V

Risposta di frequenza: 20 ÷ 15.000 Hz

Distorsione: 2%

Rapporto segnale disturbo: 60 dB

Alimentazione: 125 ÷ 220 V - 50 Hz

Dimensioni: 265 x 210 x 80



z/252 ela 43-11

Demodulatore mono per filodiffusione

«Soc. It. Telecomunicazioni Siemens»

interamente transistorizzato. In unione ad una radio o ad un amplificatore consente la ricezione dei programmi monofonici della filodiffusione.

Selezione dei canali a tastiera

Tensione massima d'uscita: 3 V

Risposta di frequenza: 20 ÷ 15.000 Hz

Distorsione: 2%

Rapporto segnale/disturbo: 60 dB

Alimentazione: 125 ÷ 220 V - 50 Hz

Dimensioni: 265 x 210 x 80

z/253 ela 43-09

Filodiffusore «Soc. It. Tel. Siemens»

interamente transistorizzato con amplificatore B.F. incorporato.

Senza mobile con targhetta.

Selezione dei canali a tastiera

Controllo volume-ono

Presenza per altoparlante e cuffia

Potenza d'uscita: 0,7 W

Risposta di frequenza: 30 ÷ 10.000 Hz

Distorsione: 3%

Rapporto segnale/disturbo: 55 dB

Alimentazione: 125 ÷ 220 V - 50 Hz

Dimensioni: 290 x 90 x 80

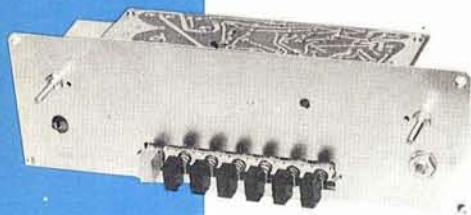

z/254 ela 43-13

Filodiffusore «Soc. It. Tel. Siemens»

interamente transistorizzato con amplificatore B.F. e speciale altoparlante ellittico incorporati. Costituito da un elegante mobile di linea moderna.

Selezione dei canali a tastiera

Controllo volume-ono

Presenza per altoparlante o cuffia e registratore

Potenza d'uscita: 1 W

Risposta di frequenza: 30 ÷ 10.000 Hz

Distorsione: 3%

Rapporto segnale/disturbo: 55 dB

Alimentazione: 125 ÷ 220 V - 50 Hz

Dimensioni: 295 x 113 x 135



SINTONIZZATORI

z/676 g/s1

Sintonizzatore-FM stereo «Barran's»

interamente transistorizzato. A.F.C. e indicatore di sintonia. Decoder stereo incorporato con funzionamento automatico. Mobile in noce.

Entrata d'antenna: 300 Ω
Gamma di sintonia: 87,5 \div 108,5 MHz
Risposta di frequenza: 20 \div 20.000 Hz \pm 1 dB
Distorsione armonica: 0,2%
Rapporto segnale/disturbo: 60 dB
Sensibilità: 2 μ V
Separazione decoder: 35 dB
Livello d'uscita: 300 mV
Alimentazione: 110 \div 220 V - 50 Hz
Dimensioni: 377 x 110 x 230

L. 89.000



z/696 beomaster 5000



Sintonizzatore FM stereo «B.&O.»

interamente transistorizzato al silicio. A.F.C. e indicatore di sintonia. Comando per silenziamento (muting). Decoder stereo incorporato con funzionamento automatico. Mobile di linea ultramoderna in legno pregiato.
Entrata d'antenna: 75 e 300 Ω
Gamma di sintonia: 87 \div 108 MHz

Risposta di frequenza: 20 \div 15.000 Hz \pm 2 dB
Distorsione armonica: 0,4%
Rapporto segnale/disturbo: 75 dB
Sensibilità: 1,5 μ V
Separazione decoder: 40 dB
Livello d'uscita: 1 V
Alimentazione: 110 \div 240 V - 50 Hz
Dimensioni: 470 x 96 x 250

L. 250.000

z/496 hft 92 A

Sintonizzatore AM/FM «Eico»

Sezione AM

Gamma di sintonia: $540 \div 1.650$ kHz
Risposta di frequenza: $20 \div 5.000$ Hz ± 3 dB
Distorsione armonica: 2%
Rapporto segnale/disturbo: 60 dB
Sensibilità: 20 μ V
Livello d'uscita: 0,8 V
Alimentazione: 117 V - 50 Hz

Sezione FM

Controllo sintonia mediante tubo indicatore.
Uscita per decoder stereo. A valvole.
Entrata d'antenna: 300 Ω
Gamma di sintonia: $88 \div 108$ MHz
Risposta di frequenza: $20 \div 15.000$ Hz ± 1 dB
Distorsione armonica: 1%
Rapporto segnale/disturbo: 60 dB
Sensibilità: 1,5 μ V
Livello d'uscita: 2,5 V
Dimensioni: 306 x 92 x 210
L. 140.000



z/562 hft 94 A

Sintonizzatore AM «Eico»

munito di commutatore di selettività tra banda larga (14 kHz) e banda stretta (7 kHz).
A valvole.
Gamma di sintonia: $540 \div 1.650$ kHz
Risposta di frequenza: $20 \div 7.000$ Hz (banda larga); $20 \div 3.500$ Hz (banda stretta)
Distorsione armonica: 2%
Rapporto segnale/disturbo: 60 dB
Sensibilità: 3 μ V
Livello d'uscita: 1 V
Alimentazione: 117 V - 50 Hz
Dimensioni: 306 x 92 x 210
L. 105.000



z/760 mst-3

Sintonizzatore FM stereo-Miraphon»

interamente transistorizzato. A.F.C. e indicatore di sintonia. Decoder stereo incorporato con funzionamento automatico. Mobile in noce.

Entrata d'antenna: 300 Ω
Gamma di sintonia: 87,5 \div 108,5 MHz
Risposta di frequenza: 30 \div 20.000 Hz
Distorsione armonica: 0,2%
Rapporto segnale/disturbo: 60 dB
Sensibilità: 2 μ V
Separazione decoder: 35 dB
Livello d'uscita: 300 mV
Alimentazione: 110 e 220 V - 50 Hz
Dimensioni: 335 x 85 x 230

L. 95.000



z/463 ut 10

Sintonizzatore FM stereo «Perpetuum»

interamente transistorizzato. A.F.C. e indicatore di sintonia. Decoder stereo incorporato. Mobile in legno di noce.

Entrata d'antenna: 240 Ω
Gamma di sintonia: 87,5 \div 108,5 MHz
Risposta di frequenza: 30 \div 15.000 Hz \pm 1 dB
Distorsione armonica: 1%
Rapporto segnale/disturbo: 60 dB
Separazione decoder: 35 dB
Sensibilità: 5 μ V mono - 15 μ V stereo
Livello d'uscita: 0,5 V
Alimentazione: 110 \div 220 V - 50 Hz
Dimensioni: 440 x 110 x 205

L. 148.000





z/206

Sintonizzatore FM «Quad»

munito di A.F.C. e controllo automatico di guadagno. Uscita per decoder stereo. A valvole.

Entrata d'antenna: 75 Ω

Gamma di sintonia: 87,5 \div 108 MHz

Risposta di frequenza: 30 \div 20.000 Hz \pm 1 dB

Sensibilità: 2 μ V

Livello d'uscita: 100 mV

Alimentazione: dall'amplificatore di potenza QUAD II (Z/204)

Dimensioni: 267 x 89 x 153

L. 83.000

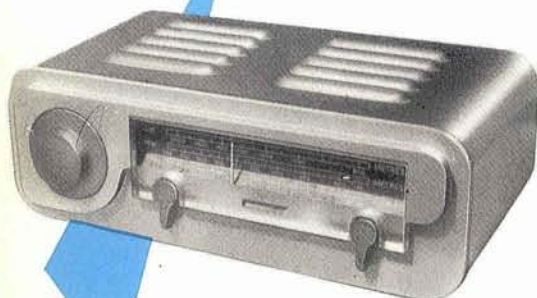

z/210 am 11

Sintonizzatore AM «Quad»

Commutatore di selettività tra banda larga e stretta. A valvole.

Gamma di sintonia:

Europea : 145 \div 375 kHz

OM : 510 \div 1620 kHz

OC : 5,8 \div 18,5 MHz

Risposta di frequenza: 20 \div 4.500 Hz

Sensibilità: OL, OM: 5 μ V - OC: 2 μ V

Livello d'uscita: 100 mV

Alimentazione: dall'amplificatore di potenza QUAD II (Z/204)

Dimensioni: 267 x 89 x 153

L. 93.000

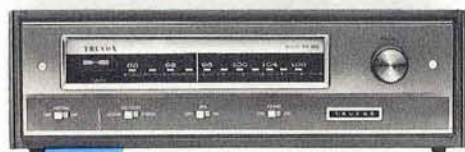

z/222-2 fm/100

Sintonizzatore FM stereo «Truvox»

interamente transistorizzato. A.F.C. e indicatore di sintonia. Decoder stereo incorporato.

Entrata d'antenna: 300 Ω bilanciata

Gamma di sintonia: 87,5 \div 108,5 MHz

Risposta di frequenza: 20 \div 20.000 Hz

Rapporto segnale/disturbo: 60 dB

Sensibilità: 1,5 μ V

Separazione decoder: 38 dB

Livello d'uscita: 1 V

Alimentazione: 110 \div 240 V - 50 Hz

Dimensioni: 406 x 131 x 174

L. 130.000

PREAMPLIFICATORI

z/159-1 tvv 46

Preamplificatore-equalizzatore stereo «Dual»

Interamente transistorizzato.

Amplificazione: 40 dB a 1 kHz

Risposta di frequenza: $40 \div 20.000$ Hz \pm 2 dB eq. R.I.I.A.

Distorsione: 0,5%

Rapporto segnale/disturbo: 80 dB

Impedenza d'ingresso: 47 k Ω

Impedenza d'uscita: 100 k Ω - 50 Hz

Alimentazione: 110-220 V

Dimensioni: 160 x 70 x 40

L. 26.000

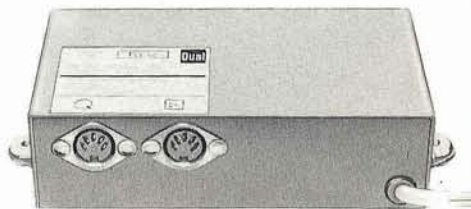

ra/760 pv 8 c

Preamplificatore-equalizzatore stereo «Elac»

Interamente transistorizzato.

E' il complemento indispensabile per collegare i giradischi della serie ELAC RA/590 - RA/580 - RA/200, con cartuccia magnetica, ad un amplificatore privo di ingresso a basso livello. Va infilato nella apposita sede ricavata sotto la piastra.

Amplificazione: 37 dB a 1 kHz

Risposta di frequenza: $20 \div 20.000$ Hz eq. R.I.I.A.

Sensibilità: 1 mV

Distorsione: 0,5%

Rapporto segnale/disturbo: 60 dB

Impedenza d'uscita: 100 k Ω

Alimentazione: 110-220 V - 50 Hz

L. 26.000

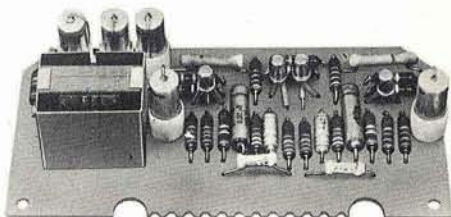

ra/720 pv 9

Preamplificatore-equalizzatore stereo «Elac»

E' il complemento indispensabile per collegare i giradischi della serie ELAC RA/610 - RA/240, con cartuccia magnetica, ad un amplificatore privo di ingresso a basso livello. Va infilato nell'apposita sede ricavata sotto la piastra.

Amplificazione: 37 dB a 1 kHz

Risposta di frequenza: $20 \div 20.000$ Hz eq. R.I.I.A.

Sensibilità: 1 mV

Distorsione: 0,5%

Rapporto segnale/disturbo: 60 dB

Impedenza d'uscita: 100 k Ω

Alimentazione: 110-220 V - 50 Hz

L. 27.500

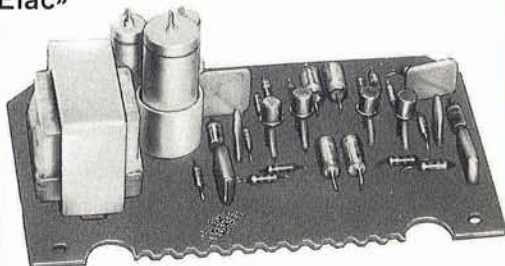



z/715 uz 15

Preamplificatore-equalizzatore stereo «High-Kit»

Interamente transistorizzato.
 Amplificazione: 40 dB a 1 kHz
 Risposta di frequenza: 20 ÷ 20.000 Hz
 eq. R.I.I.A.
 Sensibilità: 2 mV
 Rapporto segnale/disturbo: 70 dB
 Separazione tra i canali: 40 dB
 Impedenza d'ingresso: 5 kΩ
 Impedenza d'uscita: 10 kΩ
 Alimentazione: 110-220 V 50 Hz
 Dimensioni: 176 x 105 x 45

L. 19.500

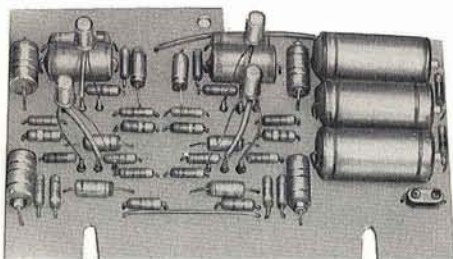

ra/700 tv 204

Preamplificatore-equalizzatore stereo «Perpetuum»

Interamente transistorizzato.
 Particolarmente adatto per essere inserito sotto
 la piastra del giradischi PE 33 studio.
 Amplificazione: 36 dB a 1 kHz
 Risposta di frequenza: 20 ÷ 20.000 Hz
 eq. R.I.I.A.
 Sensibilità: 0,4 mV
 Distorsione: 1%
 Rapporto segnale/disturbo: 50 dB
 Impedenza d'entrata: 10 kΩ
 Impedenza d'uscita: 30 kΩ
 Alimentazione: 110-220 V- 50 Hz
 Dimensioni: 132 x 82 x 20

L. 19.800

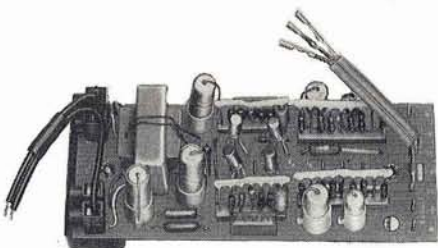

ra/710 tv 206

Preamplificatore-equalizzatore stereo «Perpetuum»

Interamente transistorizzato.
 Particolarmente adatto per essere inserito sotto
 la piastra del giradischi PE 34 Hi-Fi.
 Amplificazione: 34 dB a 1 kHz
 Risposta di frequenza: 20 ÷ 20.000 Hz
 eq. R.I.I.A.
 Sensibilità: 1 mV
 Distorsione: 0,25%
 Rapporto segnale/disturbo: 50 dB
 Impedenza d'entrata: 47 kΩ
 Impedenza d'uscita: 33 kΩ
 Alimentazione: 110-220 V-50 Hz
 Dimensioni: 135 x 55 x 50

L. 29.000

z/202 quad 22

Preamplificatore-equalizzatore stereo

Adatto per ogni tipo d'ingresso: radio, giradischi, registratore, microfono sia mono che stereo.

A valvole. Funziona in accoppiamento con l'amplificatore Quad II.

Risposta di frequenza: $20 \div 20.000 \text{ Hz} \pm 2 \text{ dB}$

Sensibilità radio-registratore: 70 mV

microfono: 1,5 mV

pick-up: 0,4 mV

Distorsione: 0,02%

Rapporto segnale/disturbo: 70 dB

Separazione tra i canali: 40 dB

Controllo di tono: $\pm 13 \text{ dB}$ a 50 Hz e 10 kHz

Livello di uscita: 1,4 V

Alimentazione: 110-220 V - 50 Hz

Dimensioni: 267 x 89 x 153

L. 99.000



q/196

Miscelatore stereo-mono per microfoni

Interamente transistorizzato.

Ingressi per microfono, sintonizzatore, giradischi e registratore. Due uscite.

Comandi: 4 volumi con interruttore sul primo volume - 1 commutatore mono-stereo.

Ingresso micro: alta impedenza

Guadagno: 6 dB

Massimo segnale in entrata: 1,5 V

Massimo segnale in uscita: 2,5 V

Uscita per la minima distorsione: 2 V

Alimentazione: batteria 9V-4 mA

Dimensioni: 150 x 68 x 50

L. 30.500



q/198

Miscelatore per microfoni

Interamente transistorizzato.

Ingressi per microfono, sintonizzatore, giradischi e registratore. Un'uscita.

Comandi: 4 volumi micro con interruttore sul primo volume.

Ingresso micro: alta impedenza

Guadagno: 6 dB

Massimo segnale in entrata: 1,5 V

Massimo segnale in uscita: 2,5 V

Uscita per la minima distorsione: 2 V

Alimentazione: batteria 9 V-4 mA

Dimensioni: 150 x 68 x 50

L. 22.500



AMPLIFICATORI HI-FI



Interamente transistorizzato. Ingressi per registratore, pick-up magnetico e sintonizzatore. Presa per cuffia. Mobile in noce.

z/240 sixty

Amplificatore stereo «A.D.C.»

Potenza d'uscita musicale per canale: 30 W
Risposta di frequenza: $10 \div 100.000 \text{ Hz} \pm 2 \text{ dB}$
Sensibilità pick-up magnetico: 2 mV
altri ingressi: 100 mV
Distorsione armonica: 0,5%
Rapporto segnale/disturbo: 80 dB
Controllo di tono: $\pm 15 \text{ dB}$ a 50 Hz;
 $+10-15 \text{ dB}$ a 10 kHz
Impedenza: 4 - 8 - 16 Ω
Alimentazione: $110 \div 125 \text{ V}$
Dimensioni: 362 x 80 x 127
L. 236.000



Interamente transistorizzato. Ingresso per registratore e pick-up magnetico. Presa per cuffia. Decoder stereo incorporato con funzionamento automatico. Controllo di sintonia mediante amperometro. Mobile in noce.

z/242 six hundred

Amplificatore-Sintonizzatore stereo FM «A.D.C.»

Sezione Amplificatore

Potenza d'uscita musicale per canale: 30 W
Risposta di frequenza $10 \div 100.000 \text{ Hz} \pm 2 \text{ dB}$
Sensibilità pick-up magnetico: 2 mV
altri ingressi: 100 mV
Distorsione armonica: 0,5%
Rapporto segnale/disturbo: 80 dB
Controllo di tono: $\pm 15 \text{ dB}$ a 50 Hz;
 $+10-15 \text{ dB}$ a 10 kHz
Impedenza: 4 - 8 - 16 Ω

Sezione Sintonizzatore

Entrata d'antenna: 300 Ω
Gamma di frequenza FM: $88 \div 108 \text{ MHz}$
Risposta di frequenza: $20 \div 20.000 \text{ Hz}$
Sensibilità: $2\mu\text{V}$
Distorsione armonica: 0,8%
Rapporto segnale/disturbo: 65 dB
Alimentazione: $110 \div 125 \text{ V}$
Dimensioni: 362 x 216 x 127
L. 390.000

z/670 g/pa 50

Amplificatore stereo 50 W «Barran's»

Potenza d'uscita musicale per canale: 25 W
Risposta di frequenza: $10 \div 60.000 \text{ Hz} \pm 1 \text{ dB}$
Sensibilità pick-up magnetico: 1,5 mV
altri ingressi: 270 mV
Distorsione armonica: 0,2%
Rapporto segnale/disturbo: 72 dB
Controllo di tono: $\pm 18 \text{ dB}$ a 50 Hz;
 $\pm 13 \text{ dB}$ a 10 kHz
Impedenza: 4 - 8 - 16 Ω
Alimentazione: 110 \div 280 V
Dimensioni: 385 x 150 x 280

L. 176.000

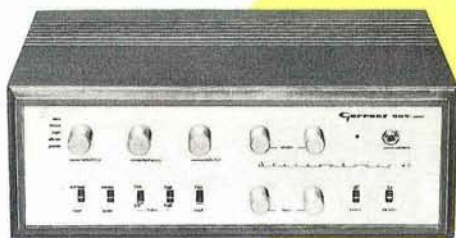

Ingressi per registratore, pick-up magnetico e piezo, sintonizzatore e ausiliario. Controllo di tono separato per i due canali. Filtri antirombo, antifruscio e fisiologico. Presa per cuffia. A valvole. Mobile in noce.

z/672 g/ap 140

Amplificatore stereo «Barran's»

Potenza d'uscita musicale per canale: 50 W
Risposta di frequenza: $5 \div 100.000 \text{ Hz} \pm 0,5 \text{ dB}$
Sensibilità ingresso: 500 mV
Distorsione armonica: 0,1%
Rapporto segnale/disturbo: 80 dB
Impedenza: 4 - 8 - 16 Ω
Alimentazione: 110 \div 220 V
Dimensioni: 400 x 185 x 260

L. 196.000

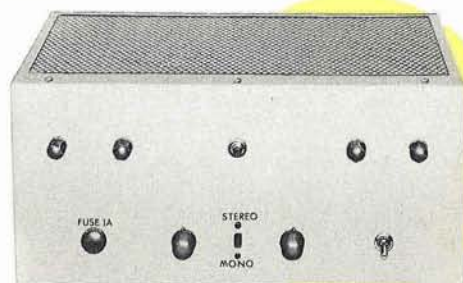

Amplificatore di potenza da accoppiare al preamplificatore G/P140. Controlli di volume separati per i due canali. A valvole. Mobile in metallo verniciato.

z/684-2 beomaster 900 m

Amplificatore-Sintonizzatore-stereo

AM-FM «B. & O.»

Sezione Amplificatore

Potenza d'uscita musicale per canale: 8 W
Risposta di frequenza: $60 \div 15.000 \text{ Hz}$
Sensibilità: 500 mV
Distorsione armonica: 1%
Rapporto segnale/disturbo: 60 dB
Impedenza: 3-5 Ω

Sezione Sintonizzatore

Entrata d'antenna: 75 Ω
Gamma di frequenza: FM $88 \div 108 \text{ MHz}$
OC $1.550 \div 4.000 \text{ kHz}$
OM $520 \div 1.600 \text{ kHz}$
OL $147 \div 320 \text{ kHz}$

Risposta di frequenza: $60 \div 15.000 \text{ Hz}$
Distorsione armonica: 1%
Rapporto segnale/disturbo: 60 dB
Alimentazione: 220 \div 240 V
Dimensioni: 432 x 142 x 229

L. 190.000



Interamente transistorizzato. Ingressi per registratore e giradischi. Commutazione di gamma a tastiera. Indicatore automatico di sintonia ed AFC. Decoder stereo incorporato con funzionamento automatico. Elegante mobile in legno teak o palissandro.

STEREOFONIE

HIGH-FIDELITY

RAUMKLANG

ISOPHON

Lautsprecher

KUGEL-
STRAHLER

STEREO-LAUTSTRAHLER

DISTRIBUTED
BY



MICROFONI



PEIKER

MICROFONI PEIKER PER: televisione, radio, sale di posa, cinema e TV, comunicazioni, conferenze, registrazioni di orchestre e di bande.

I MIGLIORI PER: stile, precisione, funzionamento, sicurezza e ottima presentazione. Di massimo valore sono i più moderni e progrediti.



z/683 beomaster 700



Amplificatore-sintonizzatore AM/FM «B. & O.»

Interamente transistorizzato. Commutazione di gamma a tastiera. Controlli di volume e toni separati. Ingressi

per giradischi e registratore. Altoparlante a sospensione pneumatica incorporato. Indicatore di sintonia ed AFC.

Sezione Amplificatore

Potenza d'uscita musicale: 10 W
Risposta di frequenza: 30 ÷ 16.000 Hz ±3 dB
Sensibilità fono: 500 mV
Distorsione armonica: 2%
Rapporto segnale/disturbo: 50 dB
Controllo di tono:
+10—14 dB a 50 Hz +4—14 dB a 9 kHz
Impedenza: 3-5 Ω

Sezione Sintonizzatore

Entrata d'antenna FM: 75 Ω
Gamma di frequenza: FM 88 ÷ 108 MHz
OC 1550 ÷ 4000 kHz
OM 147 ÷ 320 kHz
OL 147 ÷ 320 kHz
Risposta di frequenza: 30 ÷ 16.000 Hz ± 3 dB
Distorsione armonica: 2%
Rapporto segnale/disturbo: 50 dB
Alimentazione: 110 ÷ 240 V
Dimensioni: 587 x 142 x 229
L. 120.000

z/685-2 beomaster 900 K



Amplificatore-sintonizzatore stereo AM/FM «B. & O.»

Interamente transistorizzato. Munito di due altoparlanti ad elevato rendimento acustico. Ingressi per registratore e giradischi. Commutazione di gamma a tastiera. Indicatore auto-

matico di sintonia ed AFC. Decoder stereo incorporato con funzionamento automatico. Elegante mobile in legno teak o palissandro.

Sezione Amplificatore

Potenza d'uscita musicale per canale: 8 W
Risposta di frequenza: 60 ÷ 15.000 Hz
Sensibilità: 500 mV
Distorsione armonica: 1%
Rapporto segnale/disturbo: 60 dB
Impedenza: 3-5 Ω

Sezione Sintonizzatore

Entrata d'antenna: 75 Ω
Gamma di frequenza: FM 88 ÷ 108 MHz
OC 1.550 ÷ 4.000 kHz
OM 520 ÷ 1.600 kHz
OL 147 ÷ 320 kHz
Risposta di frequenza: 60 ÷ 15.000 Hz
Distorsione armonica: 1%
Rapporto segnale/disturbo: 60 dB
Alimentazione: 220 ÷ 240 V
Dimensioni: 744 x 142 x 229
L. 210.000

z/692 beomaster 1400 k



Amplificatore-Sintonizzatore stereo-AM-FM «B.&O.»

Interamente transistorizzato. 2 altoparlanti a sospensione pneumatica incorporati. Ingresso per giradischi e registratori. Uscita per due altoparlanti supplementari. Commutazione di

gamma a tastiera. Indicatore di sintonia ed AFC. Decoder stereo incorporato. Elegante mobile in legno di teak o palissandro.

Sezione Amplificatore

Potenza musicale per canale: 20 W
Risposta di frequenza: 30 ÷ 25.000 Hz ± 1 dB
Sensibilità pick-up magnetico: 4 mV
pick-up piezo: 200 mV
Distorsione armonica: 1%
Rapporto segnale/disturbo: 50 dB
Impedenza: 4 Ω

Sezione Sintonizzatore

Entrata d'antenna FM: 75 Ω
Gamma di frequenza: FM 87,5 ÷ 104 MHz
OC 1500 ÷ 4500 kHz
OM 520 ÷ 1600 kHz
OL 147 ÷ 350 kHz
Risposta di frequenza: 50 ÷ 15.000 Hz ± 2 dB
Distorsione armonica: 1%
Rapporto segnale/disturbo: 50 dB
Alimentazione: 110 ÷ 240 V
Dimensioni: 744 x 112 x 252
L. 350.000

z/687 beomaster 1000



Amplificatore - Sintonizzatore stereo FM «B.&O.»

Interamente transistorizzato. Ingressi per registratore, pick-up magnetico e piezo. Filtri antirombo, antifruscio e fisiologico. Sintoniz-

zatore con AFC e collegamenti per decoder stereo. Elegante mobile in noce.

Sezione Amplificatore

Potenza d'uscita musicale per canale: 20 W
Risposta di frequenza: 30 ÷ 20.000 Hz ± 3 dB
Sensibilità pick-up magnetico: 3 mV
altri ingressi: 250 mV
Distorsione armonica: 1%
Controllo di tono: +10—14 dB a 80 Hz;
± 12 dB a 10 kHz
Impedenza: 3-5 Ω

Sezione Sintonizzatore

Entrata d'antenna: 75 Ω
Gamma di frequenza FM: 88 ÷ 108 MHz
Risposta di frequenza: 20 ÷ 20.000 Hz
Sensibilità: 2 μV
Distorsione armonica: 1%
Alimentazione 220 ÷ 240 V
Dimensioni: 505 x 87 x 254
L. 276.000

z/698 beolab 5000

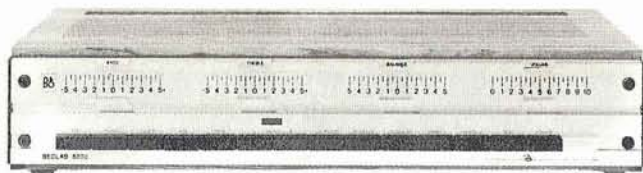

Amplificatore stereo «B.&O.»

Interamente transistorizzato al silicio. Ingressi per registratore, pick-up magnetico e piezo, microfono, sintonizzatore e ausiliario. Filtri antirombo, antifruscio e fisiologico. Comandi volume, bilanciamento, toni alti e bassi a scala lineare. Regolazione di sensibilità dei vari ingressi. Presa per canale centrale. Circuito di controllo automatico contro i cortocircuiti. Mobile di linea ultramoderna in legno pregiato.

Potenza d'uscita musicale per canale: 75 W
 Risposta di frequenza: $20 \div 20.000 \text{ Hz} \pm 1,5 \text{ dB}$
 Sensibilità pick-up magnetico: 4 mV
 altri ingressi: 250 mV
 Distorsione armonica: 0,2%
 Rapporto segnale/disturbo: 60 dB
 Controllo di tono: $\pm 17 \text{ dB}$ a 50 Hz;
 $\pm 14 \text{ dB}$ a 10 kHz
 Impedenza: 4 - 8 - 16 Ω
 Alimentazione: 110 \div 240 V
 Dimensioni: 470 x 96 x 250
L. 490.000

z/690-1 beomaster 1200 rg

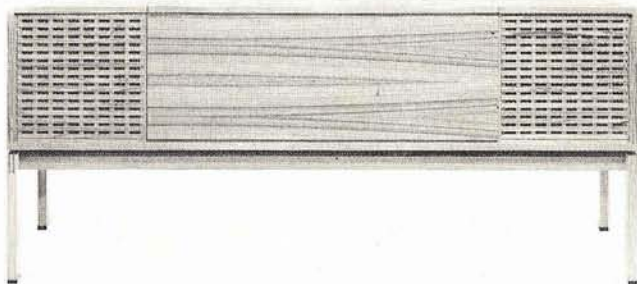

Combinazione elegante e pratica di un amplificatore-sintonizzatore stereo AM/FM B. & O. e un giradischi B. & O. mod. Beogram 1000. Interamente transistorizzato. Sei potenti altoparlanti a sospensione pneumatica. Ingressi per giradischi e registratore. Uscita per altoparlanti supplementari. Commutazione di gamma a tastiera. Indicatore di sintonia ed AFC. Decoder stereo incorporato. Elegante mobile in legno di teak o palissandro predisposto per l'installazione di un registratore, munito di vani per dischi e nastri magnetici.

Sezione Amplificatore

Potenza musicale per canale: 12 W
 Risposta di frequenza: $30 \div 16.000 \text{ Hz} \pm 3 \text{ dB}$
 Sensibilità fono: 250 mV
 Distorsione armonica: 1%
 Rapporto segnale/disturbo: 50 dB
 Controllo di tono:
 $+10-14 \text{ dB}$ a 50 Hz $\pm 10 \text{ dB}$ a 9 kHz
 Impedenza: 3-5 Ω

Sezione Sintonizzatore

Entrata d'antenna FM: 75 Ω
 Gamma di frequenza: FM 88 \div 108 MHz
 OC 1550 \div 4000 kHz
 OM 520 \div 1600 kHz
 OL 147 \div 320 kHz
 Risposta di frequenza: $30 \div 16.000 \text{ Hz} \pm 3 \text{ dB}$
 Distorsione armonica: 1%
 Rapporto segnale/disturbo: 50 dB
 Alimentazione: 110 \div 220 V
 Dimensioni: 1600 x 700 x 547
 Giradischi a quattro velocità dalle eccellenti prestazioni con pick-up a 15°, piatto fornito di strotoscopio, dispositivo per la esatta regolazione della velocità.
L. 690.000

PRODUZIONE

Miraphon

HI-FI

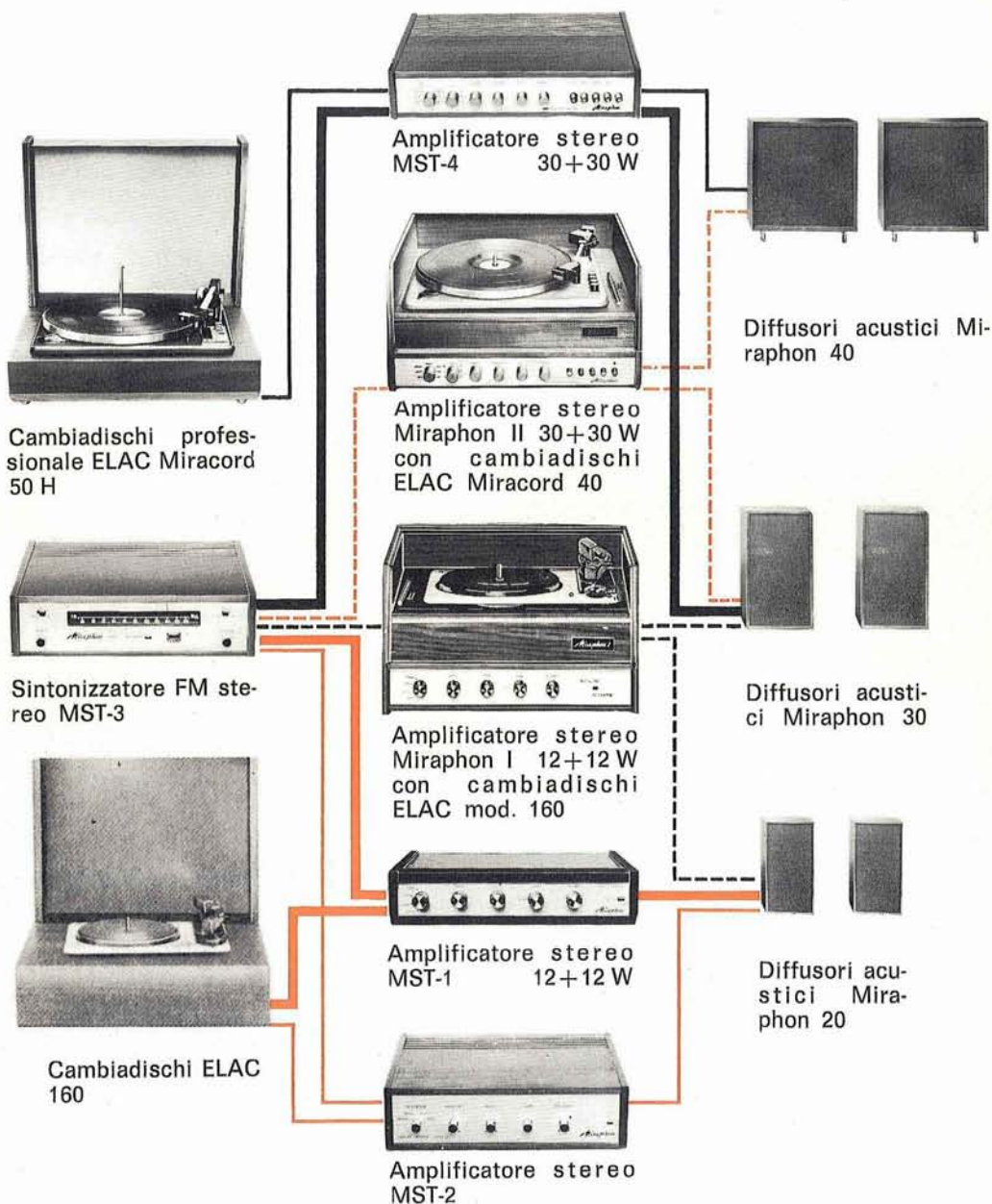

LA MIRAPHON, ALL'AVANGUARDIA NELL'HI-FI, PRESENTA LA SUA VASTA E COMPLETA GAMMA DI PRODOTTI.

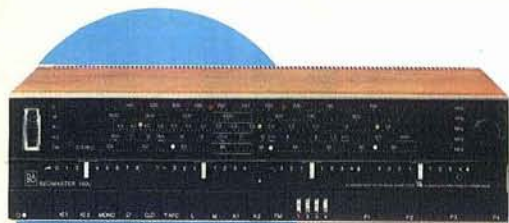

Sezione Amplificatore

Potenza musicale per canale: 20 W
 Risposta di frequenza: 30 ÷ 25.000 Hz
 Sensibilità: 200 mV
 Distorsione armonica: 1%
 Rapporto segnale disturbo: 50 dB
 Impedenza: 4 Ω

z/694 beomaster 1400 m

Amplificatore-Sintonizzatore stereo
 AM/FM «B. & O.»

Sezione Sintonizzatore

Entrata d'antenna FM: 25 Ω
 Gamma di frequenza: FM 87,5 ÷ 104 MHz
 OC 1500 ÷ 4500 kHz
 OM 520 ÷ 1600 kHz
 OL 147 ÷ 350 kHz

Risposta di frequenza: 30 ÷ 25.000 Hz
 Distorsione armonica: 1%
 Rapporto segnale/disturbo: 50 dB
 Alimentazione: 110 ÷ 240 V
 Dimensioni: 414 x 252 x 112
 Interamente transistorizzato. Ingresso per giradischi e registratori. Uscita per altoparlanti. Commutazione di gamma a tastiera. Indicatore di sintonia ed AFC. Decoder stereo incorporato.
 Elegante mobile in legno di teak o palissandro.
L. 320.000

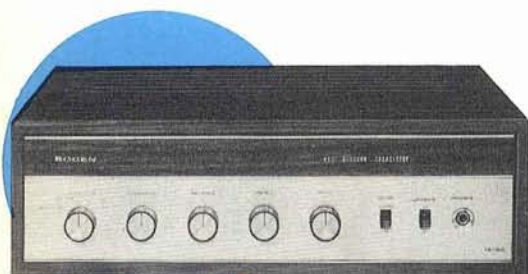

z/235 ta 100

Amplificatore stereo «Bogen»

Potenza d'uscita musicale per canale: 40 W
 Risposta di frequenza: 20 ÷ 50.000 Hz ± 1 dB
 Sensibilità pick-up magnetico: 2,5 mV
 altri ingressi: 125 mV

Distorsione armonica: 1%
 Rapporto segnale/disturbo: 70 dB
 Controllo di tono: ± 12 dB a 60 Hz e 12 kHz
 Impedenza: 4 - 8 - 16 Ω
 Alimentazione: 220 V
 Dimensioni: 381 x 95 x 298
 Senza mobile

Z/235-2
 Mobile in noce per Z/235
L. 230.000

Interamente transistorizzato al silicio.
 Ingressi per registratore, testina e pick-up magnetici, sintonizzatore e ausiliario.
 Presa per cuffia.



z/484 hf 12 a

Amplificatore mono 18 W «Eico»

Potenza d'uscita musicale: 18 W
 Risposta di frequenza: 25 ÷ 20.000 Hz ± 0,5 dB
 Sensibilità pick-up magnetico: 5 mV
 altri ingressi: 500 mV

Distorsione armonica: 1%
 Rapporto segnale/disturbo: 75 dB
 Controllo di tono: ± 15 dB a 50 Hz e 10 kHz
 Impedenza: 4 - 8 - 16 Ω
 Alimentazione: 110 ÷ 125 V
 Dimensioni: 306 x 210 x 92

L. 98.000

Ingressi per registratore, testina e pick-up magnetici e ausiliario. A valvole.

z/492 st 40



Amplificatore stereo 50 W «Eico»

Potenza d'uscita musicale per canale: 25 W
Risposta di frequenza: $12 \div 25.000 \text{ Hz} \pm 1 \text{ dB}$
Sensibilità pick-up magnetico: 3 mV
altri ingressi: 360 mV
Distorsione armonica: 1%
Rapporto segnale/disturbo: 78 dB
Controllo di tono: $\pm 15 \text{ dB}$ a 50 Hz e 10 kHz
Impedenza: 4 - 8 - 16 Ω
Alimentazione: 110 \div 125 V
Dimensioni: 350 x 130 x 330

L. 190.000

Ingressi per registratore, testina e pick-up magnetici, sintonizzatore e ausiliario. Regolazione di tono separata sui due canali. Filtri antirombo, antifruscio e fisiologico. Presa per canale centrale. A valvole.

z/552 st 70



Amplificatore stereo 80 W «Eico»

Potenza d'uscita musicale per canale: 40 W
Risposta di frequenza: $10 \div 50.000 \text{ Hz} \pm 0,5 \text{ dB}$
Sensibilità pick-up magnetico: 4 mV
altri ingressi: 500 mV
Distorsione armonica: 1%
Rapporto segnale/disturbo: 78 dB
Controllo di tono: $\pm 15 \text{ dB}$ a 50 Hz e 10 kHz
Impedenza: 4 - 8 - 16 Ω
Alimentazione: 110 \div 125 V
Dimensioni: 350 x 130 x 382

L. 210.000

Ingressi per registratore, testina e pick-up magnetici, sintonizzatore e ausiliario. Regolazione di tono separata sui due canali. Filtri antirombo, antifruscio e fisiologico. Presa per canale centrale. A valvole.

z/660 cortina 3070

Amplificatore stereo 70 W «Eico»

Potenza d'uscita musicale per canale: 35 W
Risposta di frequenza: $5 \div 100.000 \text{ Hz} \pm 1,5 \text{ dB}$
Sensibilità pick-up magnetico: 4,2 mV
altri ingressi: 270 mV
Distorsione armonica: 0,8%
Rapporto segnale/disturbo: 72 dB
Controllo di tono: $\pm 15 \text{ dB}$ a 50 Hz e 10 kHz
Impedenza: 4 - 8 - 16 Ω
Alimentazione: 110 \div 125 V
Dimensioni: 305 x 80 x 197

L. 225.000



Interamente transistorizzato al silicio. Ingressi per registratore, pick-up magnetico, sintonizzatore e ausiliario. Filtri antirombo, antifruscio e fisiologico. Presa per cuffia. Mobile in acciaio vinilizzato.

z/239-2 3100t

Amplificatore-Sintonizzatore stereo
AM-FM «Elac»

Sezione Amplificatore

Potenza d'uscita musicale per canale: 35 W
Risposta di frequenza: $15 \div 20.000$ Hz $\pm 1,5$ dB
Sensibilità pick-up magnetico: 3,2 mV
altri ingressi: 130 mV
Distorsione armonica: 1%
Rapporto segnale/disturbo: 55 dB
Controllo di tono: +16—13 dB a 50 Hz;
+18—22 dB a 15 kHz
Impedenza: 4-5 Ω

Sezione Sintonizzatore

Entrata d'antenna: 240 Ω
Gamma di frequenza: FM 87,3 \div 104 MHz
OC 5,9 \div 7,4 MHz
OM 510 \div 1.640 kHz
OL 145 \div 360 kHz
Risposta di frequenza: 20 \div 20.000 Hz
Sensibilità FM: 1,5 μ V
Distorsione armonica: 1%
Rapporto segnale/disturbo: 60 dB
Alimentazione: 110 \div 240 V
Dimensioni: 630 x 210 x 240
L. 350.000

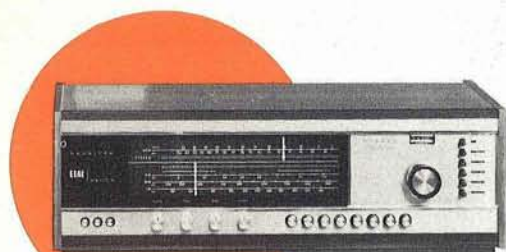

Interamente transistorizzato. Ingressi per registratore, pick-up magnetico e piezo. Filtri antirombo, antifruscio e fisiologico. Indicatore di sintonia e AFC. Decoder stereo incorporato con funzionamento automatico. Elegante mobile in noce.

z/230 fm/200

Amplificatore-Sintonizzatore stereo FM
«Benjamin» con cambiadischi «Elac»

Sezione Amplificatore

Potenza d'uscita musicale per canale: 18 W
Risposta di frequenza: $10 \div 22.000$ Hz ± 1 dB
Sensibilità pick-up magnetico: 5 mV
altri ingressi: 200 mV
Distorsione armonica: 1%
Rapporto segnale/disturbo: 70 dB
Controllo di tono: ± 15 dB a 100 Hz e 10 kHz
Impedenza: 8-16 Ω

Sezione Sintonizzatore

Entrata d'antenna: 300 Ω
Gamma di frequenza FM: 87,5 \div 108,5 MHz
Risposta di frequenza: 30 \div 20.000 Hz
Distorsione armonica: 1%
Rapporto segnale/disturbo: 70 dB
Alimentazione: 110 \div 125 V
Dimensioni: 468 x 406 x 242
L. 498.000



Interamente transistorizzato. Ingressi per registratore e ausiliario. Sintonizzatore con AFC e decoder stereo incorporato. Cambiadischi automatico a 4 velocità con pick-up magnetico. Mobile in legno pregiato.

z/800

Amplificatore stereo «G.B.C.»

Potenza d'uscita musicale per canale: 7 W
Risposta di frequenza: $20 \div 20.000 \text{ Hz} \pm 1 \text{ dB}$
Sensibilità ingressi: 250 mV
Distorsione armonica: 0,5%
Rapporto segnale/disturbo: 70 dB
Controllo di tono: +14-6 dB a 100 Hz e 10 kHz
Impedenza: 8 Ω
Alimentazione: 110 \div 220 V - 50 Hz
Dimensioni: 300 x 90 x 160

L. 42.800



Interamente transistorizzato.
Ingressi per pick-up piezo e ausiliario.
Mobile in noce.

z/748 gpl 6

Complesso stereo «Miraphon» con cambiadischi «Elac» 160

Potenza d'uscita musicale per canale: 7 W
Risposta di frequenza: $20 \div 20.000 \text{ Hz} \pm 1 \text{ dB}$
Sensibilità d'ingresso: 250 mV
Distorsione armonica: 0,5%
Rapporto segnale/disturbo: 70 dB
Controllo di tono: +14-6 dB a 100 Hz e 10 kHz
Impedenza: 8 Ω
Alimentazione: 110 \div 220 V - 50 Hz
Dimensioni: 400 x 305 x 170

L. 70.000



Interamente transistorizzato. Ingressi per
pick-up piezo e ausiliario. Cambiadischi
automatico a 4 velocità con pick-up
piezoelettrico. Mobile in noce.

z/750 miraphon I

Complesso stereo «Miraphon» con cambiadischi «Elac» 160

Potenza d'uscita musicale per canale: 12 W
Risposta di frequenza: $30 \div 18.000 \text{ Hz} \pm 3 \text{ dB}$
Sensibilità d'ingresso: 240 mV
Distorsione armonica: 1%
Rapporto segnale/disturbo: 66 dB
Controllo di tono: $\pm 11 \text{ dB}$ a 100 Hz;
+6-14 dB a 10 kHz

Impedenza: 4 Ω
Alimentazione: 110 \div 220 V - 50 Hz
Dimensioni: 388 x 222 x 385

L. 130.000



Interamente transistorizzato. Ingressi per
pick-up piezo e ausiliario. Cambiadischi
automatico a 4 velocità con pick-up
piezoelettrico. Mobile in noce.



z/752 miraphon II

Complesso stereo «Miraphon»
con cambiadischi «Elac» Miracord 40

Potenza d'uscita musicale per canale: 30 W
Risposta di frequenza: 10 ÷ 80.000 Hz ± 1 dB
Sensibilità pick-up magnetico: 2 mV
altri ingressi: 150 mV

Distorsione armonica: 0,25%
Rapporto segnale/disturbo: 70 dB
Controllo di tono ± 15 dB a 50 Hz e 10 kHz
Impedenza: 8 Ω

Alimentazione: 110 ÷ 220 V - 50 Hz

Dimensioni: 445 x 240 x 410

L. 250.000

Interamente transistorizzato. Ingressi per pick-up magnetico e piezo, sintonizzatore, microfono e ausiliario. Filtri antirombo, antifruscio e fisiologico. Monitor per registratore. Cambiadischi automatico a 4 velocità con pick-up magnetico. Mobile in noce.

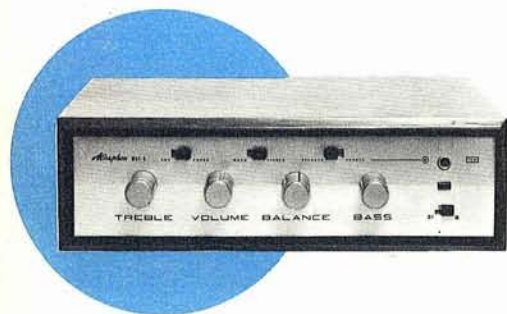

z/753 mst-5

Amplificatore stereo «Miraphon»

Potenza d'uscita musicale per canale: 7 W
Risposta di frequenza: 20 ÷ 20.000 Hz ± 1 dB
Sensibilità pick-up magnetico: 2 mV
ausiliario: 250 mV

Distorsione armonica: 0,5%
Rapporto segnale/disturbo: 70 dB
Controllo di tono: +14—6 dB a 100 Hz e 10 kHz
Impedenza: 8 Ω

Alimentazione: 110 ÷ 220 V - 50 Hz

Dimensioni: 300 x 90 x 160

L. 56.000

Interamente transistorizzato. Ingressi per pick-up magnetico e ausiliario. Presa per cuffia. Mobile in noce.

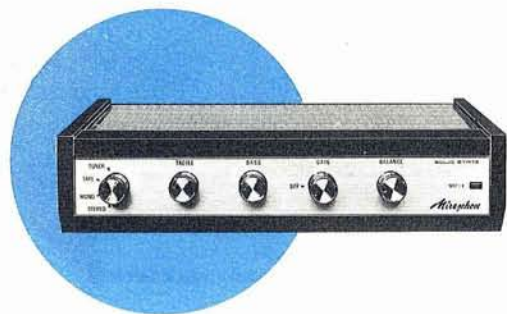

z/754 mst-1

Amplificatore stereo «Miraphon»

Potenza d'uscita musicale per canale: 12 W
Risposta di frequenza: 30 ÷ 18.000 Hz ± 3 dB
Sensibilità d'ingresso: 240 mV
Distorsione armonica: 1%

Rapporto segnale/disturbo: 66 dB
Controllo di tono: ± 11 dB a 100 Hz;
+6—14 dB a 10 kHz

Impedenza: 4 Ω

Alimentazione: 110 ÷ 220 V - 50 Hz

Dimensioni: 325 x 75 x 225

L. 72.000

Interamente transistorizzato. Ingressi per pick-up piezo, registratore e ausiliario. Mobile in noce.

MIRAPHON MST-6

80W, solid-state, FM Stereo Receiver



CARATTERISTICHE

Sezione sintonizzatore

Gamma di frequenza

87÷108 MHz

Sensibilità in antenna

3 μ V

Distorsione armonica

Al 100% di modulazione: 0,5%

Rapporto segnale/disturbo

Al 100% di modulazione: 70 dB

Reiezione d'immagine

≥ 60 dB

Separazione decoder

40 dB a 1.000 Hz

Sezione Amplificatore

Potenza

40+40 W di picco su 8 Ω

20+20 W continui su 8 Ω

Distorsione armonica

Alla massima potenza: < 1%

A 3 dB sotto la massima potenza: < 0,3%

Risposta di frequenza

10÷40.000 Hz ± 2 dB

Rapporto segnale/disturbo

Controllo di volume al minimo: 75 dB

Ingresso phono magnetico: 60 dB

Ingresso ausiliario: 70 dB

Sensibilità

Ingresso phono magnetico: 1,3 mV

Ingressi ausiliari: 150 mV

Elegante e compatto mobile in noce con frontale in alluminio spazzolato. - Scala di sintonia con illuminazione separata. - Circuito stampato su moduli estraibili. - Totalmente transistorizzato al silicio. - Controllo automatico di frequenza. - Commutazione automatica in FM Stereo. - Presa frontale per ascolto in cuffia. - Prese per registrazione e riproduzione. - Fusibili separati. - Fusibile all'ingresso rete. - Interruttore termico sui transistor finali.

Miraphon



Interamente transistorizzato. Ingressi per pick-up magnetico e piezo, sintonizzatore, microfono e ausiliario. Filtri antirombo, antifruscio e fisiologico. Monitor per registrazione. Mobile in noce.

z/756 mst-4

Amplificatore stereo «Miraphon»

Potenza d'uscita musicale per canale: 30 W
 Risposta di frequenza: $10 \div 80.000 \text{ Hz} \pm 1 \text{ dB}$
 Sensibilità pick-up magnetico: 2 mV
 altri ingressi: 150 mV

Distorsione armonica: 0,25%
 Rapporto segnale/disturbo: 70 dB
 Controllo di tono: $\pm 15 \text{ dB}$ a 100 Hz e 10 kHz
 Impedenza: 8 Ω
 Alimentazione: 110 \div 220 V - 50 Hz
 Dimensioni: 448 x 100 x 330

L. 140.000



Interamente transistorizzato. Ingressi per registratore, pick-up piezo e sintonizzatore. Mobile in noce.

z/758 mst-2

Amplificatore stereo «Miraphon»

Potenza d'uscita musicale per canale: 12 W
 Risposta di frequenza: $30 \div 18.000 \text{ Hz} \pm 3 \text{ dB}$
 Sensibilità ingressi: 240 mV
 Distorsione armonica: 1%

Rapporto segnale/disturbo: 66 dB
 Controllo di tono: $\pm 11 \text{ dB}$ a 100 Hz;
 $+6-14 \text{ dB}$ a 10 kHz

Impedenza: 4 Ω
 Alimentazione: 110 \div 220 V - 50 Hz
 Dimensioni: 335 x 85 x 230

L. 74.000

Interamente transistorizzato. Ingressi per pick-up magnetico e piezo, sintonizzatore e microfono. Filtri antirombo e antifruscio. Miscelatore d'ingresso. Mobile in noce con frontale in alluminio.

Potenza d'uscita musicale per canale: 36 W
 Risposta di frequenza: $10 \div 20.000 \text{ Hz} \pm 1,5 \text{ dB}$

Sensibilità pick-up magnetico: 5 mV
 altri ingressi: 250 mV

Distorsione armonica: 0,3%
 Rapporto segnale/disturbo: 70 dB
 Controllo di tono: $\pm 15 \text{ dB}$ a 30 Hz e 15 kHz

Impedenza: 4 - 16 Ω
 Alimentazione: 110 \div 220 V - 50 Hz
 Dimensioni: 440 x 260 x 110

L. 340.000

z/460 hsv 20t

Amplificatore stereo «Perpetuum»

Potenza d'uscita musicale per canale: 10 W
Risposta di frequenza: $30 \div 20.000 \text{ Hz} \pm 1,5 \text{ dB}$
Sensibilità pick-up magnetico: 5 mV
altri ingressi: 300 mV

Distorsione armonica: 0,5%
Rapporto segnale/disturbo: 65 dB
Controllo di tono: $-20+10 \text{ dB}$ a 30 Hz;
 $\pm 15 \text{ dB}$ a 20 kHz

Impedenza: 4 Ω
Alimentazione: 110 \div 220 V - 50 Hz
Dimensioni: 440 x 205 x 110

L. 125.000



Interamente transistorizzato. Ingressi per pick-up magnetico e piezo, sintonizzatore e ausiliario. Mobile in noce con frontale in alluminio.

z/461 hsv 40t

Amplificatore stereo «Perpetuum»

Potenza d'uscita musicale per canale: 25 W
Risposta di frequenza: $20 \div 20.000 \text{ Hz} \pm 1,5 \text{ dB}$
Sensibilità pick-up magnetico: 5 mV
altri ingressi: 250 mV

Distorsione armonica: 0,3%
Rapporto segnale/disturbo: 70 dB
Controllo di tono: $\pm 15 \text{ dB}$ a 30 Hz e 15 kHz
Impedenza: 4 - 16 Ω

Alimentazione: 110 \div 220 V - 50 Hz
Dimensioni: 440 x 260 x 110

L. 198.000



Interamente transistorizzato. Ingressi per pick-up magnetico e piezo, sintonizzatore e microfono. Filtri antirumore e antifruscio. Miscelatore d'ingresso. Mobile in noce con frontale in alluminio.

z/462 hsv 60t

Amplificatore stereo «Perpetuum»





Interamente transistorizzato. Ingressi per registratore, pick-up magnetico e sintonizzatore. Controlli di tono separati per i due canali.

z/740 ela 94-01

Amplificatore stereo

«Soc. It. Telecomunicazioni Siemens»

Potenza d'uscita musicale per canale: 10 W

Risposta di frequenza: $20 \div 20.000$ Hz ± 3 dB

Sensibilità pick-up magnetico: 5 mV

altri ingressi: 370 mV

Distorsione armonica: 1%

Rapporto segnale/disturbo: 70 dB

Controllo di tono: ± 9 dB a 100 Hz e 10 kHz

Impedenza: 8 Ω

Alimentazione: 125 \div 240 V - 50 Hz

Dimensioni: 360 x 110 x 230



Interamente transistorizzato. Ingressi per registratore, pick-up magnetico, sintonizzatore e ausiliario. Controlli di tono separati per i due canali. Filtri antirombo, antifruscio e fisiologico. Presa per cuffia.

z/742 ela 94-02

Amplificatore stereo

«Soc. It. Telecomunicazioni Siemens»

Potenza d'uscita musicale per canale: 25 W

Risposta di frequenza: $20 \div 70.000$ Hz $+0-3$ dB

Sensibilità pick-up magnetico: 5 mV

altri ingressi: 250 mV

Distorsione armonica: 0,5%

Rapporto segnale/disturbo: 70 dB

Controllo di tono: ± 12 dB a 100 Hz e 10 kHz

Impedenza: 4 Ω

Alimentazione: 125 \div 240 V - 50 Hz

Dimensioni: 360 x 120 x 240

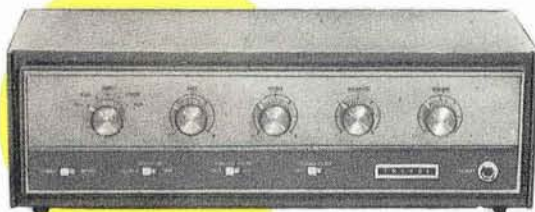

Interamente transistorizzato. Ingressi per registratore, pick-up magnetico e piezo, sintonizzatore e ausiliario.

Filtri antirombo e antifruscio.

Monitor per registratore. Presa per cuffia.

z/222 tsa 100

Amplificatore stereo «Truvox»

Potenza d'uscita musicale per canale: 15 W

Risposta di frequenza: $20 \div 20.000$ Hz ± 1 dB

Sensibilità pick-up magnetico: 3,5 mV

altri ingressi: 100 mV

Distorsione armonica: 0,25%

Rapporto segnale/disturbo: 60 dB

Controllo di tono: ± 15 dB a 50 Hz e 14 kHz

Impedenza: 4 - 8 - 16 Ω

Alimentazione: 110 \div 240 V - 50 Hz

Dimensioni: 410 x 130 x 175

L. 190.000

MANGIADISCHI GIRADISCHI AUTOMATICI MANGIANASTRI

irradiette

Giradischi mangiadischi «Irradio»

ad inserimento ed espulsione automatica dei dischi. Controllo di volume.

Velocità: 45 giri

Potenza d'uscita: 1,5 W

Altoparlante: rotondo - \varnothing 100

impedenza 8 Ω

Alimentazione: 9 Vcc

mediante 6 pile a torcia da 1,5 V

Mobile: in materiale stampato antiurto

Dimensioni: 295 x 225 x 115



irradiette de luxe

Giradischi mangiadischi «Irradio»

con amplificatore su circuito stampato.

Controllo di volume.

Tasto per cambio velocità e per l'espulsione dei dischi. Tasto per la retrocessione di due solchi del disco ad ogni pressione.

Velocità: 45 - 33 giri

Potenza d'uscita: 1,7 W

Altoparlante: ellittico ad alto rendimento - 100 x 150

Alimentazione: 9 Vcc

mediante 6 pile a torcia da 1,5 V

Mobile: in materiale stampato antiurto

Dimensioni: 295 x 225 x 115



irradiette mini

Giradischi mangiadischi «Irradio»

ad inserimento ed espulsione automatica dei dischi. Controllo di volume.

Velocità: 45 giri

Potenza d'uscita: 1,5 W

Altoparlante: rotondo - \varnothing 80

Alimentazione: 9 Vcc

mediante 6 pile a torcia da 1,5 V

Mobile: in plastica antiurto

Dimensioni: 260 x 210 x 100



musette

Giradischi automatico «Selonix»

ad arresto differenziale per il perfetto funzionamento con ogni tipo di disco. Presa per alimentazione esterna 110 ÷ 220 V con apposito alimentatore. Audizione ottima in qualsiasi posizione.

Velocità: 45 - 33 giri

Potenza d'uscita: 1,4 W

Altoparlante: a cono rovesciato - Ø 100

Alimentazione: 9 Vcc

mediante 6 pile a mezza torcia da 1,5 V

Mobile: in materiale stampato antiurto con maniglia.

Dimensioni: 225 x 140 x 82

selonette

Giradischi automatico «Selonix»

con controllo di volume e tono.

Presa per registratore. Presa per alimentazione esterna 12 V cc. Tasto per l'espulsione del disco.

Velocità: 45 giri

Potenza d'uscita: 1,5 W

Altoparlante: ellittico ad alto rendimento

Alimentazione: 12 Vcc

mediante 8 pile a torcia da 1,5 V

Mobile: bicolore in materiale stampato antiurto con maniglia pressofusa cromata.

Dimensioni: 275 x 245 x 90

el 3302

Registratore «Philips»

a cassette, portatile.

Caricatori a due piste con durata massima di registrazione di 90 minuti. Indicatore della profondità di modulazione e della efficienza delle pile.

Velocità di trascinamento: 4,75 cm/s

Potenza d'uscita: 400 mW

Risposta di frequenza: 80 ÷ 10.000 Hz ± 6 dB

Rapporto segnale/disturbo: 45 dB

Sensibilità d'ingresso: 0,2 mV su 2 kΩ

Assorbimento: max 200 mA

Altoparlante: ad alto rendimento

Impedenza: 8 Ω

Alimentazione: 7,5 Vcc

mediante 5 pile a stilo da 1,5 V

Mobile: bicolore in materiale stampato antiurto.

Dimensioni: 115 x 200 x 55



ROKSON

Giradischi automatico «G. B. C.»

ad arresto differenziale per il perfetto funzionamento con ogni tipo di disco.
Presenza per alimentazione esterna
110 ÷ 220 V con apposito alimentatore.
Audizione ottima in qualsiasi posizione.

Velocità: 45 - 33 giri

Potenza d'uscita: 1,4 W

Altoparlante: a cono rovesciato - Ø 100

Alimentazione: 6 pile a mezza torcia da 1,5 V

Mobile: in materiale stampato antiurto con maniglia.

Dimensioni: 273 x 214 x 90





FONOVALIGE E COMPLESSI STEREO

fv/714 larys

Fonovaligia «G.B.C.»

amplificata a transistor.
Giradischi a 4 velocità
Potenza d'uscita 1,8 W indistorti
Altoparlante ad alto rendimento acustico
Alimentazione mista: in cc con 6 pile da 1,5 V
in ca con alimentatore incorporato 110÷220 V
Mobile in legno ricoperto in tessuto
plastificato bicolore
Peso: 4.800 g
Dimensioni: 380 x 375 x 140
L. 36.500



fv/716 rylec

Fonovaligia «G.B.C.»

amplificata a transistor.
Giradischi a 4 velocità
Potenza d'uscita 2,2 W indistorti
Altoparlante ad alto rendimento acustico
Alimentazione mista: in cc con 6 pile da 1,5 V
in ca con alimentatore incorporato 110÷220 V
Mobile in legno ricoperto in tessuto
plastificato bicolore
Peso: 5.200 g
Dimensioni: 370 x 390 x 150
L. 42.000

fv/4 cambridge x

Fonovaligia «G.B.C.»

amplificata a transistor.
Giradischi a 4 velocità
Regolazione di volume e tono
Potenza d'uscita 1,8 W indistorti
Altoparlante ellittico ad alto rendimento acustico
Mobiletto in legno ricoperto con tessuto plastificato bicolore
Alimentazione: 110 ÷ 220 V - 50 Hz
Peso: 6.000 g
Dimensioni: 440 x 270 x 165

L. 27.500



fv/9 mike

Fonovaligia «G.B.C.»

amplificata a transistor.
Giradischi a 4 velocità
Altoparlante ad alto rendimento acustico
posto nel coperchio della valigetta
Potenza d'uscita 2 W
Controllo volume - tono - presa per
registratore
Mobiletto in legno ricoperto con tessuto
plastificato bicolore
Alimentazione: 110 ÷ 220 V - 50 Hz
Peso: 5.100 g
Dimensioni: 275 x 410 x 155

L. 29.500



fv/801 clad

Fonovaligia «G.B.C.»

amplificata a transistor
Giradischi a 4 velocità
Potenza d'uscita 1,6 W indistorti
Regolazione volume e tono
Altoparlante ad alto rendimento acustico
Mobiletto in legno ricoperto con tessuto
plastificato bicolore
Alimentazione: 110 ÷ 220 V - 50 Hz
Peso: 5.800 g
Dimensioni: 330 x 360 x 135

L. 26.900





spyll

Fonovaligia «Selonix»

amplificata a transistor.
 Giradischi a 3 velocità
 Potenza d'uscita: 1,5 W indistorti
 Alimentazione mista in cc
 con 6 pile da 1,5 V in ca 220 V
 Mobile di legno ricoperto in tessuto plastifi-
 cato bicolore.
 Peso: 2800 g
 Dimensioni: 360 x 255 x 120



fv/718 rekey

Fonovaligia stereo «G.B.C.»

amplificata a transistor.
 Giradischi a 4 velocità
 Potenza d'uscita 4,4 W - 2,2 W per canale -
 Controllo volume - tono - bilanciamento
 Alimentazione mista: in cc con 6 pile da 1,5 V
 in ca con alimentatore incorporato 110÷220 V
 2 altoparlanti posti sul coperchio della valigia
 Elegante mobiletto in legno ricoperto con
 tessuto plastificato bicolore
 Peso: 7.500 g
 Dimensioni: 350 x 370 x 170
L. 66.500



fv/782 onal

Complesso stereo Hi-Fi «G.B.C.»

da integrare con due diffusori acustici.
 Costituito da un moderno mobile in
 legno pregiato
 Cambiadischi ELAC a 4 velocità
 Amplificatore Hi-Fi a transistor
 Potenza d'uscita 10 W - 5 W per canale
 Controllo volume - toni bassi - alti e
 bilanciamento
 Presa per altoparlanti - registratore e
 sintonizzatore
 Commutatore interruttore - mono-stereo
 Alimentazione: 110 ÷ 220 V - 50 Hz
 Dimensioni: 515 x 328 x 210
L. 85.000

fv/82 bahama

Complesso stereo Hi-Fi «G.B.C.»

da integrare con due diffusori acustici.
Cambiadischi ELAC a 4 velocità
Amplificatore Hi-Fi di potenza 6 W indistorti
- 3 W per canale -
Controllo volume - toni bassi - alti e bilanciamento
Prese per registratore e diffusori acustici
A/800 - A/801
Mobile in legno pregiato
Alimentazione: 110 ÷ 220 V - 50 Hz
Dimensioni: 560 x 390 x 260

L. 55.000



fv/84 deseado

Complesso stereo Hi-Fi «G.B.C.»

Amplificatore Hi-Fi con potenza d'uscita 12 W
- 6 W per canale.
Cambiadischi ELAC a 4 velocità
Controllo volume - toni bassi - alti e bilanciamento
Prese per registratore e sintonizzatore
4 altoparlanti di alta qualità - 2 woofer +
2 tweeter montati in sezioni a compressione
Mobile consolle in legno pregiato
Alimentazione: 110 ÷ 220 V - 50 Hz
Dimensioni: 1160 x 655 x 450

L. 130.000



fv/785 acros

Complesso stereo Hi-Fi «G.B.C.»

completamente transistorizzato
con due diffusori acustici A/816.
Potenza d'uscita 14 W - 7 W per canale -
con distorsione 2%
Cambiadischi ELAC a 4 velocità
Commutazione delle funzioni a tastiera
Controllo volume con regolazione fisiologica
toni bassi - alti e bilanciamento
Prese per registratore - sintonizzatore -
altoparlanti e cuffia stereofonica
Elegante mobile in legno
Alimentazione: 110 ÷ 220 V - 50 Hz
Dimensioni: 730 x 360 x 207

L. 180.000

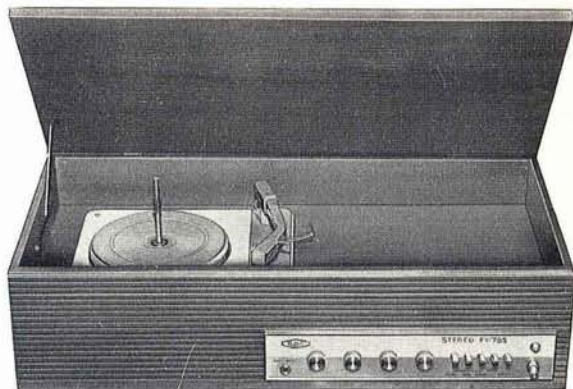

fv/785-fd acros

Complesso stereo Hi-Fi «G.B.C.»

come FV/785
con incorporato nell'amplificatore un
demodulatore a transistor per la ricezione
dei 6 canali della Filodiffusione

L. 200.000

fv/711 caby



Fonovaligia stereo «G.B.C.»

trasformabile in consolle.
Cambiadischi automatico ELAC a 4 velocità
Controllo volume con regolazione fisiologica
Regolazione toni alti - bassi e bilanciamento
Potenza d'uscita 10 W indistorti
- 5 W per canale

Presenza per registratore
2 altoparlanti ad alto rendimento acustico
Mobile in legno ricoperto con tessuto
plastificato bicolore
Alimentazione: 110 ÷ 220 V - 50 Hz
Peso: 12.000 g
Dimensioni: 510 x 330 x 260
L. 85.000



fv/781 sens

Complesso stereo
Hi-Fi «G.B.C.»

Cambiadischi ELAC
a 4 velocità
Amplificatore Hi-Fi a transistor
Potenza d'uscita 10 W - 5 W
per canale -
Controllo volume - toni bassi
- alti e bilanciamento
2 altoparlanti biconi ad alto
rendimento acustico
Presenza per registratore -
ingresso ausiliario e
altoparlanti supplementari
Elegante mobile in legno
pregiato
Alimentazione: 110 ÷ 220 V
- 50 Hz
Dimensioni: 905 x 350 x 220
L. 110.000

fv/784 barns

Complesso stereo Hi-Fi «G.B.C.»

completamente transistorizzato.
Potenza d'uscita 16 W - 8 W per canale -
con distorsione 2%
Cambiadischi ELAC a 4 velocità
Commutazione delle funzioni a tastiera
Controllo volume con regolazione fisiologica
toni bassi - alti e bilanciamento
Prese per registratore - sintonizzatore e cuffia
stereofonica
2 diffusori acustici equipaggiati con 4
altoparlanti
2 woofer + 2 tweter - speciali a sospensione
automatica
Modernissimo mobile consolle
in legno pregiato
Alimentazione: 110 ÷ 220 V - 50 Hz
Dimensioni: 1080 x 485 x 630

L. 160.000



fv/784-fd barns

Complesso stereo Hi-Fi «G.B.C.»

come FV/784
con incorporato nell'amplificatore un
demodulatore a transistor per la ricezione
dei 6 canali della Filodiffusione

L. 180.000



fv/85 acapulco

Complesso stereo Hi-Fi «G.B.C.»

2 diffusori acustici separati
Amplificatore Hi-Fi con potenza d'uscita 12 W
- 6 W per canale
Cambiadischi ELAC a 4 velocità
Controllo volume - toni bassi - alti e
bilanciamento

Prese per registratore - sintonizzatore e
diffusori acustici
Elegante mobile in legno pregiato
Alimentazione: 110 ÷ 220 V - 50 Hz
Dimensioni: 730 x 340 x 265

L. 138.000

Impianto HI-FI

ELAC

3100 T

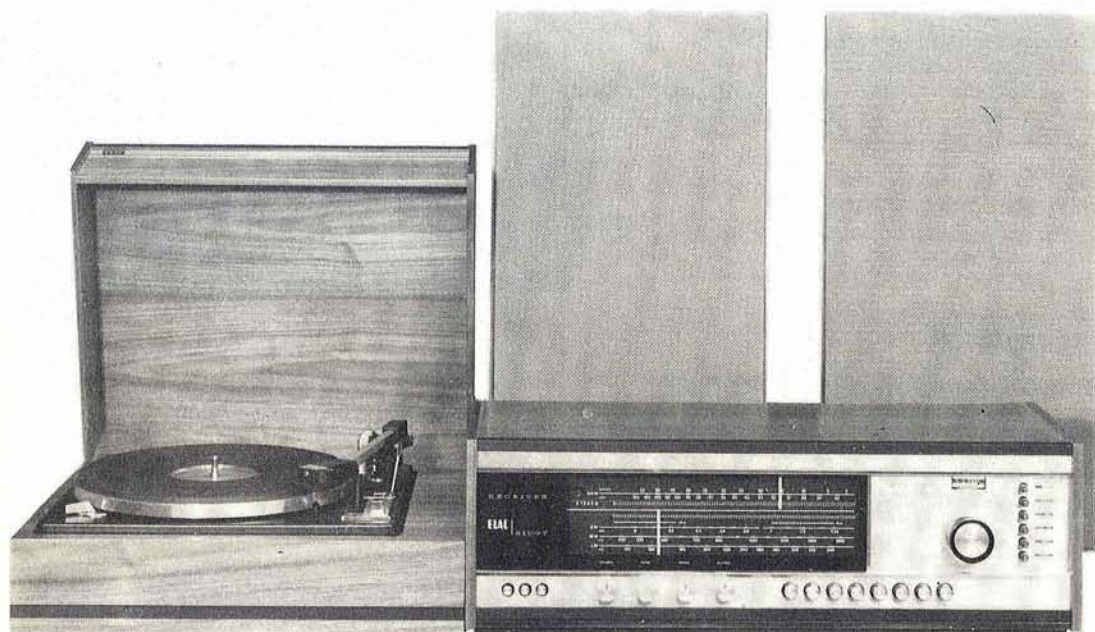

Il ricevitore AM/FM ELAC 3100 T, completamente transistorizzato, con i diffusori acustici LK 3100, formano un impianto stereo HI-FI di ottima qualità. Costruiti con tecnica nuovissima e con materiali di primissimo ordine, sono moderni e funzionali in ogni ambiente e offrono un insieme perfetto di qualità e gusto.

Come speciali proprietà del ricevitore sono da rilevare: Alimentazione altamente stabilizzata mediante diodo Zener • Alta sensibilità FM con circuito d'ingresso antidisturbo, comprendente transistor Mesa • Controllo automatico di frequenza • Preamplificatore per pick-up magnetico con elevato rapporto segnale/disturbo • Stadi finali con transistor di potenza al silicio • Ottime caratteristiche di riproduzione.

Il giradischi viene fornito a richiesta.

ELAC

- ELECTROACUSTIC - KIEL - Westring 425-429 - West Germany

GIRADISCHI

ra/330 beogram 1000-v

Giradischi stereo «B.&O.»

4 velocità - motore asincrono a 4 poli
Braccio in lega leggera bilanciato
Dispositivo di discesa frenata del braccio
Pressione d'appoggio regolabile da 0 ÷ 4 g
Completo di base in legno pregiato e coperchio in plexiglass
Corredato di cartuccia stereo tipo SP7
Alimentazione: 220 V - 50 Hz
Dimensioni con coperchio: 358 x 308 x 160
L. 110.000



ra/340 beogram 1000-vf

Giradischi stereo «B.&O.»

4 velocità - motore asincrono a 4 poli
Preamplificatore incorporato
Braccio in lega leggera bilanciato
Dispositivo di discesa frenata del braccio
Pressione d'appoggio regolabile da 0 ÷ 4 g
Completo di base in legno pregiato e coperchio in plexiglass.
Corredato di cartuccia stereo tipo SP7
Preamplificatore
Risposta di frequenza: 20 ÷ 20.000 Hz
Uscita a 1 kHz: 0,5 V
Distorsione: > 0,5%
Rapporto segnale-disturbo: 60 dB a 10 mV
Alimentazione: 220 V - 50 Hz
Dimensioni con coperchio: 358 x 308 x 160
L. 125.000



ra/290 beogram 3000

Giradischi stereo «B.&O.»

2 velocità 33-45 giri - motore asincrono a 4 poli.
Braccio in lega leggera bilanciato.
Pressione d'appoggio regolabile.
Dispositivo di discesa frenata del braccio
Completo di base in legno pregiato e di coperchio in plexiglass.
Corredato di cartuccia tipo SP7
Alimentazione: 125-220 V - 50 Hz
Dimensioni con coperchio: 425 x 365 x 160
L. 250.000





ra/230 1019

Giradischi stereo «Dual»

4 velocità - motore asincrono a 4 poli
Braccio in lega leggera bilanciato
Pressione d'appoggio regolabile da 0 ÷ 5 g
Dispositivo di compensazione anti-skating
Dispositivo di discesa frenata del braccio
Montaggio standard della cartuccia
Senza cartuccia
Alimentazione: 110-220 V-50 Hz
Dimensioni: 274 x 329
Altezza sopra la piastra: 98
Altezza sotto la piastra: 80
L. 98.000



ra/520 1010/s

Cambiadischi stereo «Dual»

4 velocità - motore sincrono a 2 poli
Braccio in lega leggera bilanciato
Pressione d'appoggio regolabile da 1 ÷ 5 g
Dispositivo di discesa frenata del braccio
Corredato di cartuccia tipo CDS 630 - 5
Alimentazione: 110-150-220 V-50 Hz
Dimensioni: 329 x 274
Altezza sopra la piastra: 142
Altezza sotto la piastra: 65
L. 46.000



ra/200 miraphon 20

Giradischi stereo «Elac»

4 velocità - motore asincrono a 4 poli
Braccio in lega leggera bilanciato
Pressione d'appoggio regolabile da 1 ÷ 6 g
Meccanismo automatico per il sollevamento del braccio
Corredato di cartuccia tipo STS240D
Alimentazione: 220 V-50 Hz
Dimensioni: 370 x 319
Altezza sopra la piastra: 65
Altezza sotto la piastra: 75
L. 89.000

ra/210 miraphon 20

Giradischi stereo «Elac»

4 velocità - motore asincrono a 4 poli
Braccio in lega leggera bilanciato
Pressione d'appoggio regolabile da 1 ÷ 6 g
Meccanismo automatico per il sollevamento del braccio
Montaggio standard della cartuccia
Senza cartuccia
Alimentazione: 220 V - 50 Hz
Dimensioni: 370 x 319
Altezza sopra la piastra: 65
Altezza sotto la piastra: 75

L. 79.000



ra/240 miraphon 22h

Giradischi stereo «Elac»

4 velocità - motore sincrono a 4 poli
Braccio in lega leggera bilanciato
Pressione d'appoggio regolabile da 0 ÷ 6 g
Dispositivo di compensazione anti-skating
Dispositivo di discesa frenata del braccio
Predisposto per il montaggio del preamplificatore PV9
Montaggio standard della cartuccia
Senza cartuccia
Alimentazione: 110-220 V - 50 Hz
Dimensioni: 368 x 317
Altezza sopra la piastra: 55
Altezza sotto la piastra: 90

L. 112.000



ra/400 160

Cambiadischi stereo «Elac»

4 velocità - motore sincrono a 2 poli
Braccio in polistirolo
Corredato di cartuccia tipo KST 106
Alimentazione: 110-220 V - 50 Hz
Dimensioni: 308 x 236
Altezza sopra la piastra: 110
Altezza sotto la piastra: 80

L. 25.000

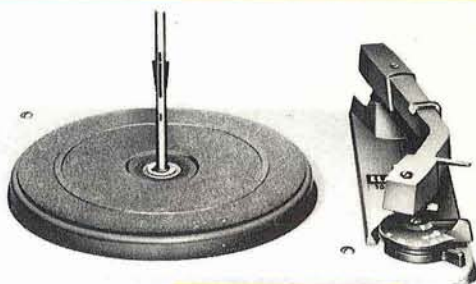

ra/430 161

Cambiadischi stereo «Elac»

4 velocità - motore sincrono a 2 poli
Braccio in lega leggera
Corredato di cartuccia tipo KST 112
Alimentazione: 110-220 V - 50 Hz
Dimensioni: 308 x 236
Altezza sopra la piastra: 100
Altezza sotto la piastra: 80

L. 29.600





ra/580 miracord 40

Cambiadischi stereo «Elac»

4 velocità - motore asincrono a 4 poli
Braccio in lega leggera bilanciato
Pressione d'appoggio regolabile
Dispositivo di discesa frenata del braccio
Corredato di cartuccia tipo STS 240 D
Alimentazione: 220 V - 50 Hz
Dimensioni: 370 x 319
Altezza sopra la piastra: 120
Altezza sotto la piastra: 75
L. 89.000



ra/590 miracord 10h

Cambiadischi stereo «Elac»

4 velocità - motore sincrono a 4 poli
Braccio in lega leggera
Pressione d'appoggio regolabile da 1 ÷ 5 g
Montaggio standard della cartuccia
Senza cartuccia
Alimentazione: 220 V - 50 Hz
Dimensioni: 370 x 319
Altezza sopra la piastra: 115
Altezza sotto la piastra: 90
L. 95.000

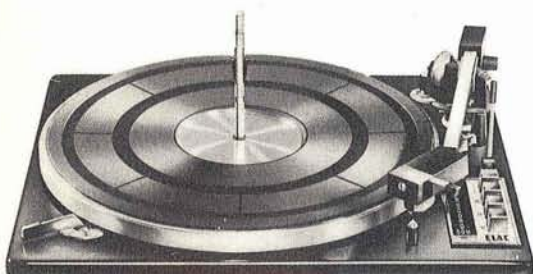

ra/610 miracord 50h

Cambiadischi stereo «Elac»

4 velocità - motore sincrono a 4 poli
Braccio in lega leggera bilanciato
Pressione d'appoggio regolabile da 0 ÷ 6 g
Dispositivo di compensazione anti-skating
Dispositivo di discesa frenata del braccio
Montaggio standard della cartuccia
Senza cartuccia
Alimentazione: 220 V - 50 Hz
Dimensioni: 368 x 317
Altezza sopra la piastra: 145
Altezza sotto la piastra: 90
L. 120.000



ra/250 L 77

Giradischi stereo «Lenco»

4 velocità - motore asincrono a 4 poli
Braccio in lega leggera bilanciato
Pressione d'appoggio regolabile da 0 ÷ 8 g
Dispositivo di discesa frenata del braccio
Montaggio standard della cartuccia
Senza cartuccia
Alimentazione: 110 - 140 - 220 V - 50 Hz
Dimensioni: 385 x 330
Peso del piatto pressofuso: 3.800 g
Altezza sopra la piastra: 65
Altezza sotto la piastra: 90
L. 129.000

ra/170 L 70

Giradischi stereo «Lenco»

4 velocità con regolazione continua
Motore sincrono a 4 poli
Braccio in lega leggera
Pressione d'appoggio regolabile da 0 ÷ 15 g
Dispositivo di discesa frenata del braccio
Montaggio standard della cartuccia
Senza cartuccia
Alimentazione: 110-140-220 V - 50 Hz
Dimensioni: 380 x 385
Peso del piatto pressofuso: 3.800 g
Altezza sopra la piastra: 47
Altezza sotto la piastra: 72

L. 66.000



ra/160 pe 34 hi-fi

Giradischi stereo «Perpetuum»

4 velocità - motore sincrono a 4 poli
Braccio in lega leggera
Pressione d'appoggio regolabile da 1 ÷ 6 g
Montaggio standard della cartuccia
Senza cartuccia
Alimentazione: 110-220 V - 50 Hz
Dimensioni: 330 x 273
Altezza sopra la piastra: 76
Altezza sotto la piastra: 98

L. 56.000



ra/220 pe 33 studio

Giradischi stereo «Perpetuum»

4 velocità - motore sincrono a 4 poli
Braccio in lega leggera
Pressione d'appoggio regolabile
Montaggio standard della cartuccia
Senza cartuccia
Alimentazione: 110-220 V - 50 Hz
Dimensioni: 352 x 286
Altezza sopra la piastra: 80
Altezza sotto la piastra: 90

L. 96.000



ra/410 pe 66

Cambiadischi stereo «Perpetuum»

4 velocità - motore sincrono a 4 poli
Braccio in polistirolo
Corredato di cartuccia tipo PE188
Alimentazione: 220 V - 50 Hz
Dimensioni: 330 x 273
Altezza sopra la piastra: 82
Altezza sotto la piastra: 72

L. 31.000



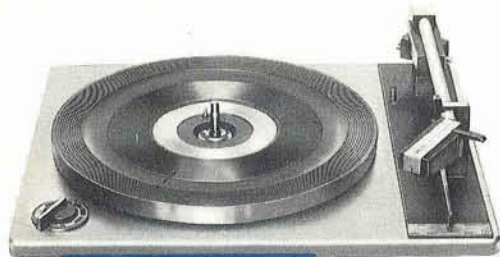

ra/570 pe 72

Cambiadischi stereo «Perpetuum»

4 velocità - motore sincrono a 4 poli
Braccio in lega leggera bilanciato
Pressione d'appoggio regolabile
Dispositivo di discesa frenata del braccio
Corredato di cartuccia tipo PE 223
Alimentazione: 110-220 V - 50 Hz
Dimensioni: 330 x 275
Altezza sopra la piastra: 120
Altezza sotto la piastra: 72
L. 39.000



ra/450 gc 035

Cambiadischi stereo «Philips»

4 velocità - motore sincrono a 2 poli
Braccio in lega leggera
Corredato di cartuccia tipo AG 3310
Alimentazione: 110-240 V-50 Hz
Dimensioni: 350 x 305
Altezza sopra la piastra: 105
Altezza sotto la piastra: 70
L. 29.000



ra/300 td 150 ab

Giradischi stereo «Thorens»

2 velocità: 33-45 giri
Motore sincrono a 4 poli
Braccio in lega leggera bilanciato
Pressione d'appoggio regolabile da 0 ÷ 4 g
Completo di base in legno pregiato
Montaggio standard della cartuccia
Senza cartuccia
Alimentazione: 220 V - 50 Hz
Dimensioni: 394 x 325
Altezza totale: 125
Altezza sopra la piastra: 58
L. 95.000



ra/320 td 124/II-tp 14

Giradischi stereo «Thorens»

4 velocità - motore sincrono a 4 poli
Braccio in lega leggera bilanciato
Pressione d'appoggio regolabile da 0,5 ÷ 4 g
Dispositivo di discesa frenata del braccio
Montaggio standard della cartuccia
Senza cartuccia
Alimentazione: 110-250 V - 50 Hz
Dimensioni: 368 x 317
Altezza sopra la piastra: 105
Altezza sotto la piastra: 74
L. 190.000

CARTUCCE

rc/560 770

Cartuccia magnetica «A.D.C.»

con puntina in diamante per dischi microsolco.

Tipo: stereo

Livello di uscita a 1 kHz: 8 mV a 5,5 cm/s

Risposta di frequenza: 10 ÷ 20.000 Hz ± 3 dB

Separazione canali: 30 dB da 50 ÷ 8.000 Hz

Cedevolezza: 15 x 10⁻⁶ cm/dyna

Raggio puntina: 0,7 mil = 18 μ

Angolo d'incidenza: 15°

Distorsione d'intermodulazione: < 1%

Pressione sul disco: 2 ÷ 6 g

L. 18.000

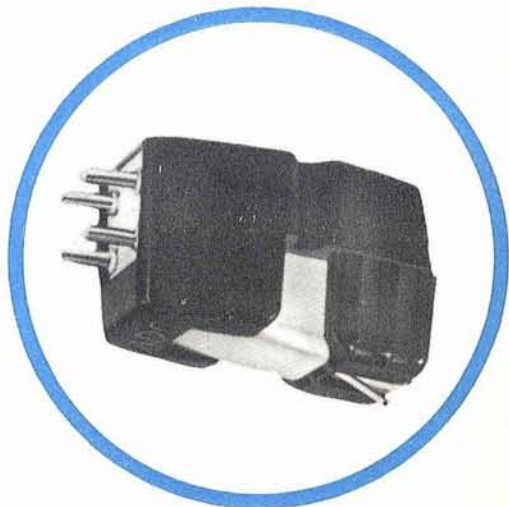

rc/570 point-four/e

Cartuccia magnetica «A.D.C.»

con puntina ellittica in diamante per dischi microsolco.

Tipo: stereo

Livello di uscita a 1 kHz: 5 mV a 5,5 cm/s

Risposta di frequenza: 10 ÷ 20.000 Hz ± 2 dB

Separazione canali: 30 dB da 50 ÷ 8.000 Hz

Cedevolezza: 30 x 10⁻⁶ cm/dyna

Raggio puntina: 0,3 mil = 8 μ

0,7 mil = 18 μ

Angolo d'incidenza: 15°

Distorsione d'intermodulazione: < 1%

Pressione sul disco: 0,75 ÷ 1,5 g

L. 37.500



rc/580 10/e

Cartuccia magnetica «A.D.C.»

con puntina ellittica in diamante per dischi microsolco.

Tipo: stereo

Livello di uscita a 1 kHz: 4 mV a 5,5 cm/s

Risposta di frequenza: 10 ÷ 20.000 Hz ± 2 dB

Separazione canali: 30 dB da 50 ÷ 10.000 Hz

Cedevolezza: 35 x 10⁻⁶ cm/dyna

Raggio puntina: 0,3 mil = 8 μ

0,7 mil = 18 μ

Angolo d'incidenza: 15°

Distorsione d'intermodulazione: < 0,5%

Pressione sul disco: 0,5 ÷ 1 g

L. 60.000

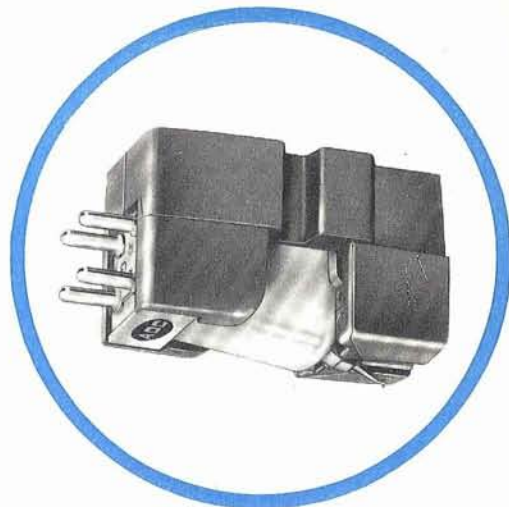

rc/590 660/e

Cartuccia magnetica «A.D.C.»

con puntina ellittica in diamante per dischi microsolco.

Tipo: stereo

Livello di uscita a 1 kHz: 8 mV a 5,5 cm/s

Risposta di frequenza: 10 ÷ 20.000 Hz ± 3 dB

Separazione canali: 30 dB da 50 ÷ 8.000 Hz

Cedevolezza: 20×10^{-6} cm/dyna

Raggio puntina: 0,3 mil = 8 μ

0,7 mil = 18 μ

Angolo d'incidenza: 15°

Distorsione d'intermodulazione: < 1%

Pressione sul disco: 1 ÷ 3 g

L. 29.000

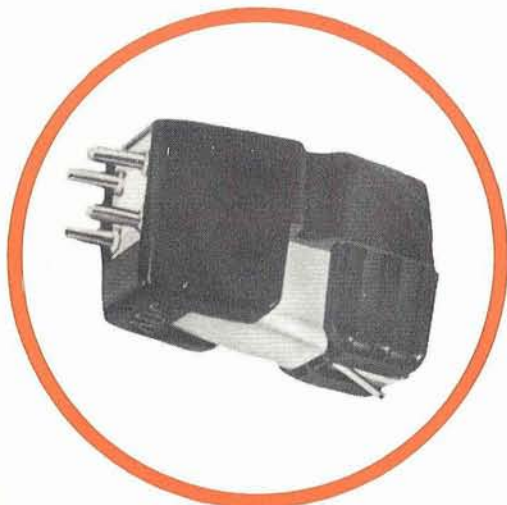

rc/600 point-four

Cartuccia magnetica «A.D.C.»

con puntina in diamante per dischi microsolco.

Tipo: stereo

Livello di uscita a 1 kHz: 5 mV a 5,5 cm/s

Risposta di frequenza: 10 ÷ 20.000 Hz ± 2 dB

Separazione canali: 30 dB da 50 ÷ 8.000 Hz

Cedevolezza: 30×10^{-6} cm/dyna

Raggio puntina: 0,4 mil = 10 μ

Angolo d'incidenza: 15°

Distorsione d'intermodulazione: < 1%

Pressione sul disco: 0,75 ÷ 1,5 g

L. 26.000



rc/710 sp1

Cartuccia magnetica «B.&O.»

con puntina in diamante per dischi microsolco.

Tipo: stereo

Livello di uscita a 1 kHz: 7 mV a 5 cm/s

Risposta di frequenza: 30 ÷ 20.000 Hz ± 2,5 dB

Separazione canali: 20 dB

Cedevolezza: 5×10^{-6} cm/dyna

Raggio puntina: 0,7 mil = 18 μ

Pressione sul disco: 2 g

L. 15.500

rc/720 sp2

Cartuccia magnetica «B. & O.»

con puntina in diamante per dischi microsolco.
Tipo: stereo.

Livello di uscita a 1 kHz: 7 mV a 5 cm/s

Risposta di frequenza: $30 \div 20.000 \text{ Hz} \pm 2,5 \text{ dB}$

Separazione canali: 28 dB

Cedevolezza: $5 \times 10^{-6} \text{ cm/dyna}$

Raggio puntina: 0,7 mil = 18μ

Pressione sul disco: 2 g

L. 15.500



rc/730 sp6

Cartuccia magnetica «B. & O.»

con puntina in diamante per dischi microsolco.

Tipo: stereo.

Livello di uscita a 1 kHz: 7 mV a 5 cm/s

Risposta di frequenza: $20 \div 20.000 \text{ Hz} \pm 2,5 \text{ dB}$

Separazione canali: 28 dB

Cedevolezza: $12 \div 15 \times 10^{-6} \text{ cm/dyna}$

Raggio puntina: 0,7 mil = 18μ

Angolo d'incidenza: 15°

Pressione sul disco: $1 \div 3 \text{ g}$

L. 19.500

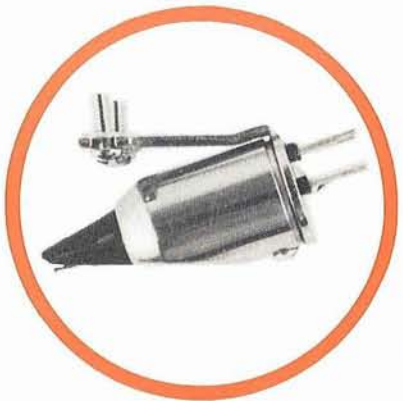

rc/740 sp7

Cartuccia magnetica «B. & O.»

con puntina in diamante per dischi microsolco.

Tipo: stereo

Livello di uscita a 1 kHz: 7 mV a 5 cm/s

Risposta di frequenza: $20 \div 20.000 \text{ Hz} \pm 2,5 \text{ dB}$

Separazione canali: 28 dB

Cedevolezza: $12 \div 15 \times 10^{-6} \text{ cm/dyna}$

Raggio puntina: 0,7 mil = 18μ

Angolo d'incidenza: 15°

Pressione sul disco: $1 \div 3 \text{ g}$

L. 19.500



rc/750 sp8

Cartuccia magnetica «B. & O.»

con puntina ellittica in diamante per dischi microsolco.

Tipo: stereo

Livello di uscita a 1 kHz: 7 mV a 5 cm/s

Risposta di frequenza: $20 \div 20.000 \text{ Hz} \pm 2,5 \text{ dB}$

Separazione canali: 28 dB

Cedevolezza: $12 \div 15 \times 10^{-6} \text{ cm/dyna}$

Raggio puntina: 0,7 mil = 18μ

Angolo d'incidenza: 15°

Pressione sul disco: $1 \div 3 \text{ g}$

L. 35.000



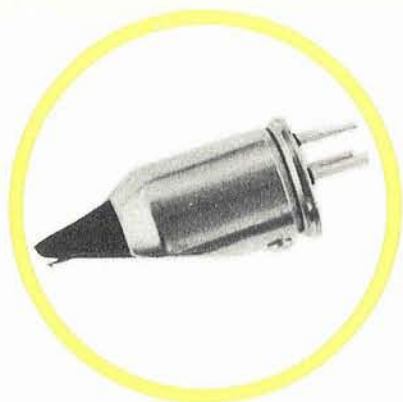

rc/770 sp9

Cartuccia magnetica «B. & O.»

con puntina ellittica in diamante per dischi microsolco.

Tipo: stereo

Livello di uscita a 1 kHz: 7 mV a 5 cm/s

Risposta di frequenza: 20 ÷ 20.000 Hz ± 2,5 dB

Separazione canali: 28 dB

Cedevolezza: 12 ÷ 15 x 10⁻⁶ cm/dyna

Raggio puntina: 0,7 mil = 18 μ

Angolo d'incidenza: 15°

Pressione sul disco: 1 ÷ 3 g

L. 35.000

ELAC



rc/1230 mst 2d

Cartuccia magnetica «Elac»

a riluttanza variabile - ribaltabile con puntina in zaffiro per dischi normali e in diamante per dischi microsolco.

Tipo: monoaurale

Livello di uscita a 1 kHz: 55 mV a 10 cm/s

Risposta di frequenza: 20 ÷ 19.000 Hz ± 2 dB

Cedevolezza: 5,1 x 10⁻⁶ cm/dyna

Raggio puntine: 1 mil = 25 μ

2,6 mil = 65 μ

Pressione sul disco: 6 ÷ 8 g

L. 17.500

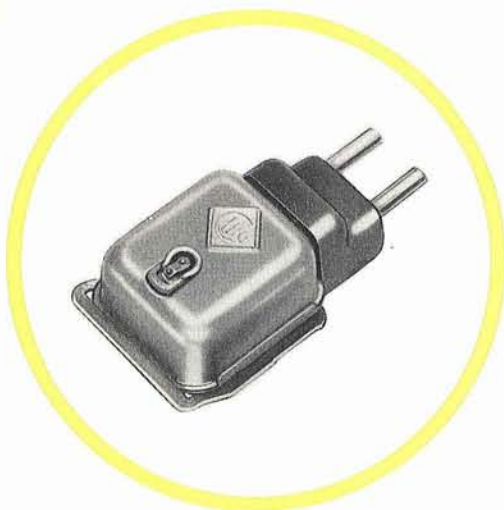

rc/820 mst 1d

Cartuccia magnetica «Elac»

con puntina in diamante per dischi microsolco.

Tipo: monoaurale

Livello di uscita a 1 kHz: 45 mV a 10 cm/s

Risposta di frequenza: 20 ÷ 20.000 Hz

Cedevolezza: 5,1 x 10⁻⁶ cm/dyna

Raggio puntina: 2,5 mil = 63 μ

Pressione sul disco: 5 ÷ 8 g

L. 15.000

rc/834 sts 322 studio

Cartuccia magnetica «Elac»

con puntina in diamante per dischi microsolco.

Tipo: stereo

Livello di uscita a 1 kHz: 10 mV a 10 cm/s

Risposta di frequenza: 20 ÷ 20.000 Hz

Separazione canali: 26 dB a 1.000 Hz

Cedevolezza: 12×10^{-6} cm/dyna

Raggio puntina: 0,5 mil = 13 μ

Pressione sul disco: 1,5 ÷ 3 g

L. 32.000

rc/860 sts 322e

Cartuccia magnetica «Elac»

con puntina ellittica in diamante per dischi microsolco.

Tipo: stereo

Livello di uscita a 1 kHz: 10 mV a 10 cm/s

Risposta di frequenza: 20 ÷ 20.000 Hz

Separazione canali: 26 dB a 1.000 Hz

Cedevolezza: 12×10^{-6} cm/dyna

Raggio puntina: 0,2 mil = 5 μ

0,9 mil = 22 μ

Pressione sul disco: 1,5 ÷ 3 g

L. 42.000

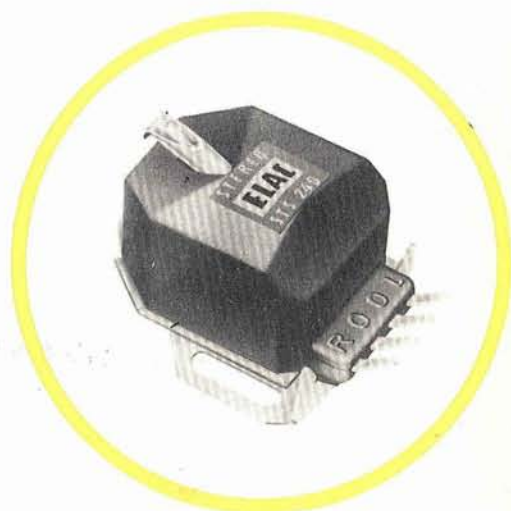

rc/870 sts 333

Cartuccia magnetica-«Elac»

con puntina in diamante per dischi microsolco.

Tipo: stereo

Livello di uscita a 1 kHz: 10 mV a 10 cm/s

Risposta di frequenza: 20 ÷ 16.000 Hz \pm 2 dB

Cedevolezza: 10×10^{-6} cm/dyna

Raggio puntina: 0,7 mil = 18 μ

Angolo d'incidenza: 15°

Pressione sul disco: 1,5 ÷ 3 g

L. 29.000

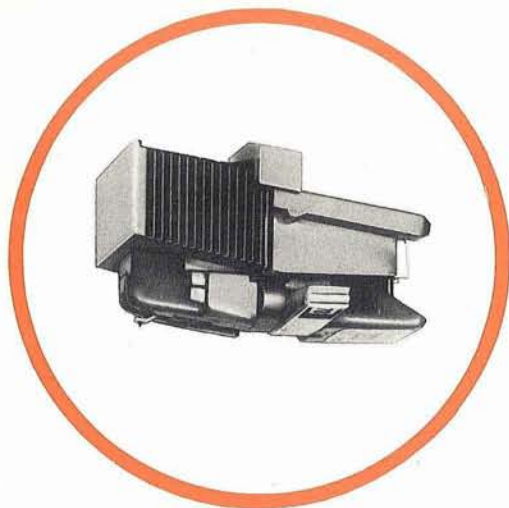

rc/1490 kst 112

Cartuccia a doppio cristallo «Elac»

con puntina ribaltabile in diamante per dischi normali e microsolco.

Tipo: stereo

Livello di uscita a 1 kHz: 140 mV a cm/s

Risposta di frequenza: 20 ÷ 16.000 Hz

Separazione canali: 20 dB a 1.000 Hz

Pressione sul disco: 3,5 g

L. 6.800

Pickering

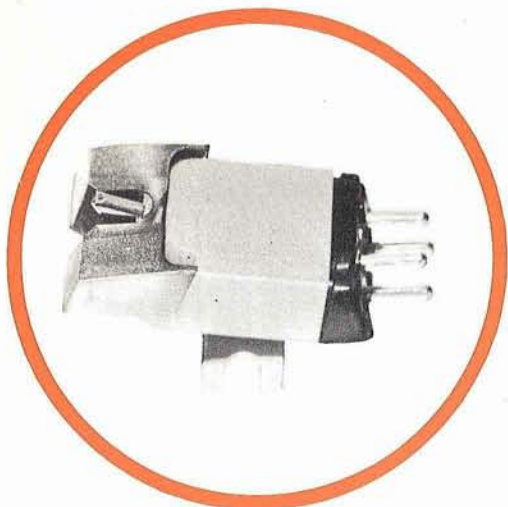

rc/630 v-15/ame-1

Cartuccia magnetica-«Pickering»

con puntina ellittica in diamante per dischi microsolco. Schermatura in Mumetal per sopprimere ogni rumore di fondo.

Tipo: stereo

Livello di uscita a 1 kHz: 5,5 mV a 5,5 cm/s

Risposta di frequenza: 20 ÷ 20.000 Hz

Separazione canali: 35 dB

Angolo d'incidenza: 15°

Pressione sul disco: 0,75 ÷ 3 g

L. 42.000

rc/640 v-15/ame-3

Cartuccia magnetica «Pickering»

con puntina ellittica in diamante per dischi microsolco e dispositivo puliscisolco.

Schermatura in Mumetal per sopprimere ogni rumore di fondo.

Tipo: stereo

Livello di uscita a 1 kHz: 5,5 mV a 5,5 cm/s

Risposta di frequenza: 20 ÷ 20.000 Hz

Separazione canali: 35 dB

Angolo d'incidenza: 15°

Pressione sul disco: 0,75 ÷ 1,5 g

L. 50.000

rc/650 v-15/am1

Cartuccia magnetica «Pickering»

con puntina in diamante per dischi microsolco.

Schermatura in Mumetal

per sopprimere ogni rumore di fondo.

Tipo: stereo

Livello di uscita a 1 kHz: 5,5 mV a 5,5 cm/s

Risposta di frequenza: 20 ÷ 20.000 Hz

Separazione canali: 35 dB

Angolo d'incidenza: 15°

Pressione sul disco: 0,75 ÷ 3 g

L. 31.000

rc/660 v-15/at2

Cartuccia magnetica-«Pickering»

con puntina in diamante per dischi microsolco.

Schermatura in Mumetal

per sopprimere ogni rumore di fondo.

Tipo: stereo

Livello di uscita a 1 kHz: 6,9 mV a 5,5 cm/s

Risposta di frequenza: 20 ÷ 20.000 Hz

Separazione canali: 35 dB

Angolo d'incidenza: 15°

Pressione sul disco: 1 ÷ 5 g

L. 27.500

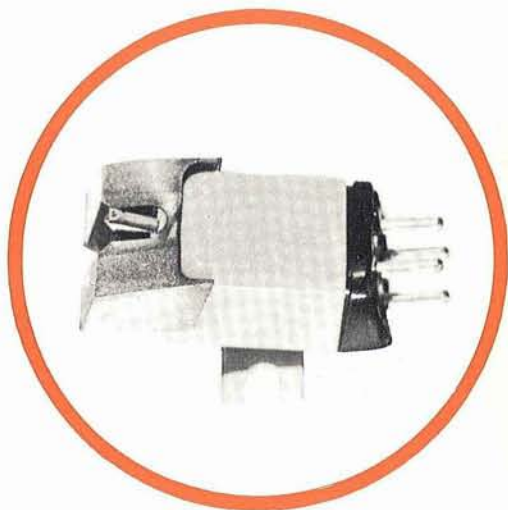

rc/670 v-15/ac2

Cartuccia magnetica «Pickering»

con puntina in diamante per dischi microsolco.

Schermatura in Mumetal

per sopprimere ogni rumore di fondo.

Tipo: stereo

Livello di uscita a 1 kHz: 7,5 mV a 5,5 cm/s

Risposta di frequenza: 20 ÷ 20.000 Hz

Separazione canali: 35 dB

Angolo d'incidenza: 15°

Pressione sul disco: 3 ÷ 7 g

L. 21.500

rc/830 sts 444-12

Cartuccia magnetica «Elac»

con puntina in diamante per dischi microsolco.

Tipo: stereo

Livello di uscita a 1 kHz: 10 mV a 10 cm/s

Risposta di frequenza: 10 ÷ 24.000 Hz

Cedevolezza: 33×10^{-6} cm/dyna

Impedenza di carico: 47 k Ω

Raggio puntina: 12 μ

Separazione canali: 26 dB a 1.000 Hz

Angolo d'incidenza: 15°

Pressione sul disco: 0,75 ÷ 1,5 g

L. 47.000



rc/840 sts 444-e

Cartuccia magnetica «Elac»

con puntina ellittica in diamante per dischi microsolco.

Tipo: stereo

Livello di uscita a 1 kHz: 10 mV a 10 cm/s

Risposta di frequenza: 10 ÷ 24.000 Hz

Cedevolezza: 33×10^{-6} cm/dyna

Impedenza di carico: 47 k Ω

Raggio puntina: 6/20 μ

Separazione canali: 26 dB a 1.000 Hz

Angolo d'incidenza: 15°

Pressione sul disco: 0,75 ÷ 1,5 g

L. 55.000

rc/850 sts 344-17

Cartuccia magnetica «Elac»

con puntina in diamante per dischi microsolco.

Tipo: stereo

Livello di uscita a 1 kHz: 10 mV a 10 cm/s

Risposta di frequenza: 20 ÷ 22.000 Hz

Cedevolezza: 25×10^{-6} cm/dyna

Impedenza di carico: 47 k Ω

Separazione canali: 24 dB a 1.000 Hz

Angolo d'incidenza: 15°

Pressione sul disco: 1 ÷ 2 g

L. 38.000

rc/880 sts 244-17

Cartuccia magnetica «Elac»

con puntina in diamante per dischi microsolco.

Tipo: stereo

Livello di uscita a 1 kHz: 15 mV a 10 cm/s

Risposta di frequenza: 20 ÷ 20.000 Hz

Cedevolezza: 10×10^{-6} cm/dyna

Impedenza di carico: 47 k Ω

Raggio puntina: 17 μ

Separazione canali: 22 dB a 1.000 Hz

Angolo d'incidenza: 15°

Pressione sul disco: 2,5 ÷ 5 g

L. 27.500

rc/890 sts 244-c

Cartuccia magnetica «Elac»

con puntina in diamante per dischi microsolco.

Tipo: stereo

Livello di uscita a 1 kHz: 15 mV a 10 cm/s

Risposta di frequenza: 20 ÷ 20.000 Hz

Cedevolezza: 18×10^{-6} cm/dyna

Impedenza di carico: 47 k Ω

Raggio puntina: 17 μ

Separazione canali: 22 dB a 1.000 Hz

Angolo d'incidenza: 15°

Pressione sul disco: 1,5 ÷ 3 g

L. 27.500

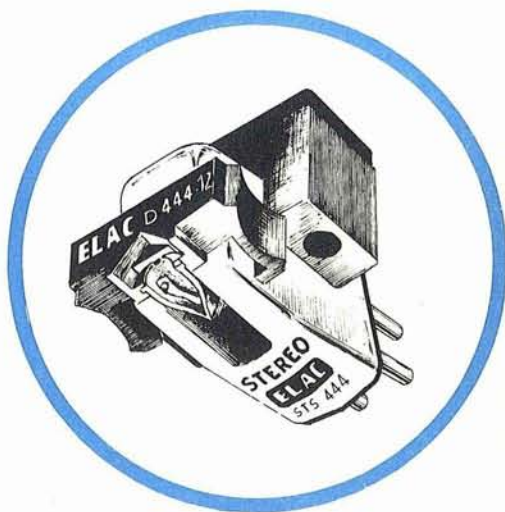

rc/900 sts 344-e

Cartuccia magnetica «Elac»

con puntina ellittica in diamante per dischi microsolco.

Tipo: stereo

Livello di uscita a 1 kHz: 10 mV a 10 cm/s

Risposta di frequenza: 20 ÷ 22.000 Hz

Cedevolezza: 25×10^{-6} cm/dyna

Impedenza di carico: 47 k Ω

Raggio puntina: 6/20 μ

Separazione canali: 24 dB a 1.000 Hz

Angolo d'incidenza: 15°

Pressione sul disco: 1 ÷ 2 g

L. 48.000

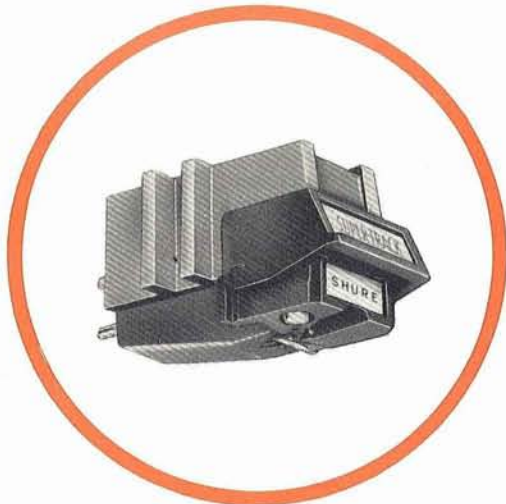

rc/1000 v-15 type II

Cartuccia magnetica Hi-Fi «Shure»

con puntina ellittica in diamante per dischi microsolco.

Tipo: stereo

Livello di uscita a 1 kHz: 3,5 mV per cm/s

Risposta di frequenza: 20 ÷ 25.000 Hz

Separazione canali: 25 dB

Raggio puntina: 18 μ

Angolo d'incidenza: 15°

Impedenza di carico: 47 k Ω

Pressione sul disco: 0,75 ÷ 1,5 g

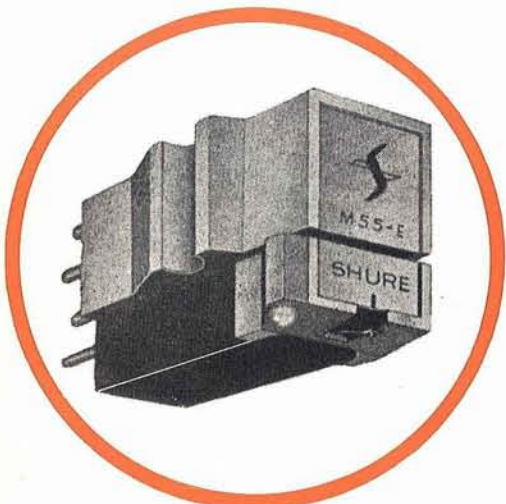

rc/1010 m-55e

Cartuccia magnetica «Shure»

con puntina ellittica in diamante per dischi microsolco.

Tipo: stereo

Livello di uscita a 1 kHz: 1,2 mV per cm/s

Separazione canali: 25 dB

Cedevolezza: 25 x 10⁻⁶ cm/dyna

Raggio puntina: 0,9 mil = 22,5 μ

0,2 mil = 5 μ

Angolo d'incidenza: 15°

Impedenza di carico: 47 k Ω

Pressione sul disco: 0,75 ÷ 1,5 g

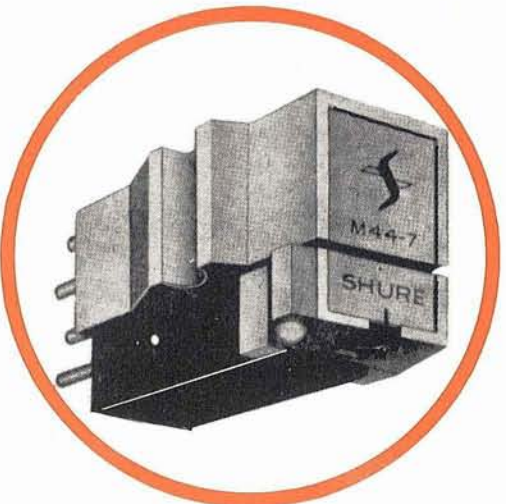

rc/1020 m-44-5

Cartuccia magnetica «Shure»

con puntina in diamante per dischi microsolco.

Tipo: stereo

Livello di uscita a 1 kHz: 1,2 mV per cm/s

Risposta di frequenza: 20 ÷ 20.000 Hz

Separazione canali: 25 dB

Cedevolezza: 25 x 10⁻⁶ cm/dyna

Raggio puntina: 0,5 mil = 13 μ

Angolo d'incidenza: 15°

Impedenza di carico: 47 k Ω

Pressione sul disco: 0,75 ÷ 1,5 g

rc/1030 m-44-7

Cartuccia magnetica «Shure»

con puntina in diamante per dischi microsolco.

Tipo: stereo

Livello di uscita a 1 kHz: 1,6 mV per cm/s

Risposta di frequenza: 20 ÷ 20.000 Hz

Separazione canali: 25 dB

Cedevolezza: 20×10^{-6} cm/dyna

Raggio puntina: 0,7 mil = 18 μ

Angolo d'incidenza: 15°

Impedenza di carico: 47 k Ω

Pressione sul disco: 1,5 ÷ 3 g

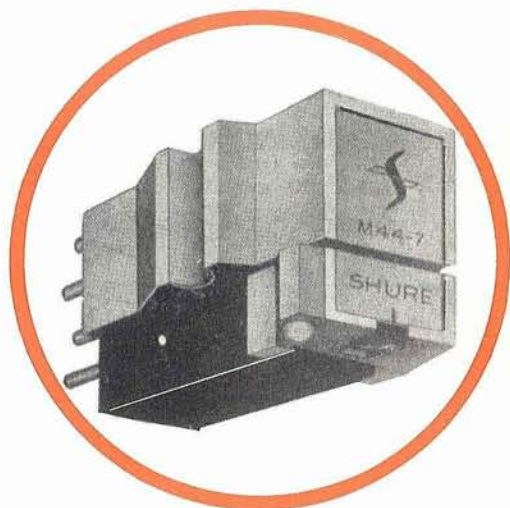

rc/1040 m3d

Cartuccia magnetica «Shure»

con puntina in diamante per dischi microsolco.

Tipo: stereo

Livello di uscita a 1 kHz: 1 mV per cm/s

Risposta di frequenza: 20 ÷ 15.000 Hz

Separazione canali: 20 dB

Cedevolezza: 4×10^{-6} cm/dyna

Raggio puntina: 0,7 mil = 18 μ

Angolo d'incidenza: 15°

Impedenza di carico: 47 k Ω

Pressione sul disco: 3 ÷ 6 g

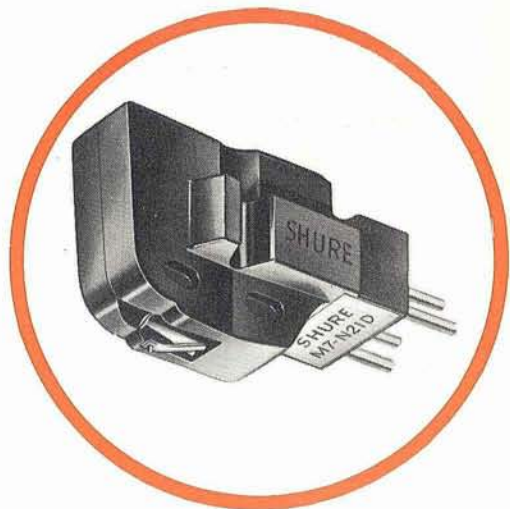

rc/1050 m7/n21 d

Cartuccia magnetica «Shure»

con puntina in diamante per dischi microsolco.

Tipo: stereo

Livello di uscita a 1 kHz: 0,8 mV per cm/s

Risposta di frequenza: 20 ÷ 20.000 Hz

Separazione canali: 20 dB

Cedevolezza: 9×10^{-6} cm/dyna

Raggio puntina: 0,7 mil = 18 μ

Angolo d'incidenza: 15°

Impedenza di carico: 47 k Ω

Pressione sul disco: 2,5 g

BASI COPERCHI

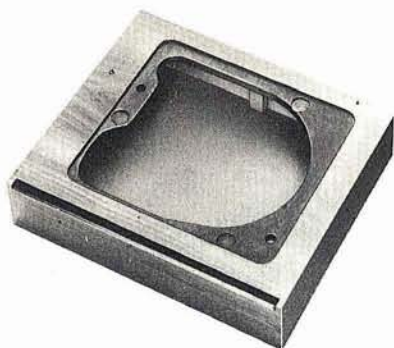

ra/850

Base in legno teak

per tutti i cambiadischi Garrard Autoslim.
Dimensioni: 420 x 345 x 100

L. 9.800

ra/860

Base in legno teak

per cambiadischi Garrard LAB 80.
Dimensioni: 420 x 345 x 100

L. 9.800

ra/870

Base in legno teak

per giradischi Thorens 124-12S-124/II-TP14.
Dimensioni: 420 x 345 x 100

L. 9.800

ra/880

Base in legno teak

per complessi Dual 1009-1010-1011.
Dimensioni: 420 x 345 x 100

L. 9.800

ra/890

Base in legno teak

non forata.
Dimensioni: 420 x 345 x 100

L. 9.800

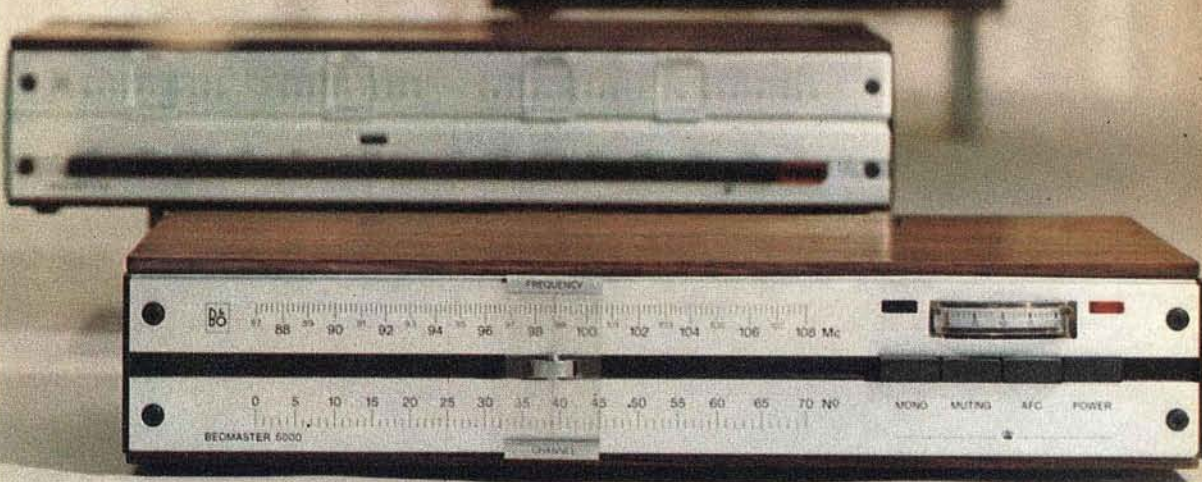

BEOLAB 5000

Amplificatore stereo B & O interamente transistorizzato al silicio. Ingressi per registratore, pick-up magnetico e piezo, microfono sintonizzatore e ausiliario con regolazione di sensibilità. Comandi volume, bilanciamento toni alti e bassi a scala lineare. Controllo automatico contro i cortocircuiti. Mobile di linea ultramoderna in legno pregiato. Potenza d'uscita musicale per canale: 75 W; risposta di frequenza: $20 \div 20.000 \text{ Hz} \pm 1,5 \text{ dB}$; sensibilità pick-up magnetico: 4 mV; sensibilità altri ingressi: 250 mV; distorsione armonica: 0,2%; rapporto segnale/disturbo: 60 dB; controllo di tono: $\pm 17 \text{ dB a } 50 \text{ Hz}$, $\pm 14 \text{ dB a } 10 \text{ kHz}$; impedenza: 4 Ω ; alimentazione: 110 \div 220 V; dimensioni: 470 x 96 x 250.

BEOMASTER 5000

Sintonizzatore FM stereo B & O interamente transistorizzato al silicio. Regolazione del livello di uscita. Comando per silenziamento (muting). Decoder stereo incorporato con funzionamento automatico. Mobile di linea ultramoderna in legno pregiato. Entrata d'antenna: 75 e 300 Ω ; gamma di sintonia: 87 \div 108 MHz; risposta di frequenza: $20 \div 15.000 \text{ Hz} \pm 2 \text{ dB}$; distorsione armonica: 0,4%; rapporto segnale/disturbo: 75 dB; sensibilità: 1,5 μV ; separazione decoder: 40 dB; livello d'uscita: 1 V; alimentazione: 110 \div 240 V - 50 Hz; dimensioni: 470 x 96 x 250.

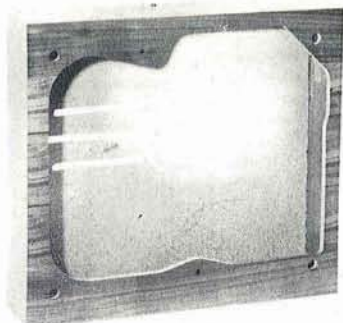

ra/920

Base in legno teak «Elac» originale

per i giradischi Miraphon 20 e cambiadischi Miracord 40 e 10H.

Dimensioni: 420 x 345 x 100

L. 16.600

ra/930

Base in legno teak

per i giradischi Miraphon 20 e cambiadischi Miracord 40 e 10H.

Dimensioni: 420 x 345 x 100

L. 9.800

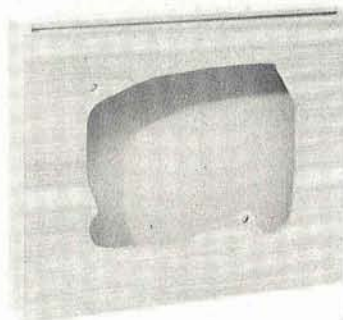

ra/900

Base in legno teak

per giradischi Elac 160 e 161.

Dimensioni: 420 x 345 x 100

L. 9.800

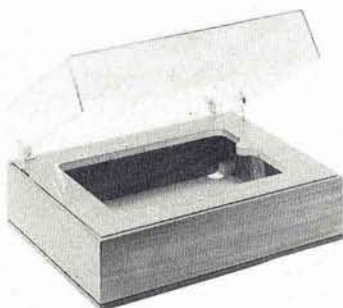

ra/950 pe 33 t

Base in legno di noce «Perpetuum»

con coperchio trasparente - per giradischi PE 33 Studio.

Dimensioni: 442 x 342 x 181

L. 31.000

ra/960

Base in legno di noce «Perpetuum»

con coperchio trasparente - per giradischi
PE 34 Hi-Fi.

Dimensioni: 442 x 342 x 181

L. 31.000

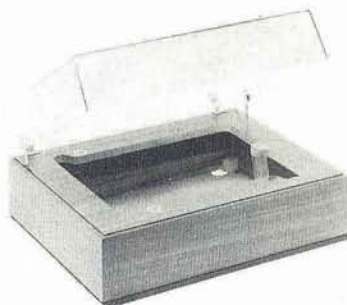

ra/910

Base in legno teak

per giradischi Lenco L 70.

Dimensioni: 420 x 345 x 100

L. 9.800

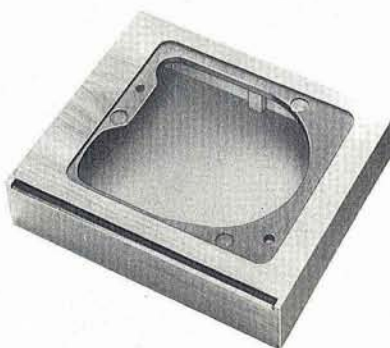

ra/940

Base in legno teak

per cambiadischi Philips AG 1025.

Dimensioni: 420 x 345 x 100

L. 9.800

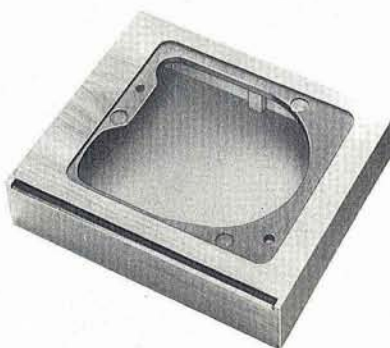

ra/970

Coperchio in plexiglass

con pareti in legno teak e superficie
in plexiglass trasparente;
serve per le basi RA/850 - RA/870 - RA/880 -
RA/890.

Dimensioni: 450 x 375 x 110

L. 10.300



ra/980

Coperchio in plexiglass «Elac»

per la base RA/920.

Trasparente affumicato con i fianchi
in legno di teak.

Dimensioni: 420 x 345 x 100

L. 18.500

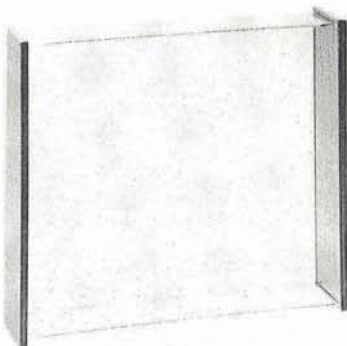

REGISTRATORI MONOSTEREO



s/195 ampex 863

Registratore stereo «Ampex»

a transistor in elegante mobile in legno di noce. A due tracce. Controllo del livello di registrazione mediante amperometro su ciascun canale. Controllo volume, tono e bilanciamento. Ingressi per microfono e radio. Uscite per amplificatore ed altoparlanti esterni.

Elevata velocità di riavvolgimento. Bobina da 7"

Velocità: 4,75 - 9,5 - 19 cm/s

Potenza d'uscita: 6 + 6 W

Risposta di frequenza:

50 ÷ 7.500 Hz a 9,5 cm/s

50 ÷ 15.000 Hz a 19 cm/s

Wow e flutter: 0,15% a 19 cm/s

Rapporto segnale/disturbo: 46 dB

Sensibilità microfono: 1 mV

altri ingressi: 200 mV

Livello d'uscita: 1 V

Impedenza: 8 Ω

Alimentazione: 110 ÷ 220 V - 50 Hz

Dimensioni: 480 x 340 x 190

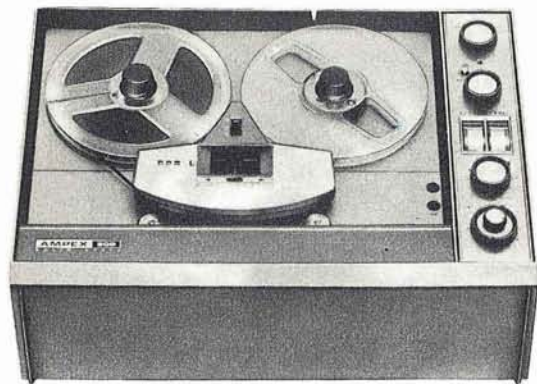

s/152 beocord 1500 de luxe k



Registratore stereo «B. & O.»

a due tracce in registrazione e a due o quattro tracce in riproduzione.

Apparecchio a transistor in elegante mobile in legno di teak o palissandro.

Controllo del livello di registrazione mediante amperometro su ciascun canale. Controllo di volume e tono. Dispositivi monitor e mixing. Ingressi per microfono e radio. Uscite per cuffia e amplificatore. Preamplificatori di registrazione e riproduzione. Munito di tre testine. Elevata velocità di riavvolgimento.

Bobina da 7"

Velocità: 4,75 - 9,5 - 19 cm/s

Risposta di frequenza:

50 ÷ 6.000 Hz a 4,75 cm/s

40 ÷ 12.000 Hz a 9,5 cm/s

40 ÷ 16.000 Hz a 19 cm/s

Wow e flutter: 0,07% a 19 cm/s

Rapporto segnale/disturbo: 55 dB

Separazione tra i canali: 45 dB

Sensibilità microfono: 1 mV

radio: 50 mV

Livello d'uscita: 0,8 V

Alimentazione: 220 V - 50 Hz

Dimensioni: 450 x 335 x 220

L. 410.000

s/150 beocord 1000

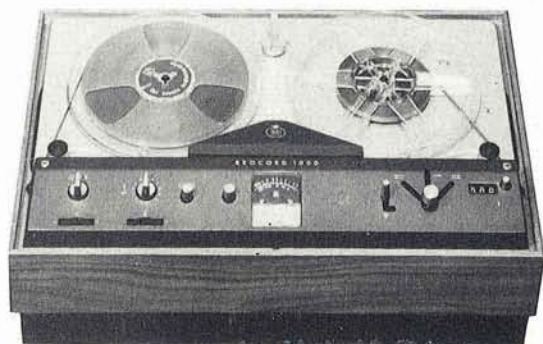

Registatore «B. & O.»

a due tracce.

Apparecchio a transistor in elegante mobiletto portatile in legno di teak o palissandro con altoparlante incorporato. Controllo di livello di registrazione mediante microamperometro. Controlli di tono. Ingressi per microfono, giradischi, radio.

Elevata velocità di riavvolgimento.

Bobina da 7"

Velocità: 4,75 - 9,5 - 19 cm/s

Potenza d'uscita: 12 W

Risposta di frequenza:

50 ÷ 6.000 Hz a 4,75 cm/s

40 ÷ 12.000 Hz a 9,5 cm/s

40 ÷ 16.000 Hz a 19 cm/s

Wow e flutter: 0,2% a 19 cm/s

Rapporto segnale/disturbo: 55 dB

Sensibilità microfono: 2 mV

pick-up magnetico: 2 mV

pick-up piezo: 75 mV

radio: 1,6 mV

Impedenza: 3,2 Ω

Alimentazione: 220 V - 50 Hz

Dimensioni: 450 x 195 x 295



Alta Fedeltà Lenco

B 52 semiprofessionale

Giradischi a 4 velocità, con motore a 4 poli ad asse conico. Piatto in lamiera d'acciaio con un diametro di mm 300 e un peso di kg 1,400.
Movimenti di lettura del braccio pick-up a bassissima inerzia grazie alla adozione di speciali cuscinetti.
Pressione regolabile per mezzo di un contrappeso.
Velocità di rotazione regolabile in continuità da 30 a 80 giri/min, con posizioni fisse a 16, 33, 45 e 78 giri.
Portatestina intercambiabile adatto a qualsiasi tipo di testina.
L'apparecchio può essere usato a 117 V, a 160 V e a 220 V / 50 Hz.
Dimensioni della piastra: mm 375 x 300.

A 7 Coral

Amplificatore stereo, con preamplificatore incorporato, completamente transistorizzato.
Consente la riproduzione diretta della testina del registratore.
È dotato di filtri antirombo e antifruscio e della correzione fisiologica del volume.
Potenza musicale: 40 Watt (2 x 20 Watt).
Risposta di frequenza: 20 ÷ 20.000 Hz ± 1 dB.

PX 30 Coral

Cassa acustica a due vie Hi-Fi.
È dotata di due woofer da cm 16 e due tweeter da cm 6 con filtro cross-over.
Tutti gli altoparlanti sono perfettamente equilibrati per la migliore riproduzione stereo.
Potenza: 12 Watt.
Impedenza: 8 Ohm.
Dimensioni: mm 450 x 600 x 110.

Lenco

Lenco Italiana Spa
Via del Guazzatore 225
Osimo (Ancona)

s/158 beocord 2000 de luxe t



Registratore stereo «B. & O.»

a due tracce in registrazione e a due o quattro tracce in riproduzione.

Apparecchio a transistor con elegante mobile portatile.

Il coperchio è munito di due altoparlanti separati per la riproduzione stereo. Controllo del livello di registrazione mediante amperometro su ciascun canale. Controllo di volume e tono. Dispositivi monitor e mixing. Comandi a cursore lineare. Ingressi per microfono, radio e giradischi. Uscita per cuffia. Elevata velocità di riavvolgimento. Munito di quattro testine: una per registrazione, una per cancellazione e due per riproduzione.

Bobina da 7"

Velocità: 4,75 - 9,5 - 19 cm/s

Potenza d'uscita: 8 + 8 W

Risposta di frequenza:

50 ÷ 6.000 Hz a 4,75 cm/s

40 ÷ 12.000 Hz a 9,5 cm/s

40 ÷ 16.000 Hz a 19 cm/s

Wow e flutter: 0,2% a 19 cm/s

Rapporto segnale/disturbo: 55 dB

Separazione tra i canali: 45 dB

Sensibilità microfono: 50 μ V

pick-up magnetico: 2 mV

pick-up piezo: 40 mV

radio: 5 mV su 47 k Ω

100 mV su 100 k Ω

Livello d'uscita: 0,6 V

Impedenza d'uscita: 4 Ω

Alimentazione: 220 V - 50 Hz

Dimensioni: 450 x 250 x 355

L. 530.000

s/160 beocord 2000 de luxe k

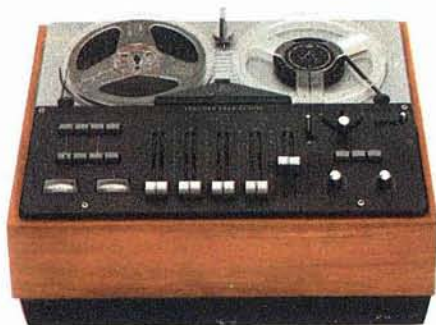

Registratore stereo «B. & O.»

a due tracce in registrazione e a due o quattro tracce in riproduzione.

Apparecchio a transistor con elegante mobile in legno di teak o palissandro. Impiego con due altoparlanti esterni. Controllo del livello di registrazione mediante amperometro su ciascun canale. Controllo di volume e tono. Dispositivo monitor e mixing. Comandi a cursore lineare. Ingressi per microfono, radio e giradischi. Uscita per altoparlante e cuffia. Munito di quattro testine: una per registrazione, una per cancellazione e due per riproduzione. Elevata velocità di riavvolgimento.

Bobina da 7"

Velocità: 4,75 - 9,5 - 19 cm/s

Potenza d'uscita: 8 + 8 W

Risposta di frequenza:

50 ÷ 6.000 Hz a 4,75 cm/s

40 ÷ 12.000 Hz a 9,5 cm/s

40 ÷ 16.000 Hz a 19 cm/s

Wow e flutter: 0,2% a 19 cm/s

Rapporto segnale/disturbo: 55 dB

Separazione tra i canali: 45 dB

Sensibilità microfono: 50 μ V

pick-up magnetico: 2 mV

pick-up piezo: 40 mV

radio: 5 mV su 47 k Ω

100 mV su 100 k Ω

Livello d'uscita: 0,6 V

Impedenza d'uscita: 4 Ω

Alimentazione: 220 V - 50 Hz

Dimensioni: 450 x 205 x 355

L. 510.000

s/178 pd 102



Registratore stereo «Truvox»

a due tracce.

Apparecchio a transistor in elegante mobile in noce.

Controllo del livello di registrazione mediante amperometro su ciascun canale. Dispositivi monitor e mixing.

Ingressi per microfono, radio e giradischi.

Uscita per amplificatore. Munito di tre testine.

Elevata velocità di riavvolgimento.

Bobina da 7"

Velocità: 4,75 - 9,5 - 19 cm/s

Risposta di frequenza:

60 ÷ 8.000 Hz a 4,75 cm/s

40 ÷ 10.000 Hz a 9,5 cm/s

30 ÷ 17.000 Hz a 19 cm/s

Wow e flutter: 0,1% a 19 cm/s

Rapporto segnale/disturbo: 50 dB

Separazione tra i canali: 45 dB

Sensibilità microfono: 1 mV

radio: 50 mV

Livello d'uscita: 1 V

Alimentazione: 220 V - 50 Hz

Dimensioni: 405 x 420 x 200

L. 390.000

s/180 pd 104

Registratore stereo «Truvox»

come pd/102 ma a quattro tracce. L. 380.000

s/185-s/186 d108-d106



d 108 L. 170.000

d 106 L. 175.000



Registratore stereo «Revox»

a quattro tracce.

Apparecchio a valvole. Controllo del livello di registrazione mediante amperometro su ciascun canale. Controllo volume e tono. Cellula fotoelettrica per l'arresto del nastro. Ingressi per microfono, radio e giradischi. Uscite per amplificatori e altoparlante supplementare. Munito di tre testine.

Elevata velocità di riavvolgimento.

Bobine da 10"

Velocità: 9,5 - 19 cm/s

Potenza d'uscita: 6 W

Risposta di frequenza:

50 ÷ 12.000 Hz a 9,5 cm/s

40 ÷ 18.000 Hz a 19 cm/s

Wow e flutter: 0,1% a 19 cm/s

Rapporto segnale/disturbo: 55 dB

Separazione tra i canali: 40 dB

Sensibilità microfono: 3 mV

altri ingressi: 50 mV

Alimentazione: 110 ÷ 220 V - 50 Hz

Dimensioni: 470 x 300 x 340

L. 450.000

Piastre meccaniche «Truvox»

La piastra stereo Truvox D 108 ha tre testine e quattro tracce. La piastra stereo Truvox D 106 possiede invece tre testine e due tracce. Le caratteristiche sono ovviamente identiche a quelle delle unità complete PD 104 e PD 102. Se si vuole usare la piastra così com'è si può collegare direttamente l'uscita della testina di riproduzione all'ingresso di un amplificatore, che deve essere abbastanza sensibile per amplificare tale debole segnale, (1 ÷ 2 mV).

In tal caso però occorre un nastro pre-registrato e non si può procedere alla registrazione di nastro vergine.

Dimensioni: 405 x 325



rg/27 derfons

Registratore «G.B.C.»

a due tracce

Apparecchio a valvole. Mobile in legno ricoperto in tessuto plastificato bicolore.

Indicatore ottico di livello. Controllo volume, tono. Ingressi per micro, radio fono.

Uscita per altoparlante o cuffia a 4 Ω

Bobina da 5"

Velocità: 9,5 cm/s

Potenza d'uscita: 2,5 W

Risposta di frequenza: 40 ÷ 12.000 Hz

Sensibilità micro radio: 1 mV

fono: 50 mV

Alimentazione: 110 ÷ 220 V - 50 Hz

Dimensioni: 325 x 280 x 170

L. 52.500

dolly

Registratore «Selonix»

a due tracce

Apparecchio a valvole.

Mobile in legno ricoperto in vinilpelle.

Altoparlante incorporato. Indicatore ottico

di livello. Controllo volume e tono.

Ingressi microfono radio o giradischi. Uscita

per altoparlante o amplificatore.

Bobina da 7"

Velocità: 4,75 - 9,5 - 19 cm/s

Potenza d'uscita: 3 W

Risposta di frequenza:

40 ÷ 8.000 Hz a 4,75 cm/s

40 ÷ 14.000 Hz a 9,5 cm/s

40 ÷ 18.000 Hz a 19 cm/s

Wow e flutter: 0,2% a 19 cm/s

Sensibilità microfono: 90 mV

radio: 300 mV

Impedenza d'uscita: 5 Ω

Alimentazione: 110 ÷ 220 V - 50 Hz

Dimensioni: 330 x 370 x 180

L. 67.000



corder

Registratore «Selonix»

a due tracce

Apparecchio a transistor portatile in elegante

mobile in materiale stampato antiurto.

Strumento indicatore di livello.

Controllo volume-sono. Ingressi per microfono

dinamico, piezoelettrico e radio. Uscita radio.

Bobina da 5"

Potenza: 1,4 W

Risposta di frequenza: 40 ÷ 8.000 Hz

Wow e flutter: 0,5%

Sensibilità microfono dinamico: 2 mV

microfono piezoelettrico: 60 mV

radio: 20 mV

Alimentazione: 12 Vcc mediante 8 pile torcia

da 1,5 V

Dimensioni: 275 x 244 x 83 L. 52.500

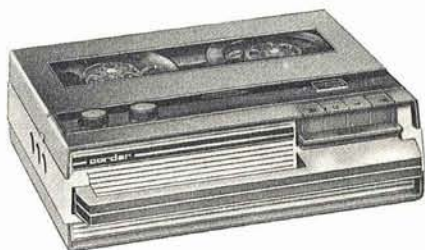

seddy

Registratore «Selonix»

a due tracce

Apparecchio a transistor portatile in elegante

mobile in materiale stampato antiurto.

Indicatore ottico di livello. Controllo volume

sono. Ingressi microfono dinamico,

piezoelettrico e radio. Uscita radio.

Bobina da 5"

Velocità: 9,5 cm/s

Potenza: 1,4 W

Risposta di frequenza: 40 ÷ 14.000 Hz

Wow e flutter: 0,4%

Sensibilità microfono dinamico: 2 mV

microfono piezoelettrico: 60 mV

radio: 20 mV

Alimentazione: 110 ÷ 220 V - 50 Hz

Dimensioni: 275 x 244 x 83

L. 44.000

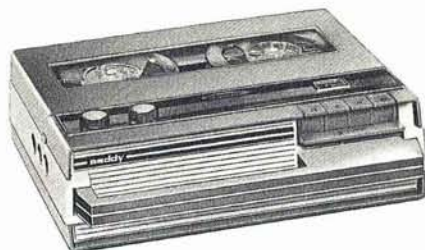

ELAC**160**

CAMBIADISCHI AUTOMATICO

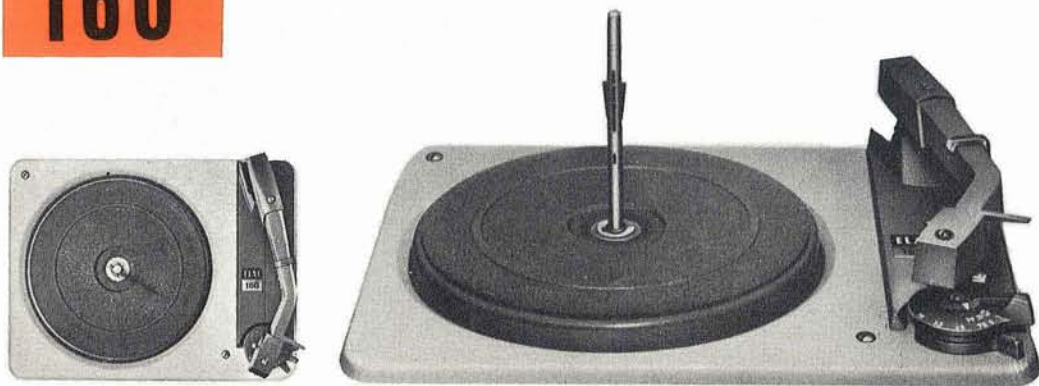

Complesso a 4 velocità con cartuccia stereo a cristallo ELAC KST 106. Offre una grande semplicità di manovra, un ingombro molto limitato (la piastra misura 308 x 236 mm) ed un insieme di prestazioni di classe ad un prezzo veramente eccezionale. Può funzionare da cambiadischi, giradischi automatico e ripetitore, tramite l'impiego del perno lungo e del perno corto, forniti in dotazione. Il motore di trascinamento è di tipo asincrono a due poli. Il rapporto segnale/rumore è superiore a 35 dB.

ELAC KST 106 - CARTUCCIA STEREO

Viene fornita in dotazione al cambiadischi ELAC 160. Si tratta di una cartuccia piezoelettrica di eccezionali prestazioni che ha una risposta estremamente lineare.

Caratteristiche: Doppia puntina in zaffiro ribaltabile: raggio 17μ per dischi microsolco e stereo; raggio 65μ per dischi 78 giri - Uscita su carico di $1 M\Omega$ e 200 pF : 150 mV per cm/s . - Differenza di sensibilità tra i due canali: $< 2 \text{ dB}$ - Cedevolezza: $4 \times 10^{-6} \text{ cm/dyna}$ - Separazione tra i canali: 20 dB - Pressione di lavoro: $5 \div 8 \text{ g}$ - Gamma di frequenza: $20 \div 18.000 \text{ Hz}$.

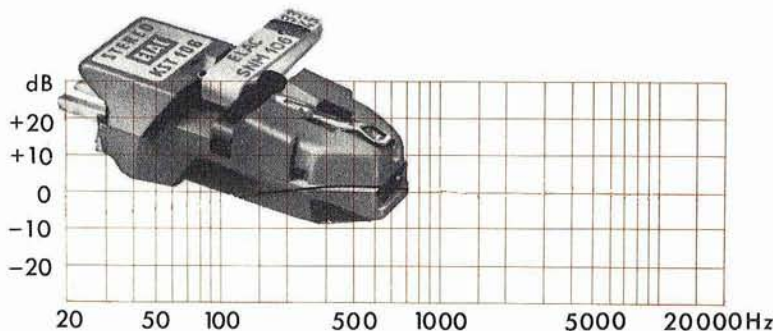

Curva di frequenza
 $0 \text{ dB} = 150 \text{ mV}$ per cm/s
 Carico: $1 M\Omega$
 Capacità del cavo:
 200 pF
 Disco di prova:
 Westrex stereo 1 A



Dalla nuova fabbrica
i Nastri Magnetici BASF in una nuova forma
di presentazione e in un arricchito assortimento

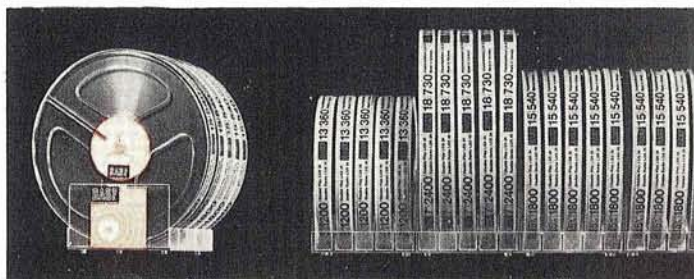

*Confezione
in singola Custodia
in plastica anti-urto:*

- pratica ed elegante, mezzo ideale per una ordinata ed esteticamente pregevole archiviazione dei nastri
- a chiusura ermetica, tale da assicurare la assoluta preservazione dei nastri dalla polvere

*Confezione in Custodia
in plastica trasparente:*

- pratica
- economica
- polivalente, nel senso che può convenientemente essere utilizzata anche per "completare" le **Cassette-Archivio** a tre scomparti poste in vendita corredate di un solo nastro

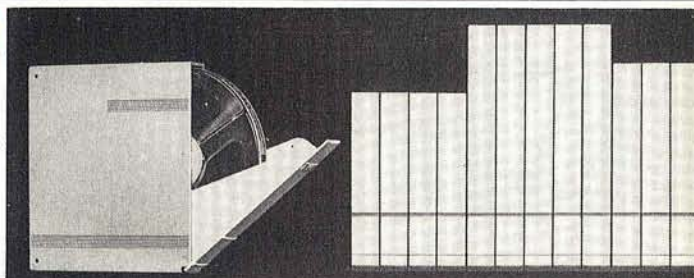

il marchio che

- contraddistingue il **nastro magnetico di qualità**
- non fa sciupare tempo e denaro attraverso risultati scadenti, rotture od altri inconvenienti
- è **garanzia** di elevate prestazioni e di possibilità di impiego praticamente illimitate

I NASTRI MAGNETICI «BASF»

rispondono ad ogni anche particolare esigenza e sono **adatti per tutti indistintamente** i tipi di Registratore

Badische Anilin- & Soda-Fabrik AG - 6700 Ludwigshafen am Rhein
S.A.S.E.A. - Milano - Reparto nastri magnetici - Via M. Bandello 6 - Tel. 483.341/4

odel

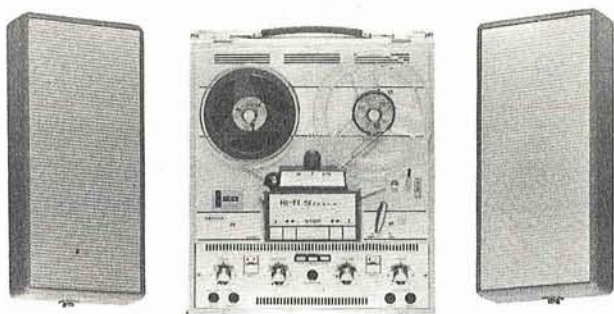

Registratore stereo «Selonix»

a quattro tracce mono e due tracce stereo.
Apparecchio a transistor in elegante mobile
di linea moderna.

Controllo del livello di registrazione mediante
amperometro su ciascun canale. Controllo
volume e tono separati. Munito di due
altoparlanti esterni. Ingressi per microfono,
radio e fono. Uscite monitor.
Bobina da 7"

Velocità: 4,75 - 9,5 - 19,5 cm/s

Potenza d'uscita: 3 + 3 W

Risposta di frequenza:

40 ÷ 8.000 Hz a 4,75 cm/s

40 ÷ 14.000 Hz a 9,5 cm/s

40 ÷ 18.000 Hz a 19 cm/s

Wow e flutter: 0,2% a 19 cm/s

Sensibilità microfono: 60 mV

radio e fono: 300 mV

Alimentazione: 110 ÷ 220 V - 50 Hz

Dimensioni: 510 x 430 x 200

L. 166.000

NASTRI

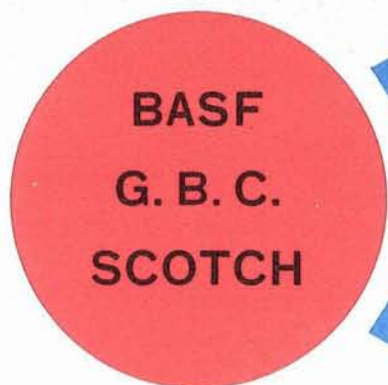

NASTRI MAGNETICI « BASF »

« BASF » LGS 52 Standard

Nastro indistruttibile adatto per impieghi con sollecitazione prolungata.

Spessore del nastro: 47 micron

Supporto: PVC

Carico di strappo ammissibile: 2,5 kg.

Lunghezza		Ø bobina		
m	feet	mm	pollici	
180	600	130	5	S/670
270	900	150	5¾	S/670-1
360	1200	180	7	S/670-2

« BASF » LGS 35 lunga durata

Nastro « universale » robusto e flessibile; lunga durata di registrazione adatto anche per registrazioni su 4 piste.

Spessore del nastro: 35 micron

Supporto: PVC

Carico di strappo ammissibile: 1,7 kg.

Lunghezza		Ø bobina		
m	feet	mm	pollici	
65	210	80	3	S/671
135	450	100	4	S/671-1
270	900	130	5	S/671-2
360	1200	150	5¾	S/671-3
540	1800	180	7	S/671-4
730	2400	220	8½	S/671-5

« BASF » LGS 26 lunghissima durata

Nastro straordinariamente flessibile, perciò particolarmente adatto per registrazione su 4 piste; lunghissima durata di registrazione.

Spessore del nastro: 26 micron

Supporto: PVC

Carico di strappo ammissibile: 1,2 kg.

Lunghezza		Ø bobina		
m	feet	mm	pollici	
90	300	80	3	S/672
120	400	80/F	3	S/672-1
180	600	100	4	S/672-2
270	900	110	4¼	S/672-3
360	1200	130	5	S/672-4
540	1800	150	5¾	S/672-5
730	2400	180	7	S/672-6



« BASF » PES 26 lunghissima durata

Nastro per impieghi di particolare esigenza e per prolungate ininterrotte registrazioni; lunghissima durata; adatto anche per registrazioni su 4 piste.

Spessore del nastro: 26 micron

Supporto: Poliestere

Carico di strappo ammissibile: 2 kg.

	Lunghezza		Ø bobina	
	m	feet	mm	pollici
S/673	90	300	80	3
S/673-1	360	1200	130	5
S/673-2	540	1800	150	5¾
S/673-3	730	2400	180	7
S/673-4	1000	3280	220	8½



« BASF » PES 18 Tripla durata

Nastro sottilissimo; particolarmente adatto per apparecchi « portatili » detati di piccole bobine.

	Lunghezza		Ø bobina	
	m	feet	mm	pollici
S/674	135	450	80	3
S/674-1	270	900	100	4
S/674-2	360	1200	110	4¼
S/674-3	540	1800	130	5
S/674-4	730	2400	150	5¾
S/674-5	1080	3600	180	7

« BASF » G. Standard

Nastro indistruttibile adatto per impieghi con forte sollecitazione. Particolarmente adatto per registratori Geloso e G.B.C.

	Lunghezza		Ø bobina	
	m	feet	mm	pollici
S/675	120	400	80	3
S/675-1	270	900	130	5

**NASTRI MAGNETICI « G.B.C. »
« PYDURTROP »**

Lunghezza		Ø bobina	
m	feet	mm	pollici

SERIE NORMALE

85	280	78	3	S/625	L. 600
100	330	85	3½	S/625-1	L. 700
110	360	100	4	S/625-2	L. 950
180	590	127	5	S/628	L. 1.300
250	820	147	5¾	S/628-1	L. 1.750
360	1180	178	7	S/631	L. 2.400

SERIE LONG PLAYING

120	395	78	3	S/626	L. 790
150	495	85	3½	S/626-1	L. 950
180	590	100	4	S/626-2	L. 1.350
270	885	127	5	S/629	L. 1.650
360	1180	147	5¾	S/629-1	L. 2.300
540	1760	178	7	S/632	L. 3.100

SERIE EXTRA PLAY - 100/100

150	525	78	3	S/627	L. 1.250
180	590	85	3½	S/627-1	L. 1.450
230	755	100	4	S/627-2	L. 1.950
360	1180	127	5	S/630	L. 2.800
420	1380	147	5¾	S/630-1	L. 3.400
720	2360	178	7	S/633	L. 5.500

MICRO TAPE

Nastro magnetico ottenuto da uno strato sensibile ad alta densità e alta risonanza applicato ad un supporto di poliestere tensilizzato dello spessore di 0,25 millesimi di pollice pari a 6,3 micron.

Il risultato è un nastro ultrasottile di durata quadrupla di un nastro normale.

Spessore del nastro: 11,3 mm

Supporto poliestere tipo «T»

Lunghezza		Ø bobina			
m	feet	mm	pollici		
730	2400	127	5	S/636	L. 10.500
1460	4800	178	7	S/638	L. 21.000



NASTRI MAGNETICI « SCOTCH »

« Scotch » 102 Standard - scatola nera.
Nastro per registrazioni di classe professionale. La particolare robustezza assicura assoluta indeformabilità e perfetta riproduzione. Le caratteristiche magnetiche sono particolarmente curate per sommare fedeltà di risposta a massima sensibilità nell'intera gamma di frequenze acustiche.

Spessore del nastro: 50 micron

Supporto: poliestere



	Lunghezza		Ø bobina	
	m	feet	mm	pollici
S/640	60	200	76	3
S/640-1	90	300	100	4
S/640-2	180	600	127	5
S/640-3	270	900	147	5¾
S/640-4	360	1200	178	7



« Scotch » 150 lunga durata - scatola verde.
Nastro di impiego universale per amatori evoluti. Adatto in particolare per registrazioni monoaurali e stereofoniche a quattro piste. A parità di diametro di bobina dura il 50% più dello « Scotch » 102 Standard.

Spessore del nastro: 35 micron

Supporto: poliestere

	Lunghezza		Ø bobina	
	m	feet	mm	pollici
S/641	120	400	83	3¼
S/641-1	135	450	100	4
S/641-2	270	900	127	5
S/641-3	360	1200	147	5¾
S/641-4	540	1800	178	7

« Scotch » 200 doppia durata - scatola azzurra.
Nastro per registrazioni d'alta qualità e lunghissima durata ininterrotta. Lo strato magnetico ad elevata permeabilità presenta una banda dinamica di ampiezza tale da garantire in ogni caso riproduzioni ad alta fedeltà.

Spessore del nastro: 22 micron
Supporto: poliestere tensilizzato

Lunghezza		Ø bobina		
m	feet	mm	pollici	
120	400	76	3	S/642
180	600	100	4	S/642-1
360	1200	127	5	S/642-2
540	1800	147	5¾	S/642-3
720	2400	178	7	S/642-4



« Scotch » 290 tripla durata - scatola gialla
millecento metri in sette pollici (cm 17,5) uguale a 24 ore di registrazione continua (a 4,75 cm/s e su quattro piste). Nastro di alte prestazioni anche per registrazioni a velocità ridotte.

Spessore del nastro: 17 micron
Supporto: poliestere tensilizzato

Lunghezza		Ø bobina		
m	feet	mm	pollici	
180	600	76	3	S/643
270	900	100	4	S/643-1
540	1800	127	5	S/643-2
720	2400	147	5¾	S/643-3
1080	3600	178	7	S/643-4



Caricatori



s/700-12 c 60

Caricatore con nastro magnetico «Aiwa»
Durata: 60'
L. 1.900

s/701-10 c 90

Caricatore con nastro magnetico «Aiwa»
Durata: 90'
L. 2.900

s/700-6 c 60

Caricatore con nastro magnetico «BASF»
Durata: 60'
L. 2.600

s/701-6 c 90

Caricatore con nastro magnetico «BASF»
Durata: 90'
L. 3.900

s/700-10 c 60

Caricatore con nastro magnetico «G.B.C.»
Durata: 60'
L. 2.600

s/701-8 c 90

Caricatore con nastro magnetico «G.B.C.»
Durata: 90'
L. 3.900

s/702 c 120

Caricatore con nastro magnetico «G.B.C.»
Durata: 120'

L. 6.600

s/700-14 c 60

Caricatore con nastro magnetico standard
Durata: 60'

L. 2.400

s/701-12 c 90

Caricatore con nastro magnetico standard
Durata: 90'

L. 3.500

s/700-4 c 60

Caricatore con nastro magnetico «Philips»
Durata: 60'

L. 2.600

s/701-4 c 90

Caricatore con nastro magnetico «Philips»
Durata: 90'

L. 3.900

s/700-8 c 60

Caricatore con nastro magnetico «Scotch»
Durata: 60'

L. 2.600

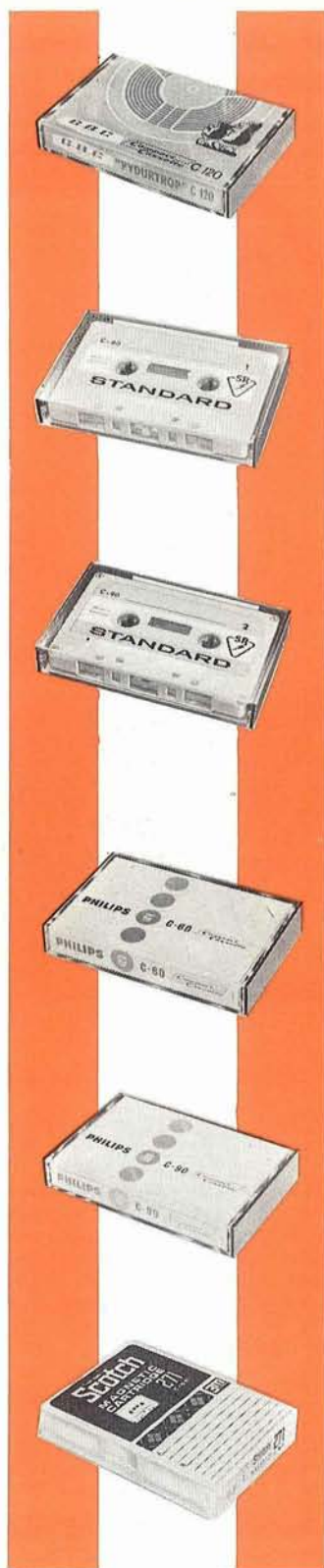



AR/10 t KENT

RADIORICEVITORE portatile a transistor per OM. 6 transistor + 2 diodi. Telaio a circuito stampato. Altoparlante con magnete rinforzato ad alto rendimento acustico. Antenna in ferroxcube incorporata. Scala di sintonia demoltiplicata. Mobile custodia in pelle con frontale in plastica. Alimentazione con 6 pile a torcia da 1,5 V (1/726). Peso 700 grammi. Dimensioni 178 x 110 x 50.

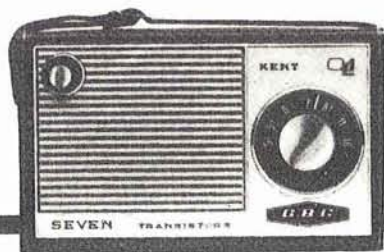

ALTOPARLANTI

a/234 g 12 m

Altoparlante «Celestion»

Potenza nominale: 20 W
Campo di frequenza: 40 ÷ 8.000 Hz
Flusso magnetico: 145.000 Maxwells
Frequenza di risonanza: 75 Hz
Impedenza: 15-16 Ω
Dimensioni: Ø 310 x 130

L. 42.000

a/235 g 12 h

Altoparlante-«Celestion»

Potenza nominale: 25 W
Campo di frequenza: 40 ÷ 8.000 Hz
Flusso magnetico: 180.000 Maxwells
Frequenza di risonanza: 75 Hz
Impedenza: 15-16 Ω
Dimensioni: Ø 310 x 130

L. 61.500

a/236 g 15 c

Altoparlante «Celestion»

Potenza nominale: 35 W
Campo di frequenza: 35 ÷ 10.000 Hz
Flusso magnetico: 180.000 Maxwells
Frequenza di risonanza: 56 Hz
Impedenza: 15-16 Ω
Dimensioni: Ø 387 x 159

L. 98.000

a/237 g 18 c

Altoparlante «Celestion»

Potenza nominale: 60 W
Campo di frequenza: 20 ÷ 10.000 Hz
Flusso magnetico: 285.000 Maxwells
Frequenza di risonanza: 35 Hz
Impedenza: 15-16 Ω
Dimensioni: Ø 457 x 200

L. 150.000



a/449 mw 25-191

Altoparlante «Irel»

Potenza nominale: 6 W
Campo di frequenza: 50 ÷ 6.000 Hz
Flusso magnetico: 9.100 Gauss
Frequenza di risonanza: 70 Hz
Impedenza: 8 Ω
Dimensioni: Ø 261 x 126
L. 6.200

a/449-1 me 30-110

Altoparlante «Irel»

Potenza nominale: 7 W
Campo di frequenza: 70 ÷ 9.000 Hz
Flusso magnetico: 8.600 Gauss
Frequenza di risonanza: 85 Hz
Impedenza: 8 Ω
Dimensioni: Ø 310 x 137
L. 11.900

a/449-2 mw 20-215 x

Altoparlante woofer «Irel»

Potenza nominale: 8 W
Campo di frequenza: 30 ÷ 7.000 Hz
Flusso magnetico: 10.500 Gauss
Frequenza di risonanza: 30 Hz
Impedenza: 5,6 Ω
Dimensioni: Ø 212 x 95
L. 6.500

a/449-3 me 25-381

Altoparlante «Irel»

Potenza nominale: 8 W
Campo di frequenza: 60 ÷ 10.000 Hz
Flusso magnetico: 12.800 Gauss
Frequenza di risonanza: 80 Hz
Impedenza: 8 Ω
Dimensioni: Ø 263 x 150
L. 24.000

a/449-4 me 30-191

Altoparlante «Irel»

Potenza nominale: 8 W
Campo di frequenza: 70 ÷ 9.000 Hz
Flusso magnetico: 9.100 Gauss
Frequenza di risonanza: 85 Hz
Impedenza: 8 Ω
Dimensioni: Ø 308 x 154

L. 17.500

a/449-7 sergent

Altoparlante «Irel»

Potenza nominale: 15 W
Campo di frequenza: 60 ÷ 7.500 Hz
Flusso magnetico: 9.500 Gauss
Frequenza di risonanza: 65 Hz
Impedenza: 8 Ω
Dimensioni: Ø 262 x 130

L. 17.500

a/449-8 capitan

Altoparlante «Irel»

Potenza nominale: 20 W
Campo di frequenza: 50 ÷ 7.000 Hz
Flusso magnetico: 9.500 Gauss
Frequenza di risonanza: 65 Hz
Impedenza: 16 Ω
Dimensioni: Ø 308 x 166

L. 39.000

a/449-9 mayor

Altoparlante woofer «Irel»

Potenza nominale: 25 W
Campo di frequenza: 45 ÷ 4.000 Hz
Flusso magnetico: 8.700 Gauss
Frequenza di risonanza: 55 Hz
Impedenza: 16 Ω
Dimensioni: Ø 376 x 190

L. 47.000





a/457 p 21 a

Altoparlante «Isophon»

Potenza nominale: 6 W
Campo di frequenza: 50 ÷ 10.000 Hz
Flusso magnetico: 9.000 Gauss
Frequenza di risonanza: 70 Hz
Impedenza: 4 Ω
Dimensioni: Ø 210 x 110
L. 6.500



a/458 p 25 a

Altoparlante «Isophon»

Potenza nominale: 8 W
Campo di frequenza: 45 ÷ 10.000 Hz
Flusso magnetico: 9.000 Gauss
Frequenza di risonanza: 60 Hz
Impedenza: 4 Ω
Dimensioni: Ø 245 x 125
L. 6.850



a/465 p 30/37 a

Altoparlante woofer «Isophon»

Potenza nominale: 12,5 W
Campo di frequenza: 30 ÷ 8.000 Hz
Flusso magnetico: 10.000 Gauss
Frequenza di risonanza: 45 Hz
Impedenza: 4 Ω
Dimensioni: Ø 340 x 170
L. 27.500



a/465-2 orchester

Altoparlante bicono «Isophon»

Potenza nominale: 12,5 W
Campo di frequenza: 25 ÷ 20.000 Hz
Flusso magnetico
unità toni bassi: 10.500 Gauss
unità toni alti: 10.000 Gauss
Frequenza di risonanza: 35 Hz
Impedenza: 4-16 Ω
Dimensioni: Ø 300 x 190
L. 65.000

a/465-4 p 46 a

Altoparlante «Isophon»

Potenza nominale: 75 W
Campo di frequenza: 40 ÷ 7.000 Hz
Flusso magnetico: 12.000 Gauss
Frequenza di risonanza: 45 Hz
Impedenza: 16 Ω
Dimensioni: Ø 460 x 225

L. 135.000

a/466 psl 100

Altoparlante «Isophon»

a sospensione pneumatica

Potenza nominale: 5 W
Campo di frequenza: 60 ÷ 20.000 Hz
Flusso magnetico: 12.000 Gauss
Frequenza di risonanza: 85 Hz
Impedenza: 8 Ω
Dimensioni: 100 x 100 x 75,5

L. 7.600

a/466-1 psl 130

Altoparlante «Isophon»

a sospensione pneumatica

Potenza nominale 12 W
Campo di frequenza: 50 ÷ 8.000 Hz
Flusso magnetico: 10.500 Gauss
Frequenza di risonanza: 40 Hz
Impedenza: 4 Ω
Dimensioni: 130 x 130 x 78

L. 10.700

a/466-3 psl 170

Altoparlante «Isophon»

a sospensione pneumatica

Potenza nominale: 15 W
Campo di frequenza: 45 ÷ 7.000 Hz
Flusso magnetico: 10.500 Gauss
Frequenza di risonanza: 40 Hz
Impedenza: 4 Ω
Dimensioni: 170 x 180 x 113

L. 12.000





a/466-5 psl 203

**Altoparlante «Isophon»
a sospensione pneumatica**

Potenza nominale: 20 W
Campo di frequenza: 35 ÷ 5.800 Hz
Flusso magnetico: 10.500 Gauss
Frequenza di risonanza: 30 Hz
Impedenza: 4 Ω
Dimensioni: Ø 203 x 83
L. 13.300

a/466-7 psl 245

**Altoparlante «Isophon»
a sospensione pneumatica**

Potenza nominale: 6 W
Campo di frequenza: 20 ÷ 7.000 Hz
Flusso magnetico: 10.500 Gauss
Frequenza di risonanza: 28 Hz
Impedenza: 4 Ω
Dimensioni: Ø 245 x 136
L. 16.000

a/467 hms 8

Altoparlante «Isophon»

Potenza nominale: 3 W
Campo di frequenza: 700 ÷ 20.000 Hz
Flusso magnetico: 9.500 Gauss
Impedenza: 4 Ω
Dimensioni: 80 x 80 x 50
L. 4.500

a/467-1 hms 1318

Altoparlante «Isophon»

Potenza nominale: 4 W
Campo di frequenza: 600 ÷ 16.000 Hz
Flusso magnetico: 9.500 Gauss
Impedenza: 6 Ω
Dimensioni: 126 x 175 x 79
L. 5.500

a/468 p 38 a

Altoparlante woofer «Isophon»

Potenza nominale: 25 W
Campo di frequenza: 35 ÷ 6.000 Hz
Flusso magnetico: 10.000 Gauss
Frequenza di risonanza: 45 Hz
Impedenza: 4 Ω
Dimensioni: Ø 385 x 227

L. 53.000

a/468-2 p 385-100

Altoparlante woofer «Isophon»

Potenza nominale: 40 W
Campo di frequenza: 55 ÷ 5.500 Hz
Flusso magnetico: 16.000 Gauss
Frequenza di risonanza: 55 Hz
Impedenza: 8 Ω
Dimensioni: Ø 385 x 180

L. 110.000

a/469 p 1726 k

Altoparlante ellittico «Isophon»

Potenza nominale: 5 W
Campo di frequenza: 50 ÷ 14.000 Hz
Flusso magnetico: 9.000 Gauss
Frequenza di risonanza: 80 Hz
Impedenza: 4 Ω
Dimensioni: 170 x 255 x 96

L. 5.200

a/474 p 30/31 a

Altoparlante woofer «Isophon»

Potenza nominale: 10 W
Campo di frequenza: 40 ÷ 8.000 Hz
Flusso magnetico: 10.000 Gauss
Frequenza di risonanza: 55 Hz
Impedenza: 4 Ω
Dimensioni: Ø 300 x 130

L. 14.500





a/254 cm 120 w

Altoparlante woofer «Peerless»

Potenza nominale: 12 W
Campo di frequenza: 25 ÷ 4.000 Hz
Flusso magnetico: 11.200 Gauss
Frequenza di risonanza: 35 Hz
Impedenza: 8 Ω
Dimensioni: Ø 305 x 134

L. 13.300



a/256 p 825 w

Altoparlante woofer «Peerless»

Potenza nominale: 12 W
Campo di frequenza: 35 ÷ 4.000 Hz
Flusso magnetico: 11.200 Gauss
Frequenza di risonanza: 45 Hz
Impedenza: 8 Ω
Dimensioni: Ø 209 x 116

L. 11.400



a/258 gt 50 mrc

Altoparlante mid-range «Peerless»

Può essere accoppiato ad altoparlanti che lavorano fino a 15 W di potenza.
Potenza nominale: 3 W
Campo di frequenza: 800 ÷ 7.000 Hz
Flusso magnetico: 10.700 Gauss
Frequenza di risonanza: 700 Hz
Impedenza: 8 Ω
Dimensioni: Ø 127 x 61

L. 3.900



a/260 g 50 mrc

Altoparlante mid-range «Peerless»

Può essere accoppiato ad altoparlanti che lavorano fino a 25 W di potenza.
Potenza nominale: 5 W
Campo di frequenza: 750 ÷ 6.000 Hz
Flusso magnetico: 12.000 Gauss
Frequenza di risonanza: 650 Hz
Impedenza: 8 Ω
Dimensioni: Ø 126 x 74

L. 6.200

a/262 mt 20 hfc

Altoparlante tweeter «Peerless»

Può essere accoppiato ad altoparlanti che lavorano fino a 25 W di potenza.
Campo di frequenza: 3.000 ÷ 18.000 Hz
Flusso magnetico: 10.600 Gauss
Frequenza di risonanza: 1.600 Hz
Impedenza: 8 Ω
Dimensioni: 51 x 51 x 33

L. 2.850

a/264 network 3-25

Crossover «Peerless»

Filtro di crossover per sistemi di riproduzione a 3 vie racchiuso in custodia di metallo speciale.
Potenza nominale: 25 W
Frequenza di taglio: 750 Hz e 4.000 Hz
Impedenza: 8 Ω
Dimensioni: Ø 131 x 63

L. 8.500

a/266 network 3-15

Crossover «Peerless»

Filtro di crossover per sistemi di riproduzione a 3 vie.
Potenza nominale: 15 W
Frequenza di taglio: 750 Hz e 4.000 Hz
Impedenza: 8 Ω

L. 2.300

a/278 308

Altoparlante a 3 vie «University»

Potenza nominale: 17,5 W
Campo di frequenza: 30 ÷ 17.000 Hz
Frequenza di crossover: 1.000-5.000 Hz
Impedenza: 8-16 Ω
Dimensioni: 212 x 212 x 153

L. 90.000

a/280 315 c

Altoparlante a 3 vie «University»

Potenza nominale: 25 W
Campo di frequenza: 25 ÷ 20.000 Hz
Frequenza di crossover: 1.000-2.500 Hz
Impedenza: 8-16 Ω
Dimensioni: Ø 393 x 300

L. 290.000

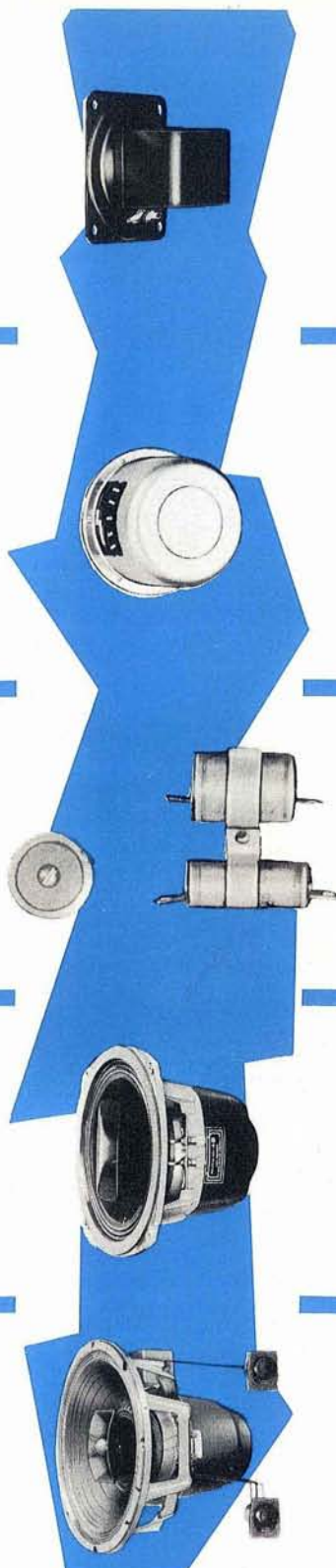



a/282 c-8 m

Altoparlante mid-range «University»

Può essere accoppiato ad altoparlanti che lavorano fino a 50 W di potenza.
Campo di frequenza: 500 ÷ 5.000 Hz
Impedenza: 8 Ω
Dimensioni: Ø 208 x 100
L. 31.500



a/284 c-8 hc

Altoparlante woofer «University»

Potenza nominale: 15 W
Campo di frequenza: 20 ÷ 3.000 Hz
Impedenza: 8 Ω
Dimensioni: 212 x 212 x 111
L. 74.500



a/286 c-12 hc

Altoparlante woofer «University»

Potenza nominale: 25 W
Campo di frequenza: 20 ÷ 3.000 Hz
Impedenza: 4-8 Ω e 10-12 Ω
Dimensioni: 308 x 308 x 170
L. 93.500



a/288 c-15 hc

Altoparlante woofer «University»

Potenza nominale: 30 W
Campo di frequenza: 18 ÷ 800 Hz
Impedenza: 4-8 Ω e 10-12 Ω
Dimensioni: Ø 392 x 207
L. 158.000



a/290 c-12 sw

Altoparlante woofer «University»

Potenza nominale: 15 W
Campo di frequenza: 30 ÷ 6.000 Hz
Impedenza: 8-16 Ω
Dimensioni: 308 x 308 x 170
L. 76.000

9710 M ALTOPARLANTE PHILIPS



PER
RIPRODUZIONI
AD
ALTA FEDELTA'

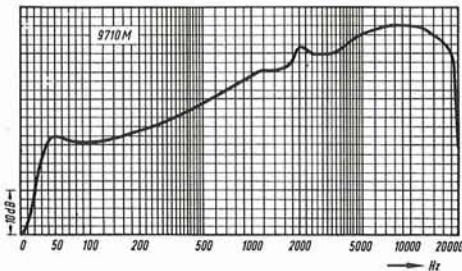

L'altoparlante 9710M è destinato ad essere impiegato in apparecchiature di alta fedeltà. Il suo potente magnete in lega di Ticonal assicura un'elevata sensibilità entro la banda di frequenze da 50 a 20.000 Hz. La sua potenza sonora può essere sfruttata interamente: grazie, infatti alla particolare realizzazione del traferro, la bobina mobile non viene a trovarsi fuori del campo magnetico neppure durante i picchi di massima potenza. Il valore dell'impedenza della bobina mobile si mantiene costante per tutta la banda riprodotta.

La favorevole curva di risposta e le eccellenti prestazioni di questo altoparlante ne fanno un elemento insostituibile in tutte le apparecchiature di alta fedeltà.

Potenza massima: 10 W
Impedenza della bobina mobile:
7 Ω (9710M); 800 Ω (9710AM)
Diametro del cono: 195 mm
Frequenza di risonanza: 50 Hz
Frequenza massima riprodotta: 20.000 Hz
Induzione magnetica nel traferro:
8.000 gauss
Flusso magnetico complessivo:
98.000 maxwell

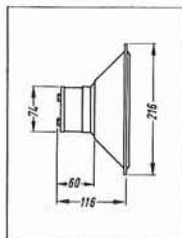

PHILIPS

Philips S.p.A.
Reparto Elettronica - Milano
P.zza IV Novembre 3

Barran's

COSTRUITO SU LICENZA GARRANZ

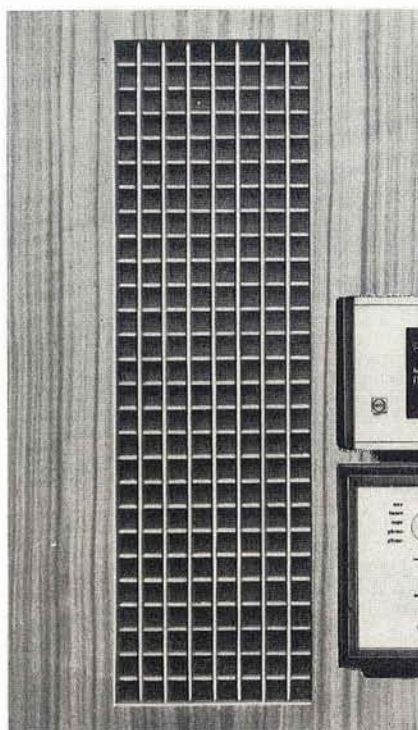

HI-FI

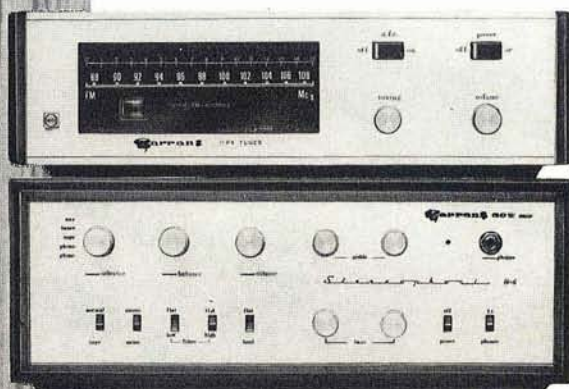

Amplificatore stereo 50 W mod. G/PA50 - Potenza musicale per canale: 25 W - Distorsione: 0,2%
Risposta di frequenza: 10 ÷ 60.000 Hz - Impedenza: 4-8-16Ω - Dimensioni: 385x150x280 - **Z/670**

Amplificatore di potenza stereo mod. G/AP140 - Potenza music. per canale: 50 W - Distorsione: 0,1%
Risposta di frequenza: 5 ÷ 100.000 Hz - Impedenza: 4-8-16Ω - Dimensioni: 400x185x260 - **Z/672**

Preamplificatore stereo mod. G/P140 - Controlli: alti, bassi antirombi, antifruscio, fisiologico
Ingressi: microfono, testina magnetica di registrazione, sintonizzatore, registratore
Rapporto segnale/disturbo: 80 dB - Dimensioni: 410x150x210 - **Z/674**

Sintonizzatore FM stereo mod. G/S1 - Impedenza d'antenna: 300Ω - Distorsione: 0,2%
Risposta di frequenza: 30 ÷ 20.000 Hz - Dimensioni: 377x110x230 - **Z/676**

Diffusore acustico a tre vie mod. G/SMB 15 - Potenza: 15 W - Impedenza: 8Ω
Risposta di frequenza: 35 ÷ 15.000 Hz - Dimensioni: 380x660x270 - **A/868**

Diffusore acustico a due vie mod. G/SMB 20 - Potenza: 20 W - Impedenza: 16Ω
Risposta di frequenza: 30 ÷ 25.000 Hz - Dimensioni: 760x800x370 - **A/868-2**

Diffusore acustico a tre vie mod. G/SMB 30 - Potenza 30 W - Impedenza: 8Ω
Risposta di frequenza: 25 ÷ 25.000 Hz - Dimensioni: 760x800x440 - **A/868-4**

diffusori

a/870-2 303a

Diffusore «A.D.C.»

Mobile in legno di noce di tipo completamente chiuso.

Potenza nominale: 30 W

Campo di frequenza: 35 ÷ 20.000 Hz

Altoparlanti impiegati:

1 woofer

1 tweeter

Impedenza: 8 Ω

Dimensioni: 607 x 330 x 298

L. 160.000



a/870-4 404

Diffusore «A.D.C.»

Mobile in legno di noce di tipo completamente chiuso.

Potenza nominale: 25 W

Campo di frequenza: 45 ÷ 20.000 Hz

Altoparlanti impiegati:

1 woofer

1 tweeter

Impedenza: 8 Ω

Dimensioni: 300 x 197 x 210

L. 90.000

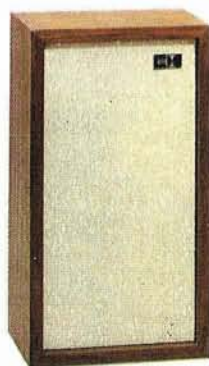



a/870-8 505

Diffusore «A.D.C.»

Mobile in legno di noce di tipo completamente chiuso.

Potenza nominale: 25 W

Campo di frequenza: 45 ÷ 20.000 Hz

Altoparlanti impiegati:

1 woofer

1 tweeter

Impedenza: 8 Ω

Dimensioni: 482 x 266 x 203

L. 80.000

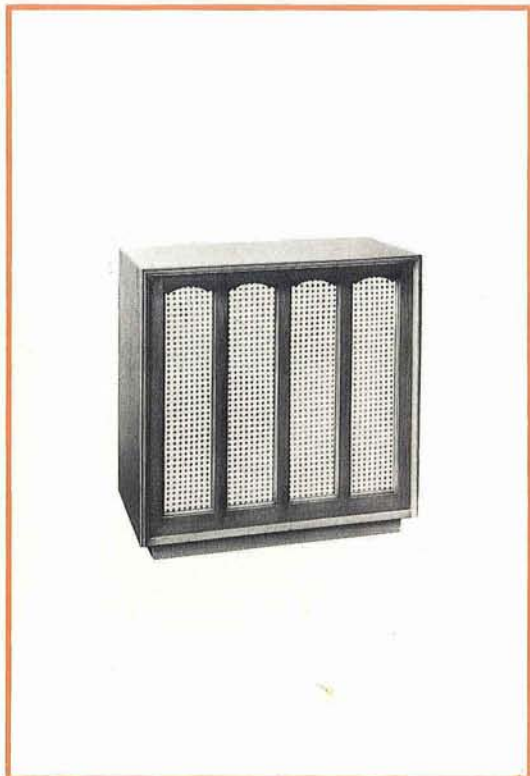

a/868-2

Diffusore «Barran's»

Mobile in legno di noce massiccio di tipo completamente chiuso.

Potenza nominale: 20 W

Campo di frequenza: 30 ÷ 25.000 Hz

Altoparlanti impiegati:

1 woofer

1 mid-range - tweeter

Impedenza: 16 Ω

Dimensioni: 780 x 765 x 370

L. 190.000

a/868-4

Diffusore «Barran's»

Mobile in legno di noce massiccio di tipo completamente chiuso.

Potenza nominale: 30 W

Campo di frequenza: 25 ÷ 25.000 Hz

Altoparlanti impiegati:

2 woofer

1 mid-range - tweeter

Impedenza: 8 Ω

Dimensioni: 780 x 765 x 440

L. 270.000



a/900 b

Diffusore «B.&O.»

Mobile in legno di palissandro di tipo completamente chiuso.

Potenza nominale: 6 W

Campo di frequenza: 60 ÷ 20.000 Hz

Altoparlanti impiegati:

1 woofer

1 tweeter

Frequenza di crossover: 3.000 Hz

Impedenza: 3-5 Ω

Dimensioni: 280 x 150 x 250

L. 37.000

a/902 m

Diffusore «B. & O.»

Mobile in legno di palissandro di tipo completamente chiuso.

Potenza nominale: 10 W

Campo di frequenza: 50 ÷ 20.000 Hz

Altoparlanti impiegati:

1 woofer

1 tweeter

Frequenza di crossover: 3.000 Hz

Impedenza: 3-5 Ω

Dimensioni: 480 x 230 x 250

L. 48.000

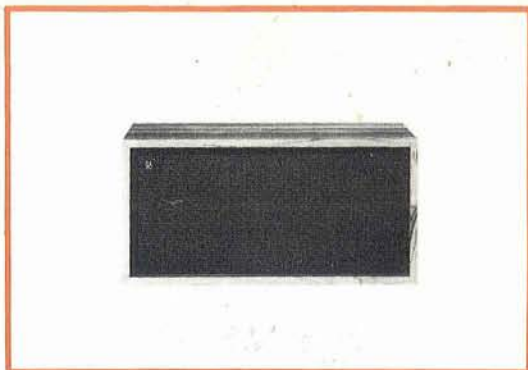

a/904 s

Diffusore «B. & O.»

Mobile in legno di palissandro di tipo completamente chiuso.

Potenza nominale: 10 W

Campo di frequenza: 40 ÷ 20.000 Hz

Altoparlanti impiegati:

1 woofer

1 tweeter

Frequenza di crossover: 3.000 Hz

Impedenza: 3,5-5 Ω

Dimensioni: 640 x 290 x 300

L. 66.000

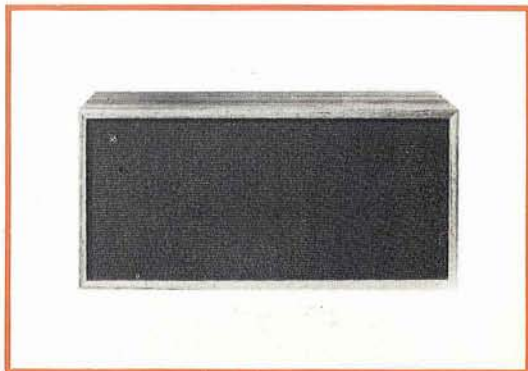

a/906 v

Diffusore «B. & O.»

Mobile in legno di palissandro di tipo completamente chiuso.

Potenza nominale: 8 W

Campo di frequenza: 55 ÷ 20.000 Hz

Altoparlanti impiegati:

1 woofer

1 tweeter

Frequenza di crossover: 3.000 Hz

Impedenza: 3-5 Ω

Dimensioni: 500 x 350 x 80

L. 46.000



a/908 k

Diffusore «B. & O.»

Mobile in legno di palissandro di tipo completamente chiuso.

Potenza nominale: 15 W

Campo di frequenza: 30 ÷ 20.000 Hz

Altoparlanti impiegati:

1 woofer

1 mid range

1 tweeter

Impedenza: 3,5-5 Ω

Dimensioni: 770 x 480 x 400

L. 130.000





a/868

Diffusore «Barran's»

Mobile in legno di noce di tipo completamente chiuso.

Potenza nominale: 15 W

Campo di frequenza: 35 ÷ 15.000 Hz

Altoparlanti impiegati:

1 woofer

1 mid-range

1 tweeter

Impedenza: 8 Ω

Dimensioni: 660 x 375 x 265

L. 78.000

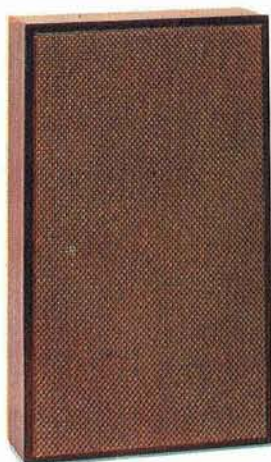

a/982 ur 50

Diffusore «High-Kit»

Mobile in legno di noce di tipo bass-reflex.

Potenza nominale: 20 W

Campo di frequenza: 30 ÷ 20.000 Hz

Altoparlanti impiegati:

1 woofer

1 tweeter a tromba

Impedenza: 5 Ω

Dimensioni: 615 x 370 x 150

L. 34.000

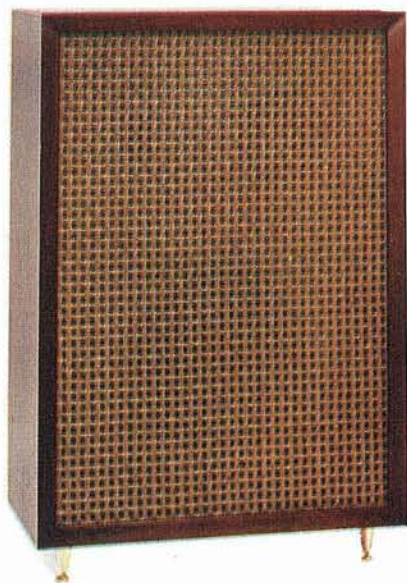

a/980 ur 52

Diffusore «High-Kit»

Mobile in legno di noce di tipo bass-reflex.

Potenza nominale: 30 W

Campo di frequenza: 25 ÷ 20.000 Hz

Altoparlanti impiegati:

1 woofer

1 mid-range

1 tweeter a compressione

Frequenza di crossover: 600 ÷ 5.000 Hz

Impedenza: 8 Ω

Dimensioni: 800 x 550 x 300

L. 70.000

a/986 ur 54

Diffusore «High-Kit»

Mobile in legno di noce di tipo completamente chiuso.

Potenza nominale: 30 W

Campo di frequenza: 25 ÷ 20.000 Hz

Altoparlanti impiegati:

1 woofer

1 mid-range

1 tweeter a compressione

Impedenza: 8 Ω

Dimensioni: 560 x 610 x 560

L. 140.000



a/801

Diffusore «G.B.C.»

Mobile in legno di noce di tipo completamente chiuso.

Potenza nominale: 10 W

Campo di frequenza: 30 ÷ 15.000 Hz

Altoparlanti impiegati:

1 woofer

1 tweeter

Impedenza: 8 Ω

Dimensioni: 600 x 345 x 152

L. 31.500

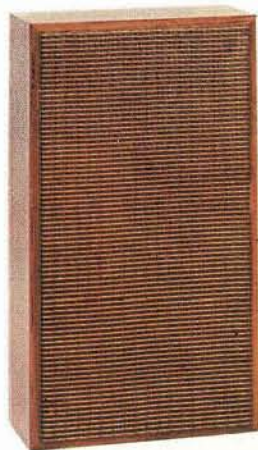

a/806

Diffusore «G.B.C.»

Mobile in legno di noce chiaro di tipo bass-reflex.

Potenza nominale: 10 W

Campo di frequenza: 30 ÷ 16.000 Hz

Altoparlanti impiegati:

1 woofer

1 tweeter

Impedenza: 8 Ω

Dimensioni: 590 x 340 x 165

L. 32.000

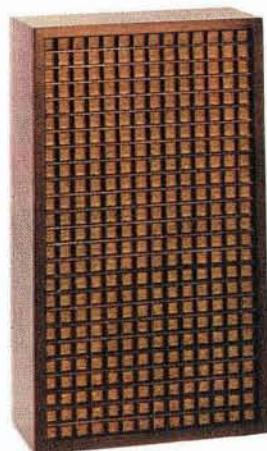



a/910 beovox 3000

Diffusore «B. & O.»

Mobile in legno di palissandro di tipo completamente chiuso.

Potenza nominale: 25 W.

Campo di frequenza: 38 ÷ 18.000 Hz

Altoparlanti impiegati:

1 woofer

1 mid-range

2 tweeter.

Impedenza: 4 Ω

Dimensioni: 650 x 350 x 280

L. 170.000



a/912 beovox 5000

Diffusore «B. & O.»

Mobile in legno di palissandro di tipo completamente chiuso.

Potenza nominale: 30 W

Campo di frequenza: 30 ÷ 18.000 Hz

Altoparlanti impiegati:

1 woofer

2 mid-range

4 tweeter

Impedenza: 4 Ω

Dimensioni: 730 x 470 x 325

L. 220.000



a/914 beovox 1500

Diffusore «B. & O.»

Mobile in legno di palissandro di tipo completamente chiuso.

Potenza nominale: 15 W

Campo di frequenza: 50 ÷ 20.000 Hz

Altoparlanti impiegati:

1 woofer

1 mid-range

1 tweeter

Impedenza: 4 Ω

Dimensioni: 635 x 305 x 280

L. 86.000



a/916 beovox 1000

Diffusore «B. & O.»

Mobile in legno di palissandro di tipo completamente chiuso.

Potenza nominale: 10 W

Campo di frequenza: 60 ÷ 19.000 Hz

Altoparlanti impiegati:

1 woofer

1 tweeter

Impedenza: 4 Ω

Dimensioni: 470 x 240 x 190

L. 50.000

a/918 beovox 500

Diffusore «B. & O.»

Mobile in legno di palissandro di tipo completamente chiuso.

Potenza nominale: 5 W

Campo di frequenza: 80 ÷ 18.000 Hz

Altoparlanti impiegati:

1 woofer

1 tweeter

Impedenza: 4 Ω

Dimensioni: 280 x 250 x 150

L. 40.000



a/920 beovox 2500

Diffusore «B. & O.»

Mobile in metallo brunito nero di tipo completamente chiuso.

Può essere impiegato con sistemi che lavorano fino a 50 W di potenza.

Campo di frequenza: 2.000 ÷ 18.000 Hz

Altoparlanti impiegati:

6 tweeter

Impedenza: 4 Ω

Dimensioni: 95 x 95 x 95

L. 76.000



a/816 mini box

Diffusore «G.B.C.»

Cassa acustica a frontale di noce scuro.

Potenza nominale: 12 W

Campo di frequenza: 45 ÷ 18.000 Hz

Altoparlanti impiegati:

1 bicono

Impedenza: 5 Ω

Dimensioni: 260 x 180 x 260

L. 18.500



a/856 ditton 15

Diffusore «Celestion»

Mobile in legno di noce di tipo completamente chiuso.

Potenza nominale: 15 W

Campo di frequenza: 30 ÷ 15.000 Hz

Altoparlanti impiegati:

1 woofer

1 tweeter

1 radiatore speciale

Impedenza: 4 Ω

Dimensioni: 534 x 242 x 235

L. 120.000



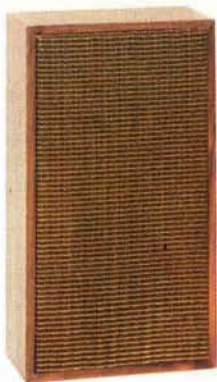

a/800

Diffusore «G.B.C.»

Mobile in legno di noce di tipo completamente chiuso.

Potenza nominale: 10 W

Campo di frequenza: 30 ÷ 15.000 Hz

Altoparlanti impiegati:

1 woofer

1 tweeter

Impedenza: 8 Ω

Dimensioni: 498 x 278 x 152

L. 26.800

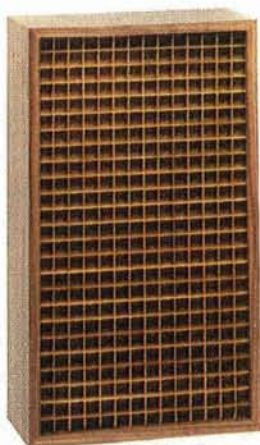

a/807

Diffusore «G.B.C.»

Mobile in legno di noce scuro di tipo bass-reflex.

Potenza nominale: 10 W

Campo di frequenza: 30 ÷ 16.000 Hz

Altoparlanti impiegati:

1 woofer

1 tweeter

Impedenza: 8 Ω

Dimensioni: 590 x 340 x 165

L. 32.000

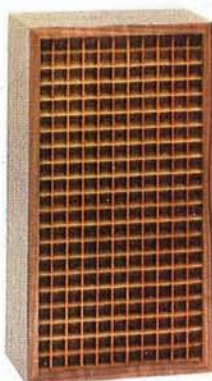

a/808

Diffusore «G.B.C.»

Mobile in legno di noce chiaro di tipo bass-reflex.

Potenza nominale: 10 W

Campo di frequenza: 30 ÷ 16.000 Hz

Altoparlanti impiegati:

1 woofer

1 tweeter

Impedenza: 8 Ω

Dimensioni: 500 x 275 x 165

L. 27.000

a/809

Diffusore «G.B.C.»

Mobile in legno di noce chiaro di tipo bass-reflex.

Potenza nominale: 10 W

Campo di frequenza: 30 ÷ 16.000 Hz

Altoparlanti impiegati:

1 woofer

1 tweeter

Impedenza: 8 Ω

Dimensioni: 500 x 275 x 165

L. 27.000



a/926

Diffusore «Peerless»

Mobile in legno di palissandro di tipo completamente chiuso.

Potenza nominale: 25 W

Campo di frequenza: 25 ÷ 18.000 Hz

Altoparlanti impiegati:

1 woofer

1 mid-range

1 tweeter

Frequenza di crossover: 750 Hz - 4.000 Hz

Impedenza: 8 Ω

Dimensioni: 670 x 410 x 200

L. 69.000



a/928

Diffusore «Peerless»

Mobile di legno in palissandro di tipo completamente chiuso.

Potenza nominale: 15 W

Campo di frequenza: 30 ÷ 18.000 Hz

Altoparlanti impiegati:

1 woofer

1 mid-range

1 tweeter

Frequenza di crossover: 750 Hz - 4.000 Hz

Impedenza: 8 Ω

Dimensioni: 545 x 245 x 155

L. 42.000

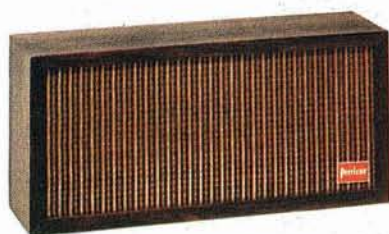

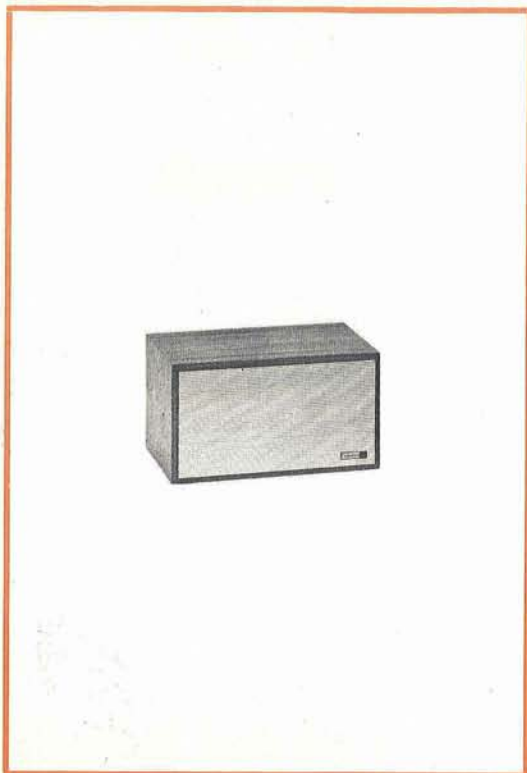

a/858 ditton 10

Diffusore «Celestion»

Mobile in legno di teak di tipo completamente chiuso.

Potenza nominale: 10 W

Campo di frequenza: 35 ÷ 15.000 Hz

Altoparlanti impiegati:

1 woofer

1 tweeter

Frequenza di risonanza: 70 Hz

Impedenza: 3-4 Ω

Dimensioni: 323 x 210 x 171

L. 76.000

a/860 ditton 10

Diffusore «Celestion»

Mobile in legno di noce di tipo completamente chiuso.

Potenza nominale: 10 W

Campo di frequenza: 35 ÷ 15.000 Hz

Altoparlanti impiegati:

1 woofer

1 tweeter

Frequenza di risonanza: 70 Hz

Impedenza: 15 Ω

Dimensioni: 323 x 171 x 203

L. 76.000



a/822-2 cantada

Diffusore «University»

Mobile in legno di noce di tipo baffle resistivo.

Potenza nominale: 40 W

Campo di frequenza: 23 ÷ 40.000 Hz

Altoparlanti impiegati:

1 woofer

1 mid-range

1 tweeter «Sphericon»

Frequenza di crossover: 600 Hz - 4.000 Hz

Impedenza: 8-16 Ω

Dimensioni: 607 x 400 x 311

L. 270.000



a/824-2 debonaire

Diffusore «University»

Mobile in legno di noce di tipo baffle resistivo.

Potenza nominale: 30 W

Campo di frequenza: 25 ÷ 40.000 Hz

Altoparlanti impiegati:

1 woofer

1 mid-range

1 tweeter «Sphericon»

Frequenza di crossover: 2.000 Hz - 4.000 Hz

Impedenza: 8-16 Ω

Dimensioni: 603 x 403 x 292

L. 220.000

a/824-4 mini-ette

Diffusore «University»

Mobile in legno di noce di tipo completamente chiuso.

Potenza nominale: 20 W

Campo di frequenza: 40 ÷ 20.000 Hz

Altoparlanti impiegati:

1 woofer

1 tweeter

Frequenza di crossover: 2.000 Hz

Impedenza: 8 Ω

Dimensioni: 381 x 240 x 152

L. 90.000

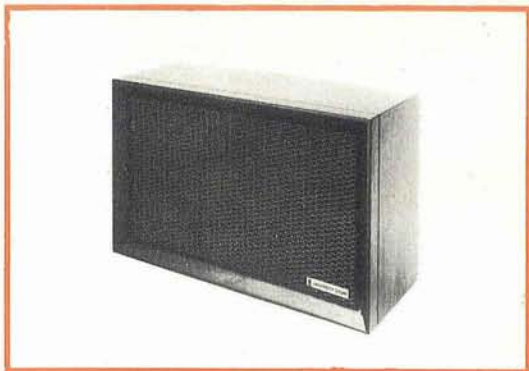

a/826-2 ur-4

Diffusore «University»

Mobile in legno di noce di tipo completamente chiuso.

Potenza nominale: 30 W

Campo di frequenza: 35 ÷ 20.000 Hz

Altoparlanti impiegati:

1 woofer

1 tweeter

Frequenza di crossover: 2.000 Hz

Impedenza: 8 Ω

Dimensioni: 482 x 266 x 228

L. 110.000



a/876 miraphon 5

Diffusore «Miraphon»

Mobile in legno di noce di tipo completamente chiuso.

Potenza nominale: 10 W

Campo di frequenza: 60 ÷ 18.000 Hz

Altoparlanti impiegati:

1 bicono

Impedenza: 8 Ω

Dimensioni: 175 x 175 x 225

L. 21.000

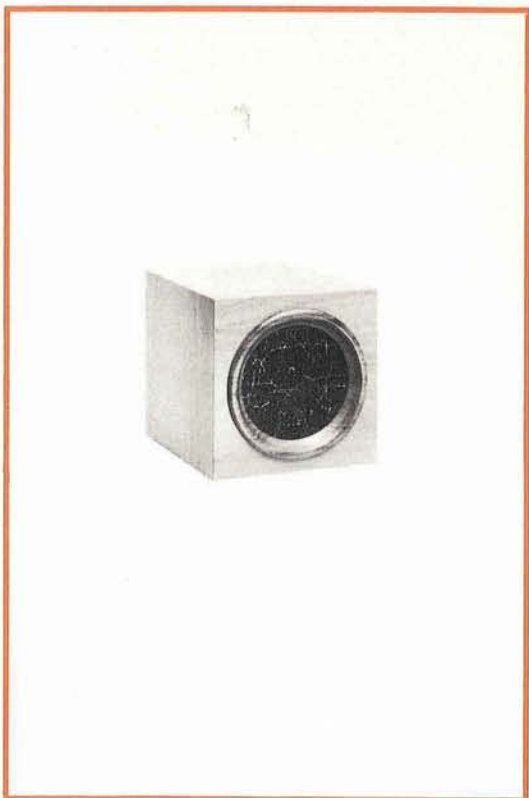

a/878 miraphon 10

Diffusore «Miraphon»

Mobile in legno di noce di tipo completamente chiuso.

Potenza nominale: 12 W

Campo di frequenza: 80 ÷ 15.000 Hz

Altoparlanti impiegati:

1 bicono

Impedenza: 8 Ω

Dimensioni: 200 x 210 x 230

L. 23.000

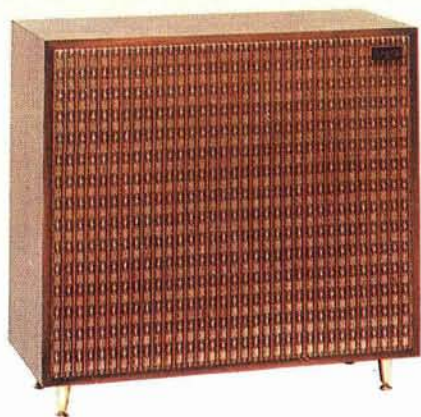

a/968 ad 1 as

Diffusore «Argos»

Mobile in legno di noce di tipo bass-reflex.
Potenza nominale: 12 W
Campo di frequenza: 45 ÷ 16.000 Hz
Altoparlanti impiegati:
1 woofer
1 tweeter
Impedenza: 8 Ω
Dimensioni: 570 x 488 x 260
L. 48.000

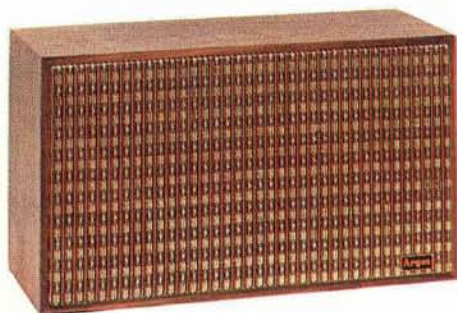

a/970 tse 3 as

Diffusore «Argos»

Mobile in legno di noce di tipo bass-reflex.
Potenza nominale: 15 W
Campo di frequenza: 45 ÷ 17.000 Hz
Altoparlanti impiegati:
1 woofer
2 tweeter
Impedenza: 8 Ω
Dimensioni: 633 x 260 x 360
L. 45.000



a/974 mini box

Diffusore «Argos»

Mobile in legno di noce di tipo completamente chiuso.
Potenza nominale: 12 W
Campo di frequenza: 45 ÷ 18.000 Hz
Altoparlanti impiegati:
1 bicono
Impedenza: 5 Ω
Dimensioni: 260 x 180 x 260
L. 17.000

a/884 miraphon 40

Diffusore acustico «Miraphon»

Mobile in legno di noce di tipo bass-reflex.

Potenza nominale: 30 W

Campo di frequenza: 25 ÷ 22.000 Hz

Altoparlanti impiegati:

1 woofer

1 mid-range

1 tweeter

Impedenza: 8 Ω

Dimensioni: 550 x 620 x 300

L. 110.000



a/882 miraphon 30

Diffusore «Miraphon»

Mobile in legno di noce di tipo completamente chiuso.

Potenza nominale: 20 W

Campo di frequenza: 30 ÷ 20.000 Hz

Altoparlanti impiegati:

1 woofer

2 mid-range e tweeter

Impedenza: 8 Ω

Dimensioni: 580 x 340 x 220

L. 76.000



a/880 miraphon 20

Diffusore «Miraphon»

Mobile in legno di noce di tipo completamente chiuso.

Potenza nominale: 12 W

Campo di frequenza: 30 ÷ 20.000 Hz

Altoparlanti impiegati:

1 woofer

1 mid-range e tweeter

Impedenza: 8 Ω

Dimensioni: 450 x 250 x 220

L. 42.000





a/860-2 maximus 1

Diffusore «U.T.C.»

Mobile in legno di noce di tipo completamente chiuso.

Potenza nominale: 15 W

Campo di frequenza: 45 ÷ 20.000 Hz

Altoparlanti impiegati:

1 woofer

1 mid-range e tweeter

Impedenza: 8-16 Ω

Dimensioni: 266 x 184 x 139

L. 110.000



a/860-4 maximus 5

Diffusore «U.T.C.»

Mobile in legno di noce di tipo completamente chiuso.

Potenziometro di regolazione di volume

Potenza nominale: 30 W

Campo di frequenza: 30 ÷ 20.000 Hz

Altoparlanti impiegati:

1 woofer

1 mid-range e tweeter

Impedenza: 8-16 Ω

Dimensioni: 609 x 355 x 304

L. 240.000

a/860-6 maximus 7

Diffusore «U.T.C.»

Mobile in legno di noce di tipo completamente chiuso.

2 potenziometri di regolazione volume

Potenza nominale: 40 W

Campo di frequenza: 25 ÷ 35.000 Hz

Altoparlanti impiegati:

1 woofer

1 mid-range e tweeter

Impedenza: 8-16 Ω

Dimensioni: 609 x 355 x 304

L. 350.000



a/860-8 spectrum 1

Diffusore «U.T.C.»

Mobile in legno di noce di tipo completamente chiuso.

Potenza nominale: 20 W

Campo di frequenza: 50 ÷ 15.000 Hz

Altoparlanti impiegati:

1 bicono

Impedenza: 8-16 Ω

Dimensioni: 279 x 178 x 127

L. 55.000

a/860-10 spectrum 2

Diffusore «U.T.C.»

Mobile in legno di noce di tipo completamente chiuso.

Potenza nominale: 25 W

Campo di frequenza: 40 ÷ 18.000 Hz

Altoparlanti impiegati:

1 woofer

1 tweeter

Impedenza: 8-16 Ω

Dimensioni: 442 x 241 x 190

L. 75.000

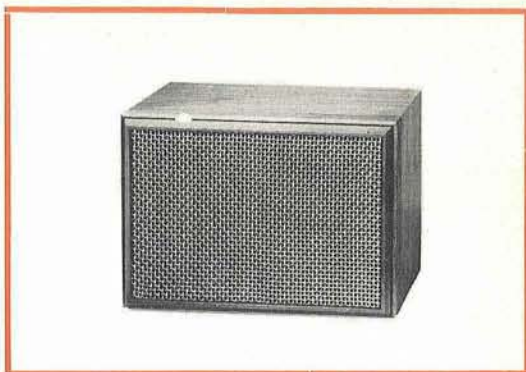

a/860-12 spectrum 3

Diffusore «U.T.C.»

Mobile in legno di noce di tipo completamente chiuso.

Potenza nominale: 25 W

Campo di frequenza: 35 ÷ 13.000 Hz

Altoparlanti impiegati:

1 woofer

1 tweeter

Impedenza: 8-16 Ω

Dimensioni: 457 x 279 x 228

L. 115.000



a/860-14 spectrum 4

Diffusore «U.T.C.»

Mobile in legno di noce di tipo completamente chiuso.

Potenza nominale: 40 W

Campo di frequenza: 30 ÷ 20.000 Hz

Altoparlanti impiegati:

1 woofer

1 tweeter

Impedenza: 8-16 Ω

Dimensioni: 558 x 323 x 241

L. 155.000

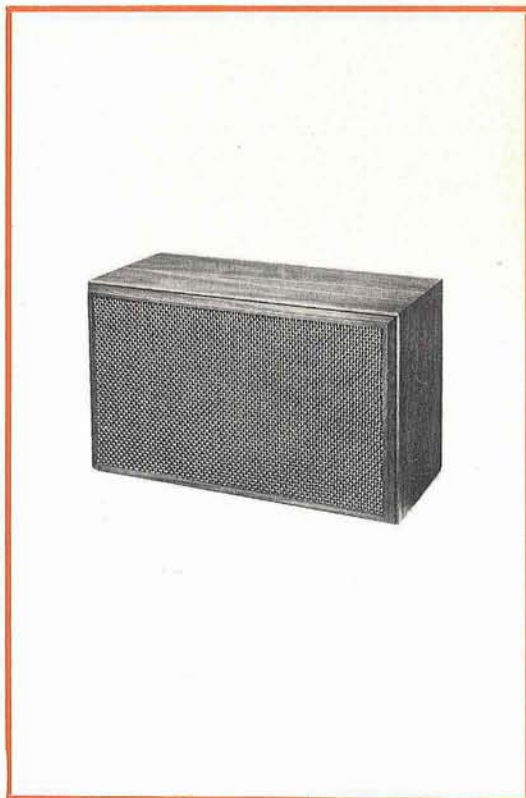

a/860-16 spectrum 5

Diffusore «U.T.C.»

Mobile in legno di noce di tipo completamente chiuso.

Potenza nominale: 40 W

Campo di frequenza: 25 ÷ 20.000 H.

Altoparlanti impiegati:

1 woofer

1 mid-range

1 tweeter

Impedenza: 8-16 Ω

Dimensioni: 609 x 355 x 304

L. 185.000



a/823 classic mark II

Diffusore «University»

Mobile in legno di noce di tipo bass-reflex.

Potenza nominale: 25 W

Campo di frequenza: 20 ÷ 40.000 Hz

Altoparlanti impiegati:

1 woofer

1 mid-range

1 supertweeter «Sphericon»

Impedenza: 8 Ω

Dimensioni: 890 x 715 x 445

L. 490.000

Esempio di ambientazione di un impianto HI-FI «MIRAPHON»



a/930 hsb 45

Diffusore «Isophon»

Mobile in legno di noce di tipo completamente chiuso.

Potenza nominale: 45 W

Campo di frequenza: 25 ÷ 20.000 Hz

Altoparlanti impiegati:

1 woofer

2 ellittici

Impedenza: 4-16 Ω

Dimensioni: 640 x 345 x 270

L. 98.000



a/932 hsb 20

Diffusore «Isophon»

Mobile in legno di noce di tipo completamente chiuso.

Potenza nominale: 20 W

Campo di frequenza: 35 ÷ 20.000 Hz

Altoparlanti impiegati:

1 woofer

2 ellittici

Impedenza: 5 Ω

Dimensioni: 620 x 280 x 220

L. 69.000



a/934 hsb 10

Diffusore «Isophon»

Mobile in legno di noce di tipo completamente chiuso.

Potenza nominale: 10 W

Campo di frequenza: 50 ÷ 20.000 Hz

Altoparlanti impiegati:

1 woofer speciale

1 ellittico

Impedenza: 5 Ω

Dimensioni: 530 x 260 x 155

L. 49.000



a/936 hsb 12-8

Diffusore miniatura «Isophon»

Mobile in legno di noce di tipo completamente chiuso.

Potenza nominale: 12 W

Campo di frequenza: 60 ÷ 20.000 Hz

Altoparlanti impiegati:

1 woofer

1 tweeter

Impedenza: 4-8 Ω

Dimensioni: 250 x 170 x 180

L. 35.000





a/1100 ela 38-01

Linea di suono

«Soc. It. Telecomunicazioni Siemens»

Mobile in legno plastificato di tipo bass-reflex.

Potenza nominale: 10 W

Campo di frequenza: 60 ÷ 15.000 Hz

Traslatore per il collegamento con linee di modulazione a 100 V

Dimensioni: 625 x 205 x 135

L. 42.000

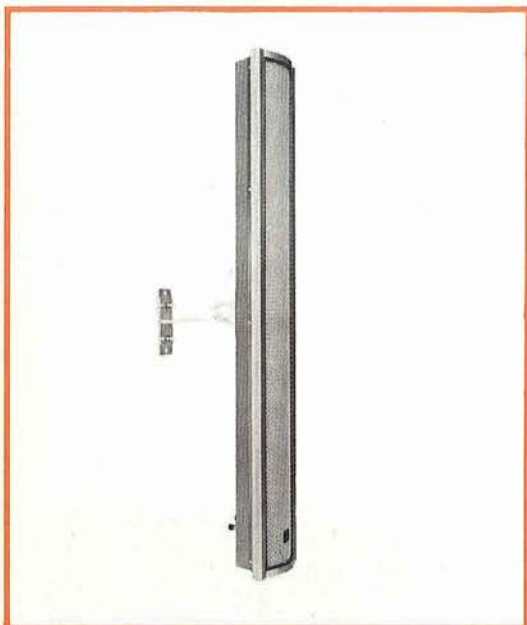

a/1110 ela 38-02

Linea di suono

«Soc. It. Telecomunicazioni Siemens»

Mobile in metallo di tipo bass-reflex.

Potenza nominale: 20 W

Campo di frequenza: 70 ÷ 12.000 Hz

Traslatore per il collegamento con linee di modulazione a 100 V

Dimensioni: 1000 x 150 x 100

L. 70.000



a/1120 ela 38-03

Linea di suono

«Soc. It. Telecomunicazioni Siemens»

Mobile in legno di mogano di tipo bass-reflex.

Potenza nominale: 30 W

Campo di frequenza: 60 ÷ 18.000 Hz

Traslatore per il collegamento con linee di modulazione a 100 V

Dimensioni: 930 x 415 x 220

L. 90.500

a/1130 ela 38-07

Linea di suono

«Soc. It. Telecomunicazioni Siemens»

Mobile in materiale plastico antiurto di tipo bass-reflex.

Potenza nominale: 5 W

Campo di frequenza: 70 ÷ 20.000 Hz

Altoparlanti impiegati:

3 ellittici

Traslatore per il collegamento con linee di modulazione a 100 V

Dimensioni: 450 x 120 x 84

L. 25.000

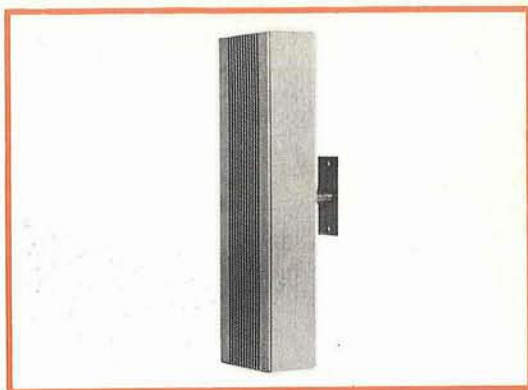

a/1140 ela 38-08

Linea di suono

«Soc. It. Telecomunicazioni Siemens»

Mobile in legno di mogano o teak di tipo bass-reflex.

Potenza nominale: 50 W

Campo di frequenza: 50 ÷ 20.000 Hz

Altoparlanti impiegati:

4 woofer

2 tweeter a compressione

Traslatore per il collegamento con linee di modulazione a 100 V

Dimensioni: 1480 x 630 x 330

L. 335.000

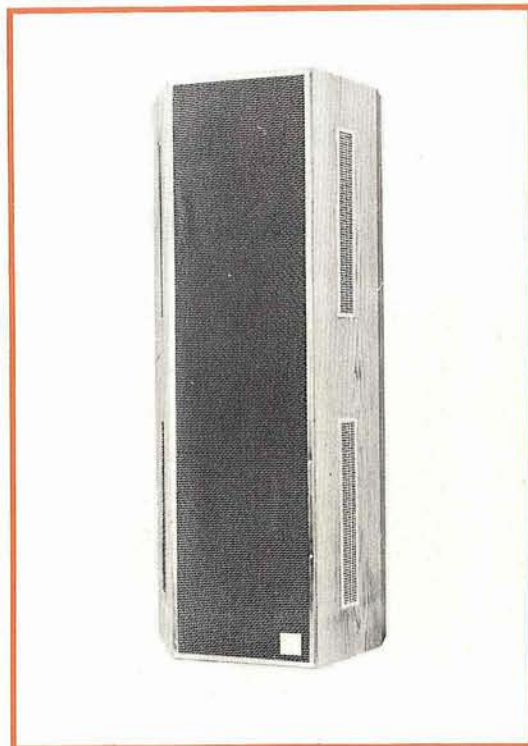

a/1170 ela 39-06

Diffusore «Soc. It. Tel. Siemens»

Mobile in legno di teak di tipo bass-reflex.

Potenza nominale: 10 W

Campo di frequenza: 50 ÷ 15.000 Hz

Altoparlanti impiegati:

1 woofer

1 tweeter

Impedenza: 8 Ω

Dimensioni: 390 x 260 x 150

L. 53.500





a/870 electrostatic

Diffusore «Quad»

Con altoparlante elettrostatico.
Potenza nominale: 15 W
Campo di frequenza: 45 ÷ 18.000 Hz
Impedenza: 15-30 Ω
Dimensioni: 870 x 780 x 57
L. 250.000

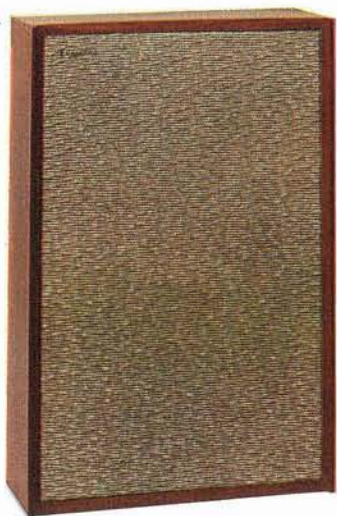

a/867 Is 100

Diffusore «Truvox»

Mobile in legno di teak di tipo completamente chiuso.
Potenza nominale: 15 W
Campo di frequenza: 40 ÷ 15.000 Hz
Altoparlanti impiegati:
1 woofer
1 tweeter
Impedenza: 15 Ω
Dimensioni: 690 x 460 x 190
L. 130.000



a/865 Is 120

Diffusore «Truvox»

Mobile in legno di teak completamente chiuso.
Potenza nominale: 12 W
Campo di frequenza: 35 ÷ 15.000 Hz
Altoparlanti impiegati:
1 woofer
1 tweeter
Impedenza: 15 Ω
Dimensioni: 330 x 203 x 178
L. 70.000

a/861 lb 20

Diffusore «Perpetuum»

Mobile in legno di noce di tipo completamente chiuso.

Potenza nominale: 10 W

Campo di frequenza: 50 ÷ 18.000 Hz

Altoparlanti impiegati:

1 woofer

1 tweeter

Impedenza: 4 Ω

Dimensioni: 470 x 250 x 200

L. 48.000



a/862 lb 20 t

Diffusore «Perpetuum»

Mobile in legno di noce di tipo completamente chiuso.

Potenza nominale: 15 W

Campo di frequenza: 50 ÷ 20.000 Hz

Altoparlanti impiegati:

1 woofer

1 tweeter

Impedenza: 4 Ω

Dimensioni: 470 x 250 x 200

L. 51.000



a/863 lb 30 t

Diffusore «Perpetuum»

Mobile in legno di noce di tipo completamente chiuso.

Potenza nominale: 20 W

Campo di frequenza: 35 ÷ 22.000 Hz

Altoparlanti impiegati:

1 woofer

2 tweeter

Impedenza: 5 Ω

Dimensioni: 580 x 270 x 250

L. 78.000





a/1150 **ela 39-02**

Diffusore «Soc. It. Tel. Siemens»

Mobile in legno di teak di tipo bass-reflex.

Potenza nominale: 12 W

Campo di frequenza: 35 ÷ 20.000 Hz

Altoparlanti impiegati:

1 woofer

1 tweeter

Impedenza: 8 Ω

Dimensioni: 700 x 450 x 210

L. 142.000



a/1160 **ela 39-03**

Diffusore «Soc. It. Tel. Siemens»

Mobile in legno di teak di tipo bass-reflex.

Potenza nominale: 20 W

Campo di frequenza: 30 ÷ 20.000 Hz

Altoparlanti impiegati:

1 woofer

1 mid-range

1 tweeter

Impedenza: 8 Ω

Dimensioni: 1000 x 700 x 400

L. 225.000

**PREGHIAMO CORTESEMENTE CHIUNQUE SIA INTERESSATO AL
CONTENUTO DI QUESTO FASCICOLO DI VOLERSI ASTENERE
DALL'IMITARLO NELLA SUA VESTE, NELLE SUE ILLUSTRAZIONI
E NEI SUOI DATI — ANCHE PARZIALMENTE.**

COPYRIGHT «SELEZIONE DI TECNICA RADIO - TV»



vi piacerebbe registrare come un professionista col vostro registratore?



allora non c'è che il nuovo nastro magnetico Scotch DYNARANGE

- minimo rumore di fondo
- maggiore fedeltà di registrazione
- minore costo

Il nastro magnetico SCOTCH Dynarange può darvi registrazioni di qualità professionale anche con un comune registratore, perché possiede caratteristiche che i normali nastri magnetici non possiedono.

Minimo rumore di fondo: potete ascoltare le vostre registrazioni anche ad alto volume senza il disturbo causato dal rumore di fondo e senza alterazioni nella riproduzione dei suoni.

Maggiore fedeltà di registrazione: SCOTCH Dynarange è così sensibile che registra fedelmente e

senza distorsioni anche i suoni più acuti.

Minore costo: l'assenza di rumore di fondo e la sensibilità di SCOTCH Dynarange consentono perfette registrazioni senza ricorrere alle alte velocità, e persino alla bassa velocità di 4,75 cm/sec. Questo vi permette di realizzare una notevole economia; infatti potete riversare in una sola bobina la musica che solitamente ne occupa due! SCOTCH Dynarange è rivestito di ossido « Superlife » autolubrificato al silicone che preserva dall'usura le testine del vostro registratore e prolunga la durata del nastro di ben 15 volte rispetto ai nastri normali!

3M MINNESOTA ITALIA

TELEVISORI

ut/110-b jerry

Televisore da 11" portatile «G.B.C.»

a transistor funzionante a corrente alternata oppure a batteria al Ni-Cd o con batteria di automobile o di motoscafo da 12 V. Gruppo integrato VHF-UHF di altissima sensibilità a sintonia continua che garantisce una perfetta ricezione anche in zone marginali. Antenne incorporate e prese per antenne esterne. Elegante mobile in legno pregiato. Dimensioni: 360 x 260 x 280

L. 148.000



ut/170 firm

Televisore da 17" portatile «G.B.C.»

con cinescopio «Single Bond» a visione diretta.
Controllo automatico di sensibilità
Commutazione istantanea del 1° e 2° canale
Altissima sensibilità che garantisce una perfetta ricezione in zone marginali
Antenne incorporate e prese per antenne esterne
Elegante mobile di concezione e di colori moderni
Alimentazione: 220 V - 50 Hz
Dimensioni: 480 x 330 x 215

L. 155.000



ut/89-pa clay

Televisore da 19"-«G.B.C.»

con cinescopio «Single Bond» a visione diretta.
Telaio verticale con circuiti P.C.B.
Suono Hi-Fi
Controllo automatico di sensibilità
Controllo automatico di ampiezza orizzontale e verticale
Controllo fisiologico del volume
Commutazione istantanea per la ricezione del 1° e 2° canale

Circuito antidisturbo
Sintonizzatore UHF a transistor ad alto guadagno
Mobile in legno pregiato
Potenza d'uscita: 3 W
Alimentazione: 220 V - 50 Hz
Dimensioni: 610 x 445 x 360

L. 155.000



ut/103-d ritor

Televisore da 23" «G.B.C.»

con cinescopio «Single Bond» a visione diretta.
Telaio verticale con circuiti P.C.B.
Suono Hi-Fi
Commutazione istantanea del 1° e 2° canale
Controllo automatico di sensibilità
Controllo automatico di ampiezza verticale e orizzontale
Controllo fisiologico del volume
Circuito antidisturbo
Elegante mobile in legno pregiato
Potenza d'uscita: 3 W
Alimentazione: 220 V - 50 Hz
Dimensioni: 715 x 550 x 400
L. 160.000



ut/124-b spencer

Televisore da 23" «G.B.C.»

con cinescopio «Single Bond» a visione diretta.
Telaio verticale con circuiti P.C.B.
Suono Hi-Fi
Commutazione istantanea del 1° e 2° canale
Controllo automatico di sensibilità
Controllo automatico di ampiezza verticale e orizzontale
Controllo fisiologico del volume
Circuito antidisturbo
Elegante mobile in legno pregiato
Potenza d'uscita: 3 W
Alimentazione: 220 V - 50 Hz
Dimensioni: 715 x 550 x 400
L. 146.000

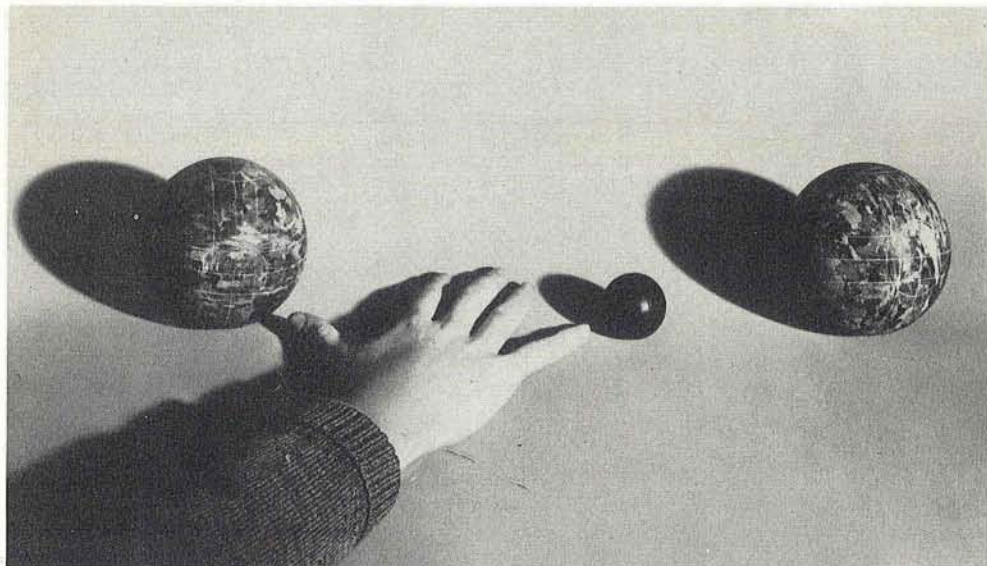

Perché accontentarsi di misure approssimative?

Su un campo di bocce può ancora andare, ma nel lavoro, qualunque sia non si può fare a meno di misure precise e sicure.

L'analizzatore 3200 della FACE STANDARD consente da solo di effettuare con semplicità e precisione misure di tensioni, correnti e resistenze ed è lo strumento ideale per elettricisti, riparatori radio-TV, ecc.

Formato ridotto e robusto, quadrante ampio e di facile lettura, precisione e durata eccezionali grazie alla protezione del galvanometro a bobina mobile contro i brevi sovraccarichi.

Viene fornito corredato di cordoni, libretto di istruzioni e garanzia di un anno.

Misure eseguibili:

Tensioni e correnti continue, tensioni e correnti alternate, resistenze, livelli.

CARATTERISTICHE TECNICHE

- Tensione:** 1,5 V c.c.; 3-10-30-100-300-1000 V c.c. e c.a.
Sensibilità: 20.000 ohm/V c.c. e c.a.
Correnti: 100 μ A c.c. 1-10-100 mA; 1-5 A c.c. e c.a.
Precisione: $\pm 1,5\%$ c.c.; $\pm 2,5\%$ c.a.
Resistenze: 5 ohm \div 10 Mohm in 3 gamme.
Livelli: da -10 a +52 dB.
Accessori: sonda AT, pinza amperometrica, astuccio di cuoio.

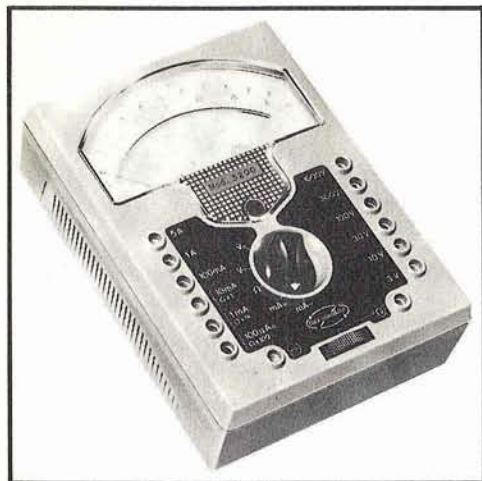

Fabbrica Apparecchiature per Comunicazioni
Elettriche - Standard - S.p.A.
20158 Milano, Viale L. Bodio 33 - Tel. 37.72

FACE STANDARD



ut/125 umer

Televisore da 23" «G.B.C.»



con cinescopio «Single Bond» a visione diretta.
Suono Hi-Fi - 2 altoparlanti
Circuito elettrico di nuova concezione
Controllo automatico di sensibilità
Commutazione istantanea del 1° e 2° canale
Elevata sensibilità
Telaio orizzontale di facile manutenzione
Elegante mobile in legno pregiato
Potenza d'uscita: 4 W
Alimentazione: 220 V - 50 Hz
Dimensioni: 645 x 485 x 380

L. 151.000



ut/223-pa regent

Televisore da 23" «G.B.C.»

con cinescopio «Single Bond» a visione diretta.
Telaio verticale con circuiti P.C.B.
Suono Hi-Fi
Controllo automatico di sensibilità
Controllo automatico di ampiezza orizzontale e verticale
Controllo fisiologico del volume
Commutazione istantanea per la ricezione del 1° e 2° canale
Circuito antidisturbo
Controllo di tono
Mobile in legno pregiato
Potenza d'uscita: 3 W
Alimentazione: 220 V - 50 Hz
Dimensioni: 710 x 525 x 400

L. 179.000

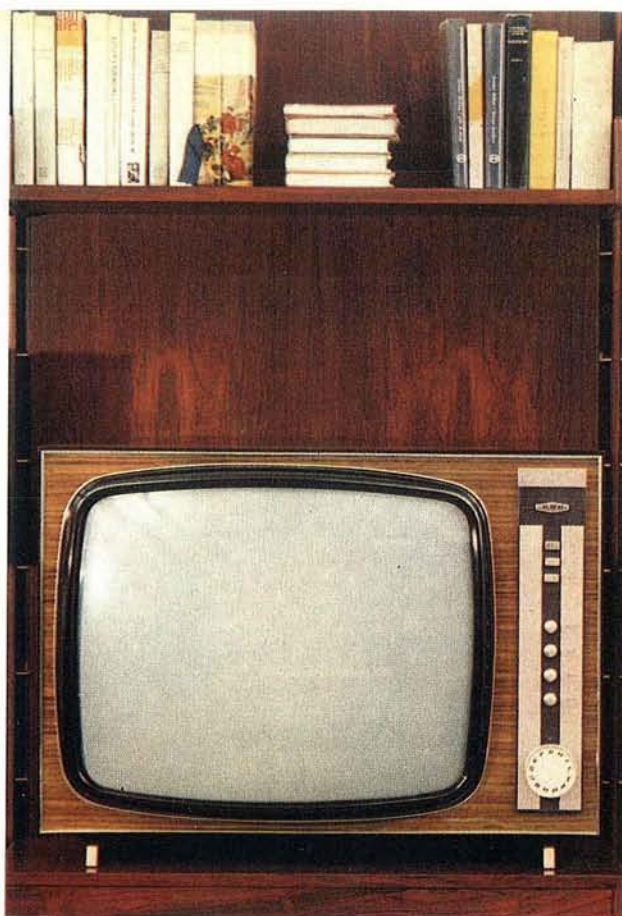

con cinescopio «Single Bond» a visione diretta.
Telaio verticale con circuiti P.C.B.
Suono Hi-Fi
Controllo automatico di sensibilità
Controllo automatico di ampiezza orizzontale e verticale
Controllo fisiologico del volume
Commutazione istantanea per la ricezione del 1° e 2° canale

Circuito antidisturbo
Sintonizzatore UHF a transistor ad alto guadagno
Mobile in legno pregiato
Potenza d'uscita: 3 W
Alimentazione: 220 V - 50 Hz
Dimensioni: 645 x 580 x 390

L. 176.000

ut/823 themas

Televisore da 23" «G.B.C.»

Hirschmann



Richard Hirschmann, 73 Esslingen, P.O.B. 110, West-Germany

8 Dipoli
Guadagno 14dB
Rapporto Av-In 25dB

Catalogo N°

**Voici
l'antenne
de nouvelle
conception**

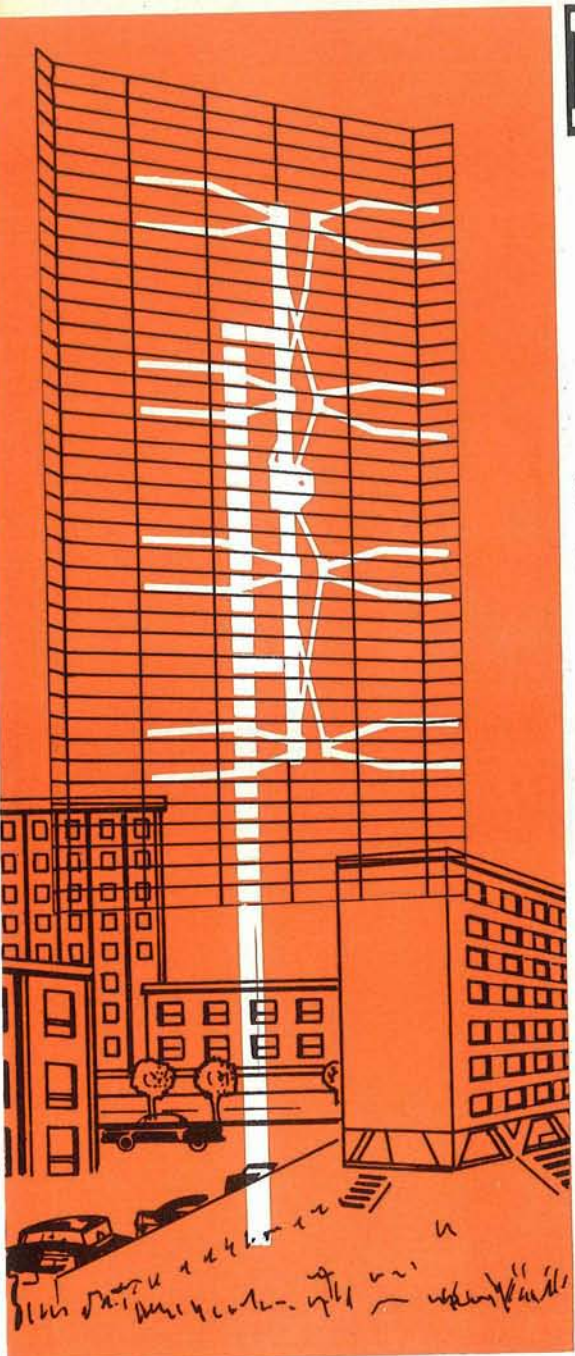

**ANTENNA UHF
A LARGA BANDA
CON RIFLETTORI A GRIGLIA**



MILANO - VIA VALLAZZE,78 - TEL. 23.63.815

Errepi

ELECTRONIC

ANALIZZATORE mod. A.V.O. 40 k 47 PORTATE

Sensibilità C.C. 40.000 Ω/V
V. cc. 250 mV 1/5/10/25/50/250/500/1.000 V
V. ca. 5 k Ω/V 5/10/25/50/250/500/1.000 V
cc. 25/500 μ 5/50/500 mA 1/5 A
 Ω : da 0 a 100 M Ω in 5 portate con
alimentazione a batterie da 1,5 e 15 V
Capacimetro: da 0 a 500.000 pF in 2 portate
Frequenziometro: da 0 a 500 Hz in 2 portate
Misuratore d'uscita:
5/10/25/50/250/500/1.000 V
Decibel: da -10 dB a +62 dB in 7 portate
Dimensioni: mm 127 x 87 x 35
Peso: g 350
COMPLETO DI ASTUCCIO-PUNTALI
E MANUALE D'ISTRUZIONE

OSCILLATORE MODULATO AM - FM 30

Generatore modulato in ampiezza, particolarmente destinato all'allineamento di ricevitori AM, ma che può essere utilmente impiegato per ricevitori FM e TV.

Campo di frequenza da 150 Kc. a 260 Mc in 7 gamme.

Gamma A 150 : 400 Kc. - Gamma B 400 : 1.200 Kc. - Gamma C 1,1 : 3,8 Mc. - Gamma D 3,5 : 12 Mc. - Gamma E 12 : 40 Mc. - Gamma F 40 : 130 Mc. - Gamma G 80 : 260 Mc. (armonica campo F.).

Tensione uscita: circa 0,1 V (eccetto banda G).

Precisione taratura: $\pm 1\%$.

Modulazione interna: circa 1.000 Hz - profondità di modulazione: 30 %.

Modulazione esterna: a volontà.

Tensione uscita B.F.: circa 4 V.

Attenuatore d'uscita R.F.: regolabile con continuità, più due uscite X 1 e 100.

Valvole impiegate: 12BH7 e raddrizzatore al selenio.

Alimentazione: in C.A. 125/160/220 V

Dimensioni: mm. 250 x 170 x 90.

Peso: Kg 2,3.

Altre produzioni ERREPI:

ANALIZZATORE PER ELETTRICISTI mod. A.V.O. 1°

ANALIZZATORE ELECTRICAR per elettrauto

OSCILLATORE M. 30 AM/FM

SIGNAL LAUNCHER PER RADIO e TV

Strumenti a ferro mobile ed a bobina mobile nella serie normale e nella serie Lux



IL PIU' COMPLETO TRA GLI STRUMENTI
AL PREZZO ECCEZIONALE DI L. 12.500

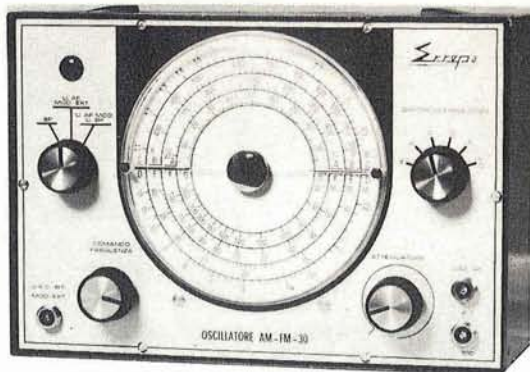

PREZZO NETTO L. 24.000



ut/425 goliath

Televisore da 25" «G.B.C.»

con cinescopio autoprotetto e visione diretta.
Telaio verticale con circuiti P.C.B.
Suono Hi-Fi
Controllo automatico di sensibilità
Controllo automatico di ampiezza orizzontale
e verticale
Controllo fisiologico del volume
Commutazione istantanea per la ricezione del
1° e 2° canale

Circuito antidisturbo
Sintonizzatore UHF a transistor ad alto
guadagno
Mobile in legno pregiato
Potenza d'uscita: 3 W
Alimentazione: 220 V - 50 Hz
Dimensioni: 705 x 645 x 450

L. 210.000

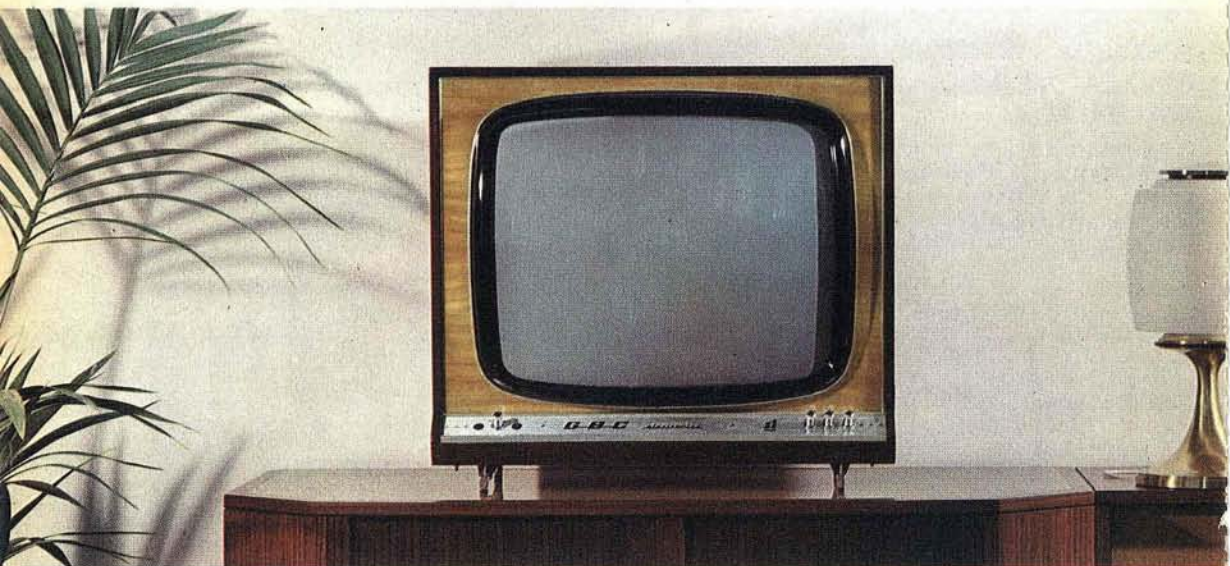

ut/825 rybim

Televisore da 25" «G.B.C.»

con cinescopio autoprotetto e visione diretta.
Telaio verticale con circuiti P.C.B.
Suono Hi-Fi
Controllo automatico di sensibilità
Controllo automatico di ampiezza orizzontale
e verticale

Controllo fisiologico del volume
Commutazione istantanea del 1° e 2° canale
Circuito antidisturbo
Sintonizzatore UHF a transistor ad alto
guadagno
Mobile in legno pregiato
Potenza d'uscita: 3 W
Alimentazione: 220 V - 50 Hz
Dimensioni: 710 x 645 x 440

L. 189.000

beovision 300

Televisore da 16" «B.&O.»

di modeste dimensioni;
adatto per l'impiego come portatile
Suono Hi-Fi
Controllo di volume con interruttore
incorporato
Controllo di tono, contrasto, luminosità,
sintonia
Commutazione a tasto per la ricezione UHF
Regolazione fine di sintonia VHF e UHF
Presenza per altoparlante supplementare
Controllo automatico di tensione e guadagno
Sincronizzazione automatica, con regolazione
verticale mediante potenziometro sul retro
Mobile in legno pregiato
Potenza d'uscita: 2,5 W
Impedenza d'antenna regolabile da 75 a 300 Ω
Alimentazione: 220 V - 50 Hz
Dimensioni: 319 x 455 x 264

L. 350.000



beovision 700

Televisore da 19" «B.&O.»

di modeste dimensioni;
adatto anche per l'impiego come portatile
Suono Hi-Fi
Controllo di volume con interruttore
incorporato
Controlli di tono, contrasto, luminosità,
sintonia
Commutazione a tasto per la ricezione UHF
Regolazione fine di sintonia VHF e UHF
Presenza per altoparlante supplementare
Controllo automatico di tensione e guadagno
Sincronizzazione automatica con regolazione
verticale mediante potenziometro sul retro
Mobile in legno pregiato
Potenza d'uscita: 2,5 W
Alimentazione: 220 V - 50 Hz
Dimensioni: 382 x 500 x 310

L. 365.000

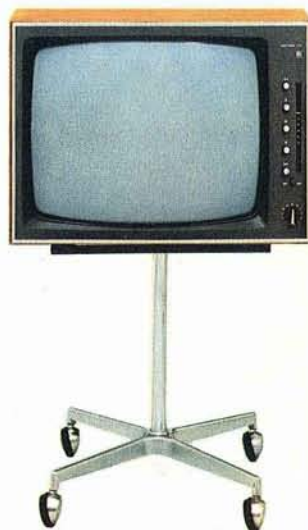

beovision 1000 kj

Televisore da 23" «B.&O.»

Suono Hi-Fi
Controllo di volume con interruttore
incorporato
Controllo di tono, contrasto, luminosità,
sintonia
Commutazione a tasto per la ricezione UHF
Regolazione fine di sintonia VHF e UHF
Presenza per altoparlante supplementare e
registratore
Sincronizzazione automatica con regolazione
verticale mediante potenziometro sul retro
Mobile in legno di teak o palissandro con
originale pannello scorrevole
Potenza d'uscita: 2,5 W
Alimentazione: 220 V - 50 Hz
Dimensioni: 669 x 471 x 414

L. 380.000



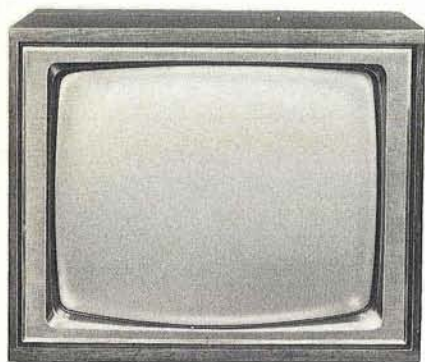

beovision 1500 k

Televisore da 23" «B. & O.»

con sintonizzatore FM di altissima sensibilità incorporato.

Suono Hi-Fi

Controlli di volume, tono, contrasto, luminosità, sintonia

Regolazione fine di sintonia VHF e UHF

Sintonizzatore FM fornito di controllo automatico di frequenza

Mobile in legno pregiato

Potenza d'uscita: 3,5 W

Impedenza d'antenna: 75/240 Ω

Alimentazione: 220 V - 50 Hz

Dimensioni: 493 x 600 x 396

L. 490.000

SELEZIONE RADIO TV è giunta al decennio. Il suo sviluppo in contenuto e divulgazione è aumentato di anno in anno fino al raggiungimento di una corale intesa con ottantamila lettori. Le raccolte di « Selezione Radio TV » costituiscono una preziosa documentazione tecnico-scientifica.

Con l'abbonamento Vi assicurate tutti i fascicoli dell'annata.

**ABBONATEVI
PER IL 1968
A**

**SELEZIONE
RADIO - TV** di *tecnica*

Fra i vantaggi dell'abbonamento avrete l'invariabilità del prezzo, mentre i fascicoli venduti in edicola dal dicembre 1967 costano L. 500 cadauno.

Rammentate che « Selezione Radio TV » nel 1967 ha offerto ben 2502 pagine al Vostro desiderio di apprendere.

**COSTRUZIONI
ELETTOACUSTICHE
DI PRECISIONE**

RCF



Le colonne sonore sono particolarmente indicate per installazioni in ambienti rumorosi e riverberanti. La spiccata direzionalità del suono riprodotto, permette così di indirizzarlo convenientemente e di ridurre notevolmente la possibilità di inneschi. L'ottima risposta di frequenza assicura una buona riproduzione di parola e musica. Sono realizzate in materiale ABS infrangibile con la parte posteriore in acciaio, sono acusticamente corrette con l'impiego di materiale fono-assorbente e vengono fornite corredate di staffe che ne permettono il montaggio orientabile in qualsiasi direzione.

**RICHIEDETE LISTINI E CATALOGHI ALLA RCF - MI - VIA GIOTTO, 15 - TEL. 468.909
REGGIO EMILIA, 42.100 - VIA COL DI LANA, 44 - TEL. 39.265**

beovision 1800 sir



Televisore da 23" «B.&O.»

con annesso amplificatore-sintonizzatore stereo AM-FM a transistor Beomaster 900 predisposto per l'installazione di un giradischi.
2 altoparlanti a sospensione pneumatica.

Suono Hi-Fi

Controllo di volume con interruttore incorporato.

Controlli tono, contrasto, luminosità, sintonia. Regolazione fine di sintonia VHF e UHF

Sincronizzazione automatica con regolazione verticale mediante potenziometro sul retro

L'amplificatore-sintonizzatore stereo AM-FM con controllo automatico di frequenza: fornisce una potenza continua di 2x5 W

Le gamme di sintonia sono: FM 88÷108 MHz, OC 1.550÷4.000 kHz, OM 520÷1.600 kHz, OL 147÷320 kHz.

Mobile in legno pregiato

Potenza d'uscita: 2,5 W

Impedenza d'antenna regolabile da 75 a 300 Ω

Alimentazione: 220 V - 50 Hz

Dimensioni: 848 x 840 x 435

L. 700.000

beovision 2000



Televisore da 23" «B.&O.»

con annesso amplificatore-sintonizzatore stereo AM-FM a transistor Beomaster 900 e un giradischi Beogram 1000 dotato del famoso pick-up a 15" - predisposto per l'installazione di un registratore a nastro; appositi vani per dischi e nastri magnetici.
4 altoparlanti a sospensione pneumatica.

Suono Hi-Fi

Controlli di volume, tono, luminosità, sintonia. Regolazione fine di sintonia VHF-UHF

Sincronizzazione automatica con regolazione verticale mediante potenziometro sul retro.

L'amplificatore-sintonizzatore stereo AM-FM con controllo automatico di frequenza, fornisce una potenza continua di 2x5 W

Le gamme di sintonia sono: FM 88÷108 MHz, OC 1.550÷4.000 kHz, OM 520÷1.600 kHz, OL 147÷350 kHz

Mobile in legno pregiato

Potenza d'uscita: 2,5 W

Impedenza d'antenna regolabile da 75 a 300 Ω

Alimentazione: 220 V - 50 Hz

Dimensioni: 780 x 1.650 x 450

L. 980.000

TELECARRELLI

z/6500

Telecarrello

completamente smontabile, in legno di noce scuro lucido e finiture in metallo verniciato. Viene realizzato anche con finiture metalliche cromate.

Altezza: 840

Larghezza: 630

Profondità: 330

z/6502

Telecarrello

completamente smontabile, in legno di noce scuro lucido e finiture in metallo verniciato. Viene realizzato anche con finiture metalliche cromate.

Altezza: 840

Larghezza: 720

Profondità: 330

z/6504

Telecarrello

completamente smontabile, in legno di noce scuro lucido e finiture in metallo verniciato. Viene realizzato anche con finiture metalliche cromate.

Altezza: 970

Larghezza: 720

Profondità: 330



NUOVO! NUOVO!

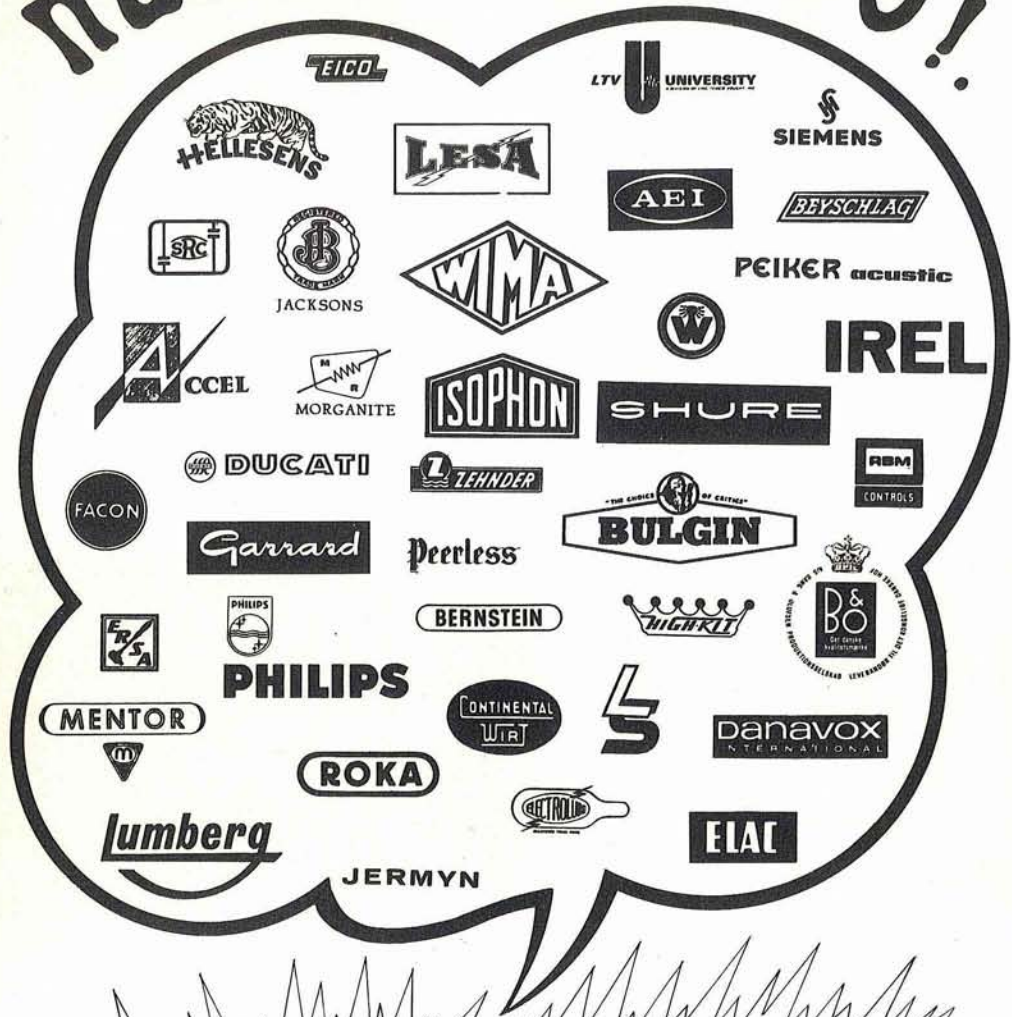

È IN DISTRIBUZIONE IL 1° VOLUME DEL NUOVO CATALOGO G. B. C. DI 900 PAGINE IN CARTA PATINATA RICCAMENTE ILLUSTRATO A LIRE 3600. **RICHIEDETELO!!** **G.B.C. Italiana**

CONTINUA

L'OPERAZIONE A PREMI



CHIEDERE INFORMAZIONI
PRESSO I PUNTI DI VENDITA
DELL'ORGANIZZAZIONE G.B.C.
IN ITALIA

MAGNIFICI REGALI!

autovettura « fiat » 500 • motofurgone « ape »
calcolatrice « olivetti » • televisore « G.B.C. » 11"
tavolo da disegno con tecnigrafo • registratore
per automobile • oscillatore modulato « LAEL »
e molti altri ricchi premi.





z/6510

Telecarrello

completamente smontabile, in legno di noce scuro lucido, con griglia in legno e finiture in metallo ottonato.

Altezza: 840
Larghezza: 630
Profondità: 330

z/6512

Telecarrello

completamente smontabile, in legno di noce scuro lucido, con griglia in legno e finiture in metallo ottonato.

Altezza: 840
Larghezza: 720
Profondità: 330

z/6514

Telecarrello

completamente smontabile, in legno di noce scuro lucido, con griglia in legno e finiture in metallo ottonato.

Altezza: 970
Larghezza: 720
Profondità: 330



z/6520

Telecarrello

completamente smontabile, in legno di noce scuro lucido, con griglia in legno e finiture in metallo cromato.

Altezza: 840
Larghezza: 630
Profondità: 330

z/6522

Telecarrello

completamente smontabile, in legno di noce scuro lucido, con griglia in legno e finiture in metallo cromato.

Altezza: 840
Larghezza: 720
Profondità: 330

z/6524

Telecarrello

completamente smontabile, in legno di noce scuro lucido, con griglia in legno e finiture in metallo cromato.

Altezza: 970
Larghezza: 720
Profondità: 330

z/6530

Telecarrello

completamente smontabile, in legno di noce opaco. Con piano e griglia di legno e finiture metalliche brunate.

Altezza: 840

Larghezza: 720

Profondità: 390



Utilissimo per gli appassionati di Alta Fedeltà.

Disco stereofonico campione CBS-STR 100.

Comprende tutte le prove necessarie per verificare l'efficienza di un impianto Hi-Fi.

Lato A: Frequenze sciolate da 40 a 20.000 Hz - canale destro e sinistro.

Bande di frequenza con preannuncio a voce da 20.000 a 20 Hz - canale sinistro.

Frequenze sciolate da 200 a 10 Hz per prova di risonanza del braccio canale destro e sinistro.

Segnale di 1.000 Hz a livello di riferimento - canale destro e sinistro.

Lato B: Bande di frequenza con preannuncio a voce da 20.000 a 5.000 Hz per prova di efficienza della puntina - ripetute all'esterno e all'interno del disco.

Bande di frequenza con preannuncio a voce da 20.000 a 20 Hz - canale destro.

Prova di cedevolezza orizzontale e verticale a 100 Hz con ampiezze crescenti da 10 a 50 micron.

N. G.B.C. RA/4320

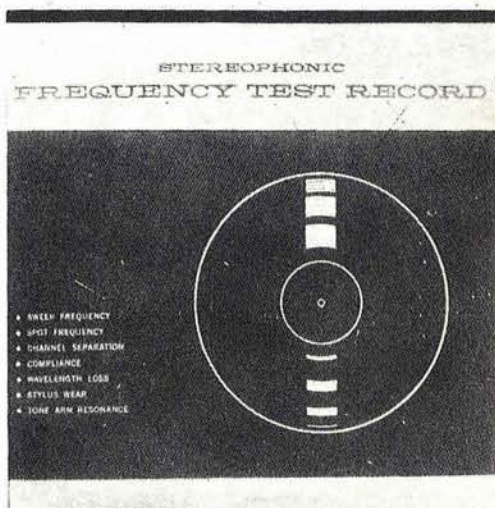

KrunDaal TEST INSTRUMENTS (A TRANSISTORI)

NOVITA'



TRANSIGNAL AM

— Generatore modulato di segnali a radio frequenza (alta e media) con funzione di analizzatore elettronico per la taratura e la localizzazione del guasto negli apparecchi radio a transistori.

L. 12.800

TRANSIGNAL FM.

L. 18.500

CAPACIMETRO

AF. 101

L. 29.500

FET MULTITEST

Il primo tester elettronico con transistori ad effetto di campo.

- FUNZIONAMENTO ISTANTANEO
- TOTALE INDIPENDENZA DELLA RETE LUCE
- ASSOLUTA STABILITA' DELLO ZERO IN TUTTE LE PORTATE
- NESSUNA INFLUENZA SUL CIRCUITO IN ESAME (8 M Ω sul probe)
- AMPIA GAMMA DI MISURA: Volt CC - Volt CA - mA CC - Ω - pF (da 2 pF a 2000 pF).

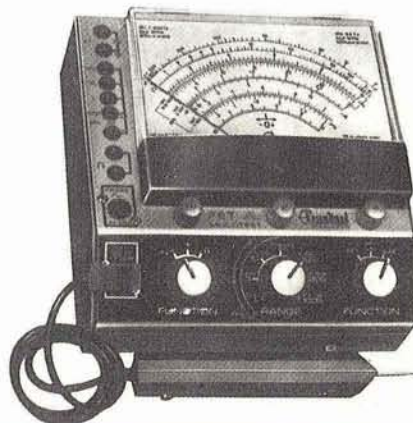

ONDAMETRO DINAMICO AF 102 GRID-DIP-METER

L. 29.500

GENERATORE TV (VHF UHF)

L. 18.500

— Generatore di barre verticali ed orizzontali per il controllo della stabilità, linearità e sensibilità del televisore.



GRATIS LE CARATTERISTICHE E IL MANUALETTO PER LA RIPARAZIONE DEGLI APPARECCHI A TRANSISTORI - Richiedetelo alla Radioelettromeccanica KRUNDAAL - PARMA - Via F. Lombardi, 6 - 8 - Tel. 24.244

TELECAMERE

z/10 t1/20

Telecamera «G.B.C.»

interamente transistorizzata. Munita di controlli completamente automatici; da parte dell'utente è necessaria solo la regolazione di fuoco e diaframma dell'obiettivo.

Circuito stabilizzato contro le variazioni di temperatura.

Tensione di alimentazione stabilizzata.

Costruzione completamente chiusa antipolvere.

Fornita di obiettivo standard da 25 mm.

Caratteristiche tecniche:

Controllo automatico di sensibilità: 1/3000

Uscita video: 1,5 Vpp al livello sincronismi - 75 Ω

Uscita RF: 250 mV - 75 Ω - Frequenza VHF

Risoluzione: profondità di modulazione 60% a 5 MHz - larghezza di banda dell'amplificatore video 7 MHz \pm 3 dB.

Sistema di scansione: 625 linee, 50 quadri

Minima illuminazione riflessa: 1 lux per immagine ancora buona (con obiettivo 1 : 0,95).

Vidicon: tipo da 1 pollice con filamento da 0,6 W

Alimentazione: 220 V \pm 10% - 50 Hz - 11 W

Dimensioni: 310 x 100 x 120

Peso: 3.500 g

Obbiettivi: tutti i tipi per cinepresa 16 mm con attacco «C»

Fissaggio: foro da 1/4", profondità del filetto 10 mm.

L. 750.000

z/11 t1/21

Telecamera «G.B.C.»

come la precedente, ma dotata inoltre di un dispositivo di preaccensione (stand-by) che consente il funzionamento istantaneo.

L. 750.000



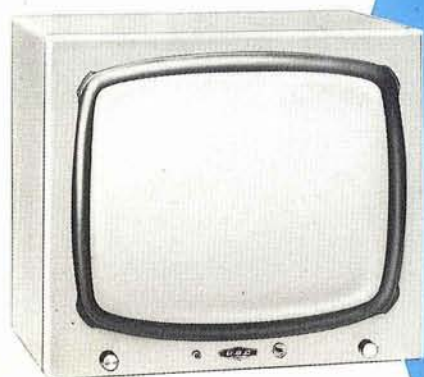

z/14 mt/11

Monitor professionale «G.B.C.»

completamente transistorizzato. Cinescopio autoprotetto da 11".
Sincronismi orizzontali e verticali completamente automatici.
Stabilizzazione automatica della larghezza e dell'altezza dell'immagine.
Previsto per funzionamento continuato 24 ore su 24
Banda passante: 7,5 MHz
Ingresso: 75 Ω
Unici comandi esterni: luminosità e contrasto.
Alimentazione: 220 V - 50 Hz
Assorbimento: 12 W
L. 410.000

z/15 mt/19

Monitor professionale «G.B.C.»

a valvole. Cinescopio «Bonded» da 19" - 110".
Sincronismi orizzontali e verticali completamente automatici.
Stabilizzazione automatica dell'altezza e della larghezza dell'immagine.
Banda passante: 8 MHz
Ingresso: 75 Ω
Unici comandi esterni: luminosità e contrasto
Alimentazione 220 V \pm 15% - 50 Hz
Assorbimento: 90 W
L. 410.000

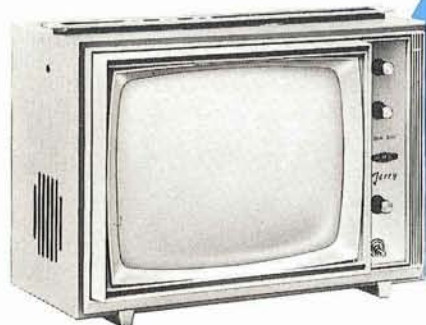

z/16 mt/11 c

Monitor per citofono visivo «G.B.C.»

dotato di dispositivo di preaccensione (stand-by) che consente il funzionamento istantaneo. Munito di circuito per visione «segreta» che permette di escludere dalla ricezione, durante il funzionamento, gli altri apparecchi costituenti l'impianto.
Completamente transistorizzato. Cinescopio autoprotetto da 11".
Ingresso: 75 Ω
Unici comandi esterni: accensione, luminosità, contrasto.
Alimentazione: 110-220 V - 50 Hz
Assorbimento in stand-by: 7 W
Assorbimento in funzionamento: 22 W
L. 128.000

z/19 br/20

Brandeggio orizzontale «G.B.C.»

dotato di un sistema di telecomando che consente una intera escursione in un minuto; il brandeggio può essere fermato in qualsiasi posizione. L'ampiezza di rotazione è regolabile. Angolo di rotazione massimo: 350°
Orientamento verticale fisso, regolabile manualmente.

Assorbimento: 16 W

Alimentazione: 220 V - 50 Hz proveniente dalla scatola di comando

Peso: 6.000 g

Dimensioni: 220 x 110 x 180

L. 200.000



z/20 br/25

Brandeggio orizzontale-verticale «G.B.C.»

dotato di un sistema di telecomando che consente una intera escursione in un minuto; il brandeggio può essere fermato in qualsiasi posizione. L'ampiezza di rotazione è regolabile. Angolo di rotazione orizzontale: massimo 350°
Angolo di rotazione verticale: massimo 90°

Assorbimento: 20 W

Alimentazione: 220 V - 50 Hz proveniente dalla scatola di comando

Peso: 10.000 g

Dimensioni: 300 x 120 x 260

L. 270.000



z/22 cb/20

Control Box «G.B.C.»

scatola di comando per brandeggio BR/20, al quale viene collegato mediante cavo a 4 conduttori; questo cavo consente anche l'alimentazione della telecamera.

La scatola comprende tutte le parti elettriche necessarie ad azionare il brandeggio e la telecamera su di esso installata.

Alimentazione: 220 V - 50 Hz.

L. 44.000



z/23 cb/25

Control Box «G.B.C.»

scatola di comando per brandeggio BR/25, al quale viene collegato mediante cavo a 5 conduttori; questo cavo consente anche l'alimentazione della telecamera.

La scatola comprende tutte le parti elettriche necessarie ad azionare il brandeggio e la telecamera su di esso installata.

Alimentazione: 220 V - 50 Hz

L. 50.000



z/24 cb/20 at

Control Box Automatico «G.B.C.»

scatola di comando come il CB/20, comprendente inoltre un sistema di avanzamento automatico che fa ruotare la telecamera di 10" ogni scatto; fra uno scatto e l'altro intercorrono circa 30" durante i quali la telecamera rimane ferma. A fine corsa il movimento viene automaticamente invertito

Alimentazione: 220 V - 50 Hz

L. 74.000



z/25 cb/60

Control Box «G.B.C.»

comprende due distinti apparecchi: una scatola di comando contenente gli interruttori e i pulsanti di comando.

Un centralino di commutazione cui arrivano i cavi provenienti dalla telecamera e dai brandeggi, contenente gli organi di commutazione elettrica.

La scatola di comando va posta in prossimità del monitor mentre il centralino viene installato al punto di arrivo della rete cavi.

Così si ha il vantaggio di portare alla scatola di comando un solo cavo multipolare migliorando l'estetica e facilitando l'installazione.

Il Control Box CB/60 permette la commutazione delle varie telecamere e l'azionamento dei relativi brandeggi.

Normalmente è fornito nella versione per 4-5-6 telecamere e relativi brandeggi che possono essere indifferentemente di tipo orizzontale e orizzontale-verticale.

Alimentazione: 220 V - 50 Hz

L. 120.000



z/26 cm/40

Control Box «G.B.C.»

come il CB/60 eccetto che è previsto per la commutazione delle sole telecamere e non dei brandeggi.

L. 92.000

z/30

Obbiettivo grandangolare

focale 12,5 mm,
luminosità 1 : 1,9

L. 140.000



z/31

Obbiettivo

con focale 25 mm,
luminosità 1 : 0,95

L. 300.000



z/32

Obbiettivo-standard

con focale 25 mm,
luminosità 1 : 1,9

L. 96.000



z/33

Teleobbiettivo

con focale 50 mm,
luminosità 1 : 1,9

L. 120.000



z/34

Teleobbiettivo

con focale 75 mm,
luminosità 1 : 1,9

L. 140.000



z/35

Teleobbiettivo

con focale 150 mm,
luminosità 1 : 4,5

L. 180.000



z/36

Obbiettivo Zoom

con focale 17 ÷ 68 mm,
luminosità 1 : 2,2

L. 500.000



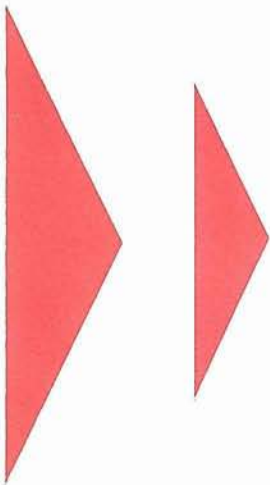
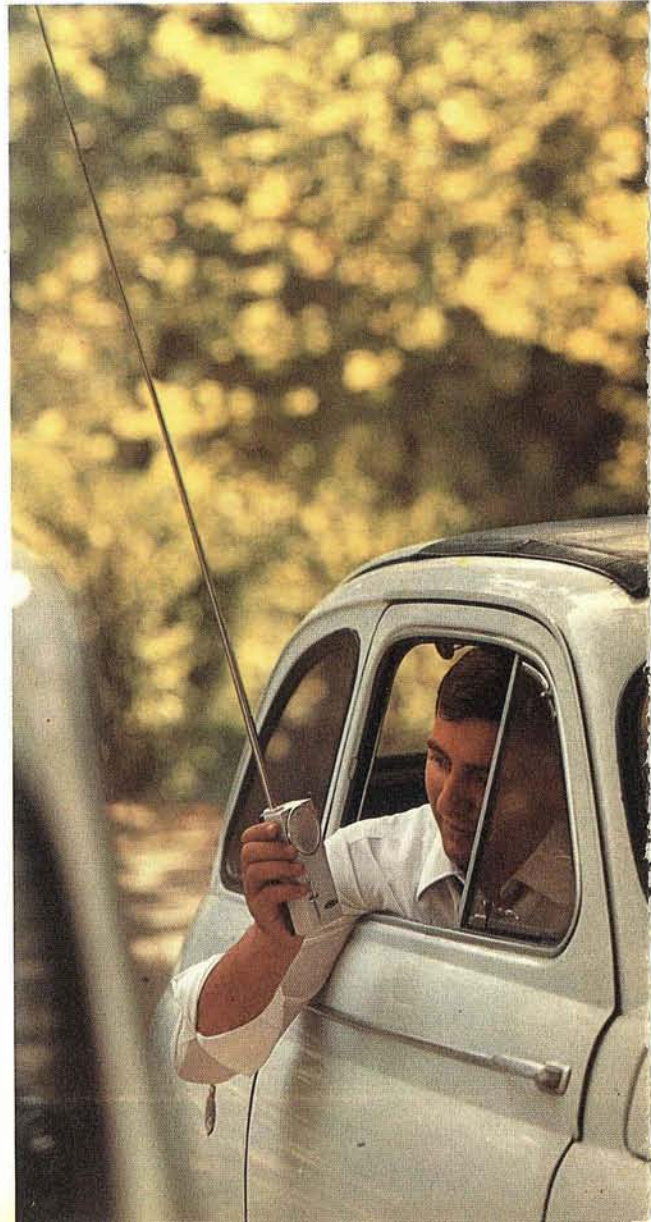
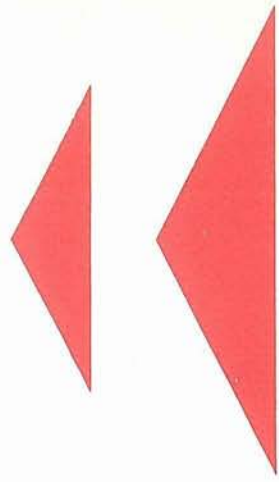

RADIOTELEFONI

tc-113 eaglet

Radiotelefono

ricevitore supereterodina con oscillatore controllato a quarzo.
11 transistor + 1 diodo + 2 termistori.
Funziona su due canali.
Frequenza di emissione: 27 MHz
Potenza di trasmissione: 100 mW
Potenza d'uscita ricevitore: 130 mW
Antenna telescopica: 1.520
Alimentazione 9 Vcc mediante 6 pile da 1,5 V
Presenza per alimentazione esterna
Dimensioni: 190 x 74 x 38

tw-410 trans talk

Radiotelefono

a 4 transistor.
Frequenza di emissione: 27,125 MHz
Potenza: 10 mW
Controllo volume
Antenna telescopica: 1.110
Alimentazione: 1 pila da 9 V
Mobile in materiale stampato antiurto
Dimensioni: 140 x 63 x 39



jr 4 walckie-talkie

Radiotelefono

a 4 transistor.
Frequenza di emissione: 27 MHz
Potenza: 10 mW
Antenna telescopica: 1.000
Mobile in materiale stampato antiurto
Dimensioni: 200 x 65 x 55

tower

Radiotelefono

a 5 transistor.
Frequenza di emissione: 27,065 MHz
Potenza: 10 mW
Antenna telescopica: 1.115
Alimentazione: 1 pila da 9 V
Mobile in materiale stampato antiurto
Dimensioni: 140 x 65 x 30



tmc- 503

Interfono a onde convogliate «Telecon»

consente di creare posti di ascolto e risposta tramite rete luce.
Controllo volume - altoparlante interno
4 transistor + 1 diodo
Potenza d'uscita trasmettitore: 10 mW
Potenza d'uscita ricevitore: 100 mW
Frequenza: 90 ÷ 110 kHz
Alimentazione: 220 V - 50 Hz
Mobile in materiale stampato antiurto
Dimensioni: 170 x 130 x 40

tmc 504

Interfono a onde convogliate «Telecon»

consente di creare posti di ascolto e risposta tramite rete luce.
Controllo volume - altoparlante interno
4 transistor + 1 diodo
Potenza d'uscita trasmettitore: 10 mW
Potenza d'uscita ricevitore: 100 mW
Frequenza: 100 ÷ 200 kHz
Alimentazione: 220 V - 50 Hz
Mobile in materiale stampato antiurto
Dimensioni: 110 x 42 x 160



TESTER

rt 215

Tester e Provatransistor «Cassinelli»

Misura del guadagno e delle correnti
Icbo-Iceo-Ics

Sensibilità in cc: 25.000 Ω /V

Sensibilità in ca: 5.000 Ω /V

Tensioni in cc: 0,1-1-2-10-50-100-1.000 V

Tensioni in ca: 1-5-10-50-250-500-1.000 V

Correnti in cc: 40-400 μ A - 4-40-400 mA

Correnti in ca: 4-40-400 mA - 4 A

Misure di resistenza: Ω x1-x10-x100-x10k

Misure di reattanza: Ω x1-x10

Misure di capacità: pF x1-x10- μ F x1

Misura di livello d'uscita: -10 ÷ 56 dB

Dimensioni: 102 x 150 x 45

Viene fornito completo di astuccio.



ts 100

Tester «Cassinelli»

Sensibilità in cc: 5.000 Ω /V

Sensibilità in ca: 5.000 Ω /V

Tensioni in cc: 10-30-100-300-1.000 V

Tensioni in ca: 10-30-100-300-1.000 V

Correnti in cc: 0,5-5-50-500-5.000 mA

Misure di resistenza: Ω x1-x10-x100-x1k-x10k

Misure di capacità: pF x1-x10

Misura di livello d'uscita: 0 ÷ 62 dB

Dimensioni: 145 x 96 x 43

Viene fornito completo di astuccio.





an 300

Tester «Chinaglia»

Sensibilità in cc: 2.000 Ω /V
 Sensibilità in ca: 1.000 Ω /V
 Tensioni in cc: 5-10-50-100-500-1.000 V
 Tensioni in ca: 5-10-50-100-500-1.000 V
 Correnti in cc: 0,5-1-500-1.000 mA
 Misura di resistenza: 1,5 M Ω fs
 Misura di livello d'uscita: $-10 \div +62$ dB
 Dimensioni: 90 x 87 x 37
 Viene fornito completo di astuccio.

an 365

Tester «Chinaglia»

Sensibilità in cc: 5k Ω /V - 10k Ω /V - 20k Ω /V
 Sensibilità in ca: 5k Ω /V - 10k Ω /V
 Tensioni in cc:
 20k Ω /V: 0,1-2,5-25-250-1.000 V
 5-10k Ω /V: 5-10-50-100-500-1.000 V
 Tensioni in ca: 5-10-50-100-500-1.000 V
 Correnti in cc: 50-100-200 μ A - 0,5-1 A
 Misura di resistenza: 10k Ω - 10M Ω fs
 Misura di livello d'uscita: $-10 \div +62$ dB
 Dimensioni: 90 x 87 x 37
 Viene fornito completo di astuccio.



an 660b

Tester «Chinaglia»

Sensibilità in cc: 20.000 Ω /V
 Sensibilità in ca: 20.000 Ω /V
 Tensioni in cc: 0,3-1,5-5-15-50-150-500-1.500 V
 Tensioni in ca: 1,5-5-15-50-150-500-1.500 V
 Correnti in cc: 50-500 μ A - 5-50-500mA - 2,5A
 Correnti in ca: 500 μ A - 5-50-500 mA - 2,5 A
 Misure di resistenza: Ω x1-x10-x100-x1k-x10k
 Misure di capacità:
 25 nF - 250 nF - 10-100-1.000 μ F fs
 Misura di livello d'uscita: $-20 \div +66$ dB
 Dimensioni: 150 x 95 x 45
 Viene fornito completo di astuccio.

an 660b si

Tester «Chinaglia»

con iniettore di segnali.

Tensione di uscita: 3 V pp

Sensibilità in cc: 20.000 Ω/V

Sensibilità in ca: 20.000 Ω/V

Tensioni in cc: 0,3-1,5-5-15-50-150-500-1.500 V

Tensioni in ca: 1,5-5-15-50-150-500-1.500 V

Correnti in cc:

50-500 μA - 5-50-500 mA - 2,5 A

Correnti in ca: 500 μA - 5-50-500 mA - 2,5 A

Misure di resistenza: Ω x1-x10-x100-x1k-x10k

Misure di capacità:

25 nF - 250 nF - 10-100-1.000 μF fs

Misura di livello d'uscita: $-20 \div +66$ dB

Dimensioni: 150 x 95 x 45

Viene fornito completo di astuccio.



a.v.o. 20k

Tester «Errepi»

Sensibilità in cc: 20.000 Ω/V

Sensibilità in ca: 5.000 Ω/V

Tensioni in cc: 2,5-10-50-250-500-1.000 V

Tensioni in ca: 10-50-250-500-1.000 V

Correnti in cc: 50-500 μA - 5-50-1.000 mA

Misure di resistenza: Ω x1-x10-x100-x1k

Misura di livello d'uscita: $-10 \div +62$ dB

Dimensioni: 124 x 78 x 29

Viene fornito completo di astuccio.

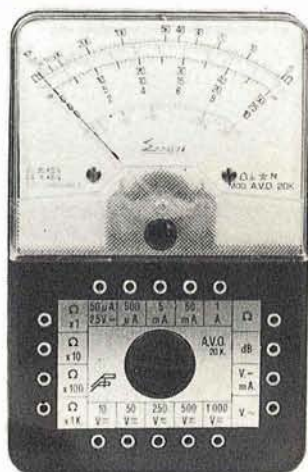

a.v.o. 40k

Tester «Errepi»

Sensibilità in cc: 40.000 Ω/V

Sensibilità in ca: 5.000 Ω/V

Tensioni in cc: 0,25-1-5-10-25-50-250-500-1.000 V

Tensioni in ca: 5-10-25-50-250-500-1.000 V

Correnti in cc:

25-500 μA - 5-50-500 mA - 1-5 A

Misure di resistenza: Ω x1-x10-x100-x1k-x10k

Misura di frequenza: 1 \div 500 Hz

Misure di capacità: 50 nF - 500 nF

Misura di livello d'uscita: $-10 \div +62$ dB

Dimensioni: 127 x 87 x 35

Viene fornito completo di astuccio.

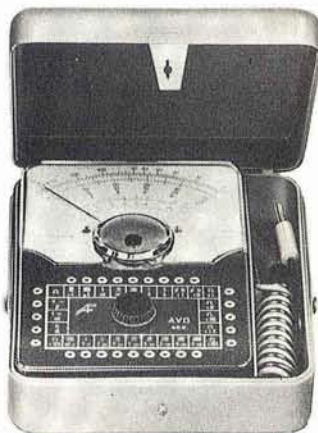

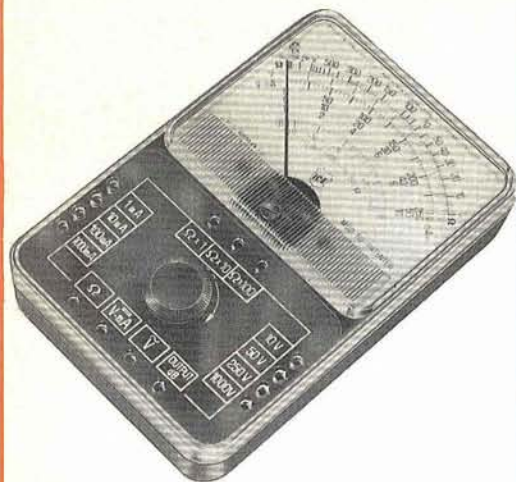

60

Tester «I.C.E.»

Sensibilità in cc: 5.000 Ω /V
 Sensibilità in ca: 5.000 Ω /V
 Tensioni in cc: 10-50-250-1.000 V
 Tensioni in ca: 10-50-250-1.000 V
 Correnti in cc: 1-10-100-1.000 mA
 Misure di resistenza: Ω x1-x10-x100
 Misure di capacità: 75 - 750 μ F
 Misura di livello d'uscita: $-10 \div +62$ dB
 Dimensioni: 126 x 85 x 28
 Viene fornito completo di astuccio.



680 e

Tester «I.C.E.»

con dispositivo contro i sovraccarichi.
 Sensibilità in cc: 20.000 Ω /V
 Sensibilità in ca: 4.000 Ω /V
 Tensioni in cc: 0,1-2-10-50-200-500-1.000 V
 Tensioni in ca: 2-10-50-250-1.000-2.500 V
 Correnti in cc: 50-500 μ A - 5-50-500mA - 5A
 Correnti in ca: 250 μ F - 2,5-25-250 mA - 2,5 A
 Misure di resistenza: Ω x1-x10-x100-x1k-x10k
 Misura di reattanza: Ω 0-10 M
 Misure di capacità: 50nF-500nF-20 μ F-200 μ F
 Misura di livello d'uscita: $-10 \div +62$ dB
 Dimensioni: 126 x 85 x 28
 Viene fornito completo di custodia.

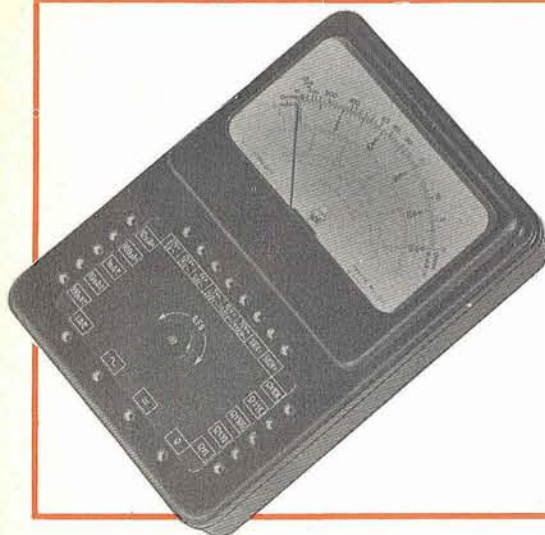

650 b

Tester «I.C.E.»

con protezione contro i sovraccarichi.
 Sensibilità in cc: 100.000 Ω /V
 Sensibilità in ca: 2.000 Ω /V
 Tensioni in cc: 0,1-0,5-1-10-20-100-500 V
 Tensioni in ca: 5-25-50-250-500-1.000 V
 Correnti in cc: 10-100 μ A - 1-10-100-1.000 mA
 Correnti in ca: 1-10-100-1.000 mA
 Misure di resistenza: Ω x1-x10-x100-x1k-x10k
 Misura di livello d'uscita: $-10 \div +56$ dB
 Dimensioni: 195 x 135 x 75
 Viene fornito completo di custodia.

Lectron

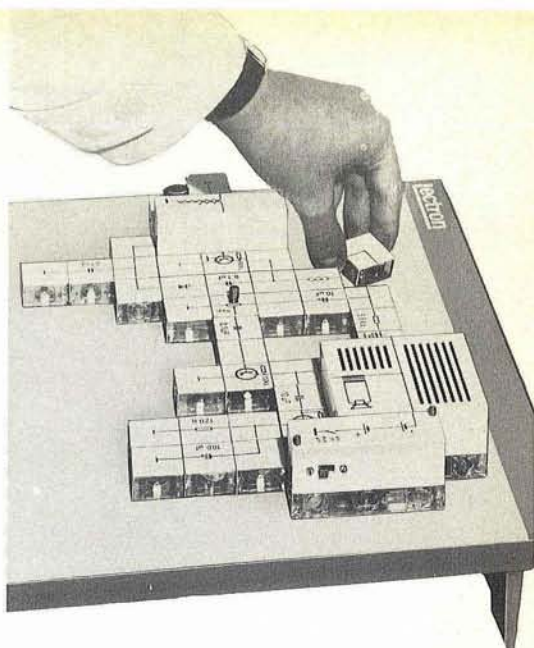

Scatole di costruzione «Lectron» adatte per l'insegnamento o esperienze di laboratorio, complete di componenti vari, transistor, resistori, condensatori, ecc., racchiusi in cubetti di plastica con piastrina magnetica di collegamento, lavagna metallica e istruzioni per l'uso.

sm/8000 «Introduzione all'elettronica»

Scatola di costruzione «Lectron» con possibilità di 20 esperimenti nel campo dell'elettronica ad impulsi.
L. 35.900

sm/8100 «Elettronica elementare»

Scatola di costruzione «Lectron» che in unione al mod. sm/8000 rende possibile l'esecuzione di 50 esperimenti nel campo dell'elettronica pura, amplificazione e ricezione radio.
L. 35.900

sm/8200 «Alta elettronica»

Scatola di costruzione «Lectron» che in unione ai mod. sm/8000 - sm/8100 rende possibile l'esecuzione di 90 esperimenti nel campo dell'elettronica ad impulsi ed audio.
L. 44.900

sm/8300 «Elettronica superiore»

Scatola di costruzione «Lectron» con possibilità di 50 esperimenti nel campo dell'elettronica pura, amplificazione e ricezioni radio.
L. 68.500

sm/8400 «Laboratorio elettronico»

Scatola di costruzione «Lectron» con possibilità di 90 esperimenti nel campo dell'elettronica ad impulsi ed audio.
Adatta per l'insegnamento.
Impiegata nei laboratori offre una vastissima gamma di ricerche.
L.175.000

sm/8500 800 «Laboratorio giocattolo»

Scatola di costruzione «Lectron» offre la possibilità d'insegnare ai più giovani l'elettronica.
L. 17.900

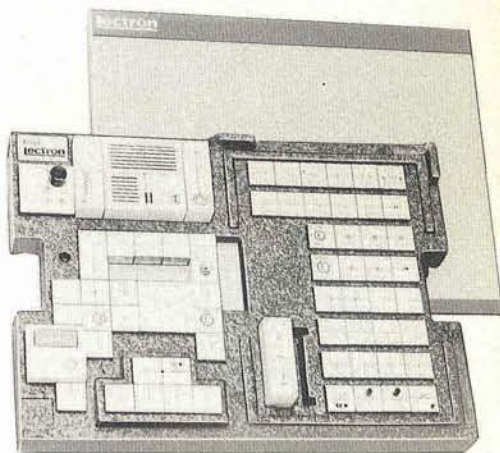

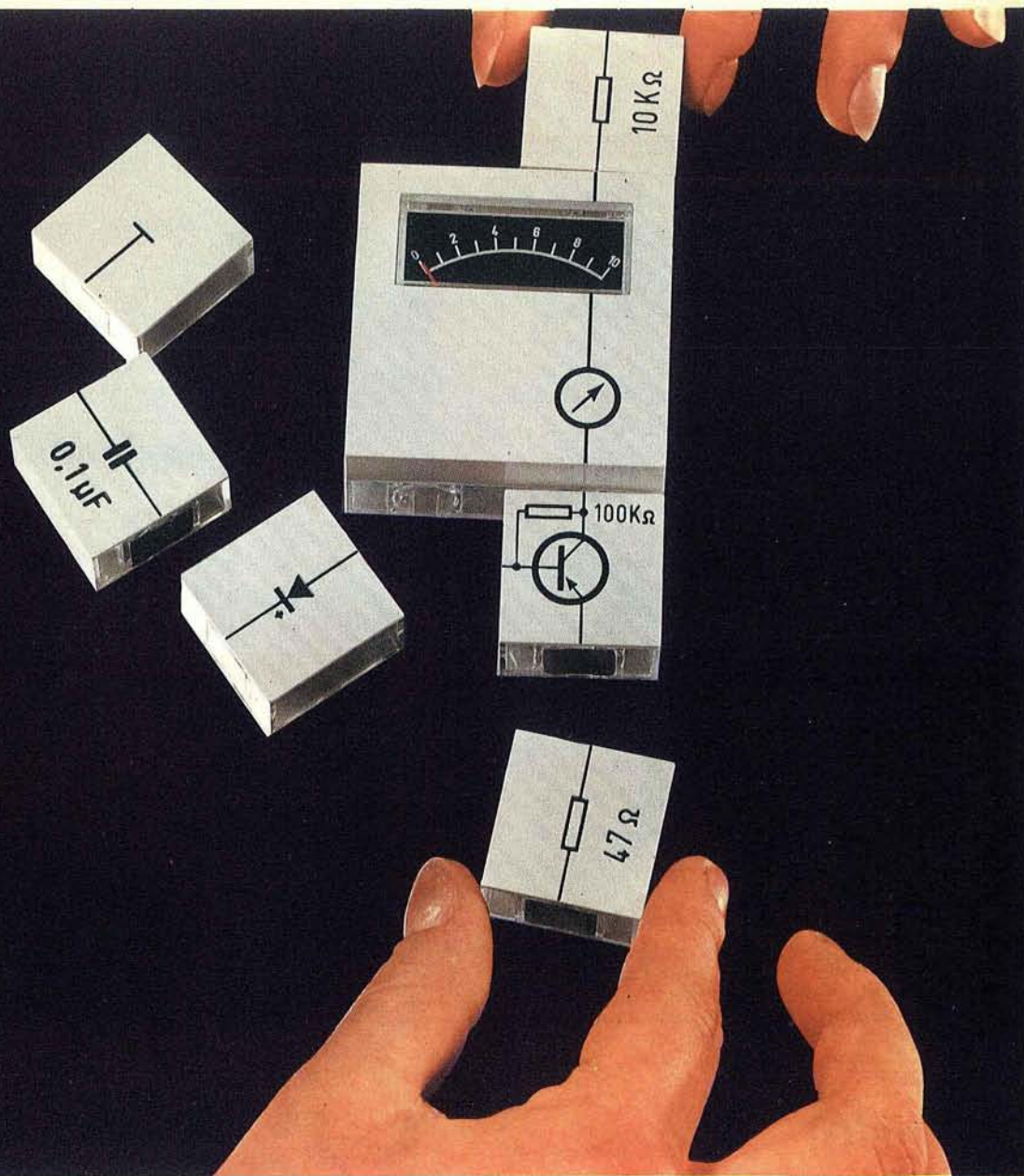

ectron

Scatole di costruzione «Lectron» adatte per l'insegnamento o esperienze di laboratorio, complete di componenti vari, transistor, resistori, condensatori, ecc., racchiusi in cubetti di plastica con piastrina magnetica di collegamento, lavagna metallica e istruzioni per l'uso.



HELLESENS

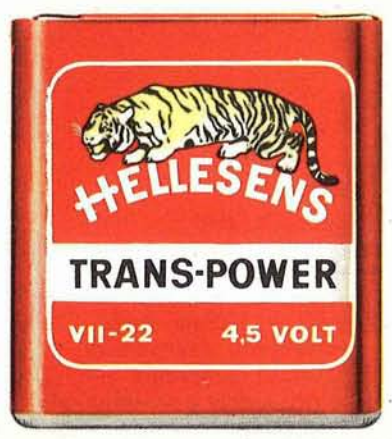

for
transistor
radio



LA PRIMA FABBRICA DI PILE A SECCO DEL MONDO

CHINAGLIA S.A.S.
elettrocostruzioni

MIGNONTESTER 365

- tascabile
 - con dispositivo di protezione
 - portate 36
 - sensibilità
- 20.000-10.000-5.000 Ω/V cc e ca

20000
 ΩV

CARATTERISTICHE -

SCATOLA in materiale anti-urto, calotta stampata in metacrilato trasparente che conferisce al quadrante grande luminosità. **STRUMENTO** tipo a bobina mobile e magnete permanente (sensibilità 20.000, 10.000, 5.000 ΩV) quadrante ampio con scale a colori, indice a coltello, vite esterna per la regolazione dello zero. **POTENZIOMETRO**: per la regolazione dello zero dell'indice nelle portate ohmmetriche - **COMMUTATORE** di tipo speciale rotante per il raddoppio delle portate - **BOCCOLE** per tutte le portate - **PUNTALI** con manicotti ad alto isolamento - **ALIMENTAZIONE**: l'ohmmetro va alimentato da due pile a cartuccia da 1,5 V che vengono alloggiare nell'interno della scatola.

Dimensioni: mm. 90 x 87 x 37

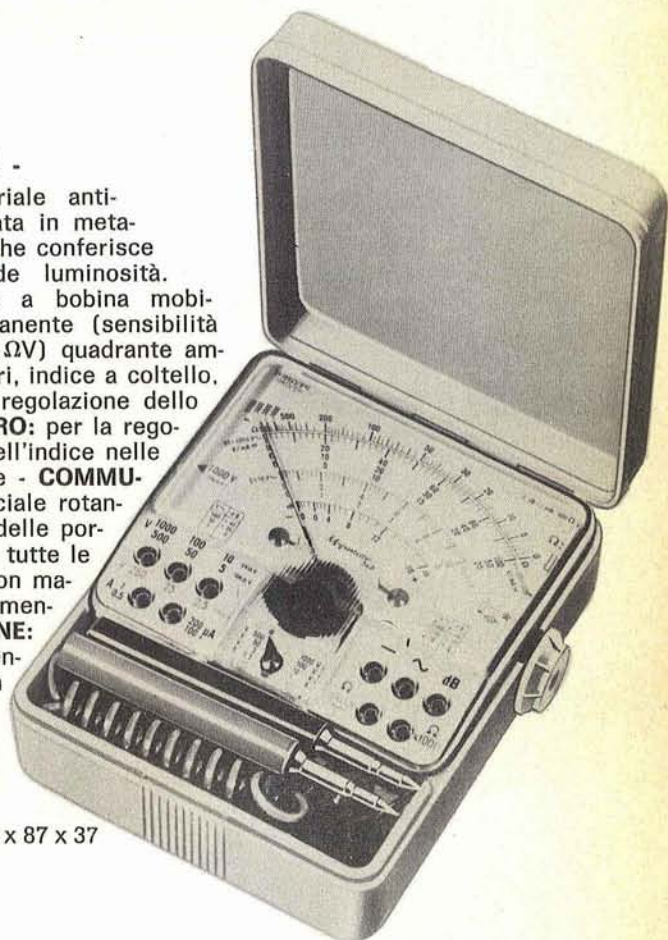

● **sede:**

32100 BELLUNO
 Via T. Vecellio,
 32, Tel. 25102

● **filiale:**

20122 MILANO
 Via C. del Fante,
 14, Tel. 833371

● **filiale:**

(München) 8192
 GARTEMBERG
 Edelweissweg 28

Vcc	20 k ΩV - 100 mV - 2,5-25-250-1000 V
Vcc e CA	5-10 k ΩV - 5-10-50-100-500-1000 V
mA C \bar{C}	50-100-200 μA - 500 mA - 1 A
dB	- 10 + 62 in 6 portate
V BF	5-10-50-100-500-1000 V
Ω	10 K (cs. 50 Ω) - 10 M Ω (cs. 50 K Ω)

Prezzo per Radiotecnici
 franco ns/ Stabilimento
MIGNONTESTER 365

L. 8200

MIGNONTESTER 300

uguale formato 29 portate
 sensibilità 2000-1000 ΩV

L. 7000

Richiedeteli presso i Rivenditori R.T.V.

noi ricreiamo per voi una scintillante ribalta musicale

amplificatori stereofonici hi-fi • radiatori
acustici • altoparlanti • microfoni e cuffie
• registratori a nastro • giradischi • sin-
tonizzatori e ricevitori per filodiffusione

SOCIETÀ ITALIANA TELECOMUNICAZIONI
SIEMENS s.p.a.



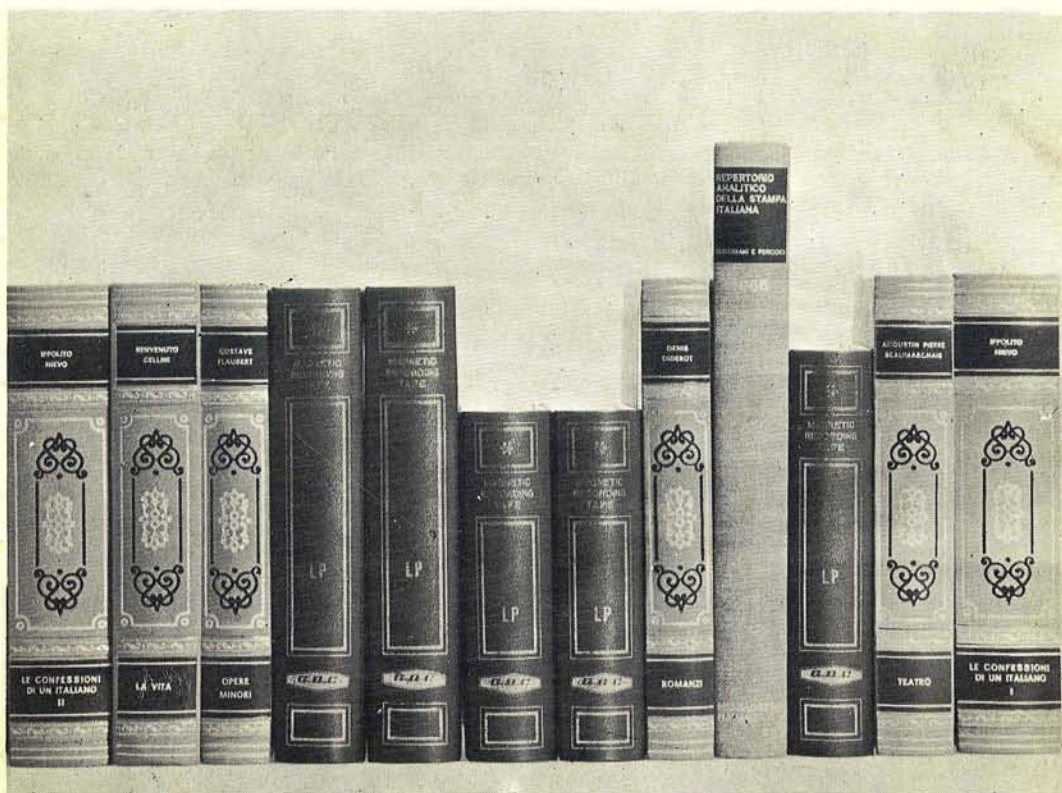

Anche in Italia la presenta il nuovo Album Porta Nastri



La G.B.C. ha immesso sul mercato una elegantissima confezione per l'archivio e la conservazione dei nastri magnetici. Essa può trovar degno posto nelle librerie per la sua raffinata fattura, del tutto simile ad un libro di pregio. Tale confezione è stata creata per contenere le bobine da: 3"1/2 - 5" - 5"3/4 - 7".

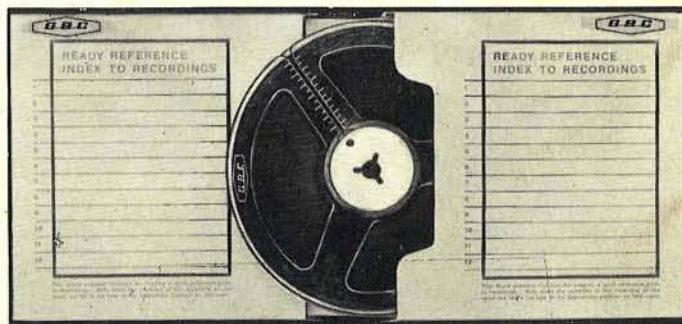

GBC

GARANZIA • QUALITÀ • PREZZO

GBC

GARANZIA • QUALITÀ • PREZZO

GBC